



UNIVERSITI  
MALAYSIA  
KELANTAN

MEREKABENTUK PERABOT YANG BERKONSEPKAN MODEN TRADISIONAL  
DENGAN MENGAPLIKASIKAN UKIRAN WARISAN MELAYU DI HOTEL  
PERANGINAN

Oleh

NUR AMIRAH BINTI ZAKARIA

UNIVERSITI

Projek ini merupakan salah satu keperluan untuk ijazah sarjana muda Teknologi Kreatif  
dengan kepujian

(Rekabentuk Perindustrian)

MALAYSIA

FAKULTI TEKNOLOGI KRATIF DAN WARISAN UNIVERSITI

MALAYSIA KELANTAN

KELANTAN

2021

## PENGAKUAN

Saya dengan ini mengesahkan bahawa kerja-kerja yang terkandung dalam laporan ini adalah hasil daripada penyelidikan asal dan tidak pernah digunakan untuk ijazah yang lebih tinggi kepada mana-mana Universiti.

AKSES TERBUKA

Saya bersetuju bahawa laporan saya akan dibuat segera sedia sebagai salinan keras atau tidak dapat dilihat dengan akses terbuka (teks penuh)

SULIT

(Mengandungi maklumat sulit di bawah Akta Rahsia Rasmi 1972)

TERHAD

(Mengandungi maklumat terhad yang telah ditentukan oleh organisasi di mana penyelidikan dijalankan)

Saya mengaku bahawa pihak Universiti Malaysia Kelantan berhak seperti berikut:

1. Laporan ini adalah harta Universiti Malaysia Kelantan.
2. Perpustakaan Universiti Malaysia Kelantan mempunyai hak untuk membuat salinan untuk tujuan pengajian sahaja.
3. Perpustakaan mempunyai hak untuk pertukaran antara institusi pengajian.

Disahkan oleh



Tandatangan

Nama: NUR AMIRAH BINTI ZAKARIA

Tarikh: 1/8/2021

Tanda Tangan Penyelia

Nama **JAREKULHIZAM BIN JAAFAR**  
Pensyarah

Tarikh: 1/8/2021

Fakulti Teknologi Kreatif dan Warisan  
Universiti Malaysia Kelantan, Kampus Bachok,  
Bag Berkunci No 01  
16300 Bachok, Kelantan.

## PENGHARGAAN

Alhamdulillah dan rasa syukur ke hadrat ilahi kerana dengan limpahan rahmatnya memberi nikmat kesihatan, masa, nyawa dan tenaga yang telah dikurniakan untuk saya menyiapkan tugas laporan akhir dengan jayanya.

Pertamanya, saya ingin mendedikasikan penghargaan ini kepada pensyarah saya iaitu En Jarfrulhizam Bin Jaafar kerana tidak jemu memberi tunjuk ajar dan bimbingan kepada saya agar dapat menyiapkan tugas ini dengan baik.

Saya juga memberikan penghargaan yang tak terhingga kepada ibu bapa saya yang sentiasa berada di belakang saya serta menjadi pemudah cara untuk saya menyiapkan tugas saya. Mereka juga memberi sokongan kepada saya sehingga dapat menyiapkan laporan tugas akhir sehingga berjaya

Ucapan teima kasih kepada syarikat latihan industri iaitu pakatan Jurukir Tradisional kerana mengambil saya untuk menjalani latihan industri di sana. Selain itu memberi pengalaman kepada saya dalam bidang pekerjaan.

Penghargaan ini ditujukan kepada rakan-rakan seperjuangan yang banyak membantu dalam proses menyiapkan tugas projek akhir saya.

UNIVERSITI  
MALAYSIA  
KELANTAN

<b>SENARAI ISI KANDUNGAN</b>	<b>MUKA SURAT</b>
PENGAKUAN	i
PENGHARGAAN	ii
SENARAI KANDUNGAN	iii-vi
SENARAI RAJAH	vii-ix
SENARAI JADUAL	x
ABSTRAK	xi
ABSTRACT	xii
<b>BAB 1 PENGENALAN</b>	
1.1 Pengenalan	1-2
1.2 Penyata masalah	2
1.3 Persoalan kajian	2
1.4 Objektif kajian	3
1.5 Kepentingan kajian	3
1.6 Batasan kajian	3
1.7 Skop kajian	4
<b>BAB 2 KAJIAN ILMIAH</b>	
2.1 Pengenalan	5
2.2 Ukiran Melayu	5
2.3 Teknik ukiran tradisional	6
2.3.1 Ukiran tebuk tembus	6
2.3.2 Ukiran layang	7
2.3.3 Ukiran bunga timbul	, 7

2.3.4	Ukiran arca	8
2.3.5	Ukiran larik	8
2.3.6	Ukiran kayu hanyut	9
2.4	MOTIF UKIRAN MELAYU	
2.4.1	Motif awan larat	10
2.4.2	Motif sulur buyung	11
2.4.3	Motif pucuk rebung	12
2.4.4	Motif bunga mempelas	13
2.4.5	Motif bayang peraksi	13
2.4.6	Motif bunga ketumbit	14
2.5	KONSEP REKAAN	
2.5.1	Konsep moden	15
2.5.2	Konsep tradisional	16
2.5.3	Konsep moden tradisional	17
2.6	PERALATAN MENGUKIR	
2.6.1	Pahat	18
2.6.2	Tukul kayu	19
2.6.3	Ketam kayu	20
2.6.4	Pisau wali	21
2.7	PROSES MENGUKIR	
2.7.1	Penyediaan kayu	22
2.7.2	Melukis corak di atas permukaan kayu	22
2.7.3	Mengukir	22

2.7.4 Menyilat	22
<b>BAB 3 METODOLOGI KAJIAN</b>	
3.1 PENGENALAN	23
3.2 CARTA ALIRAN METODOLOGI	23
3.3 KAJIAN PERPUSTAKAAN	24
3.4 TEMUBUAL	24
3.5 PEMERHATIAN	24
3.6 ANALISA DATA	25
3.7 CADANGAN REKABENTUK	26
3.8 KESIMPULAN	26
<b>BAB 4 ANALISA DATA</b>	
4.1 PENDAHULUAN	27
4.2 PEMERHATIAN MERUPAKAN KAEDAH KAJIAN.	27
4.3 TEMUBUAL SEBAGAI KAEDAH KAJIAN	28
4.4 SOAL SELIDIK SEBAGAI KAEDAH KAJIAN	28
4.5 DAPATAN KAJIAN TEMUBUAL	29-34
4.6 DAPATAN KAJIAN SOAL SELDIK	35-42
4.7 PROSES REKABENTUK	43
4.8 LAKARAN IDEA AWAL	
4.8.1 Lakaran idea	41-43
4.8.2 Perkembangan idea	44-50
4.8.3 Lukisan teknikal	51
4.8.4 3D Model	52
4.8.5 Mockup	53
4.9 KESIMPULAN	54

BAB 5: KESIMPULAN	
5.1 PENGENALAN	55
5.2 CADANGAN DAN PENAMBAHBAIKAN	56
5.3 HASIL KAJIAN	57-69
RUJUKAN	60
LAMPIRAN	61



UNIVERSITI  
MALAYSIA  
KELANTAN

**SENARAI RAJAH**

	<b>MUKA SURAT</b>
Rajah 2.1: Ukiran tebuk tembus	6
Rajah 2.2: Ukiran layang	7
Rajah 2. 3: Ukiran bunga timbul	7
Rajah 2.4: Ukiran Arca	8
Rajah 2.5: Ukiran larik	8
Rajah 2.6: Ukiran kayu hanyut	9
Rajah 2.7: Motif awan larat	10
Rajah 2.8 : Motif sulur buyung	11
Rajah 2.9 :Motif pucuk rebung	12
Rajah 2.10: Motif bunga mempelas	13
Rajah 2.11: Motif bayam peraksi	13
Rajah 2.12: Bunga ketumbit	14
Rajah 2.13 : Konsep moden	15
Rajah 2.14 : Konsep tradisional	16
Rajah 2.15 : konsep moden tradisional	17
Rajah 2.16 : Pahat	18
Rajah 2.17 : Tukul kayu	19
Rajah 2.18 : Ketam kayu	20
Rajah 2.19 : Pisau wali	21
Rajah 3.1: Carta aliran	23



Rajah 4.1: Ruang lobi Tok Aman Bali	27
Rajah 4.2 : Responden mengikut jantina	37
Rajah 4.3 : Peratusan responden mengikut umur	38
Rajah 4.4: peratusan mengikut bangsa	38
Rajah 4.5 : Peratusan responden yang mengetahui perabot yang bercirikan ukiran Warisan Melayu	39
Rajah 4.6 : peratusan responden yang mengetahui apa itu ukiran warisan Melayu	40
Rajah 4.7 : Peratusan responden yang mengetahui motif ukiran	41
Rajah 4.8: Peratusan bagi meja kopi yang diinspirasikan daripada awan larat	42
Rajah 4.9: Peratusan tentang penerapan terhadap perabot hotel peranginan dapat mengangkat dan memperkenalkan seni warisan Melayu kepada pengunjung.	43
Rajah 4.10: Proses rekabentuk	44
Rajah 4.11: Lakaran idea 1	45
Rajah 4.12: Lakaran idea 2	45
Rajah 4.13: Lakaran idea 3	46
Rajah 4.14: Lakaran idea 4	46
Rajah 4.15 : Lakaran idea 5	47
Rajah 4.16: Lakaran idea 6	47
Rajah 4.17: Lakaran idea 7	48
Rajah 4.18: Lakaran idea 8	48
Rajah 4.21: Perkembang idea 1	49
Rajah 4.22: Perkembangan idea 2	50
Rajah 4.23: Perkembangan idea 3	50

Rajah 4.24: Lukisan teknikal

51

Rajah 4.25 : 3D model

52

Rajah 4.26: Mockup

53



UNIVERSITI

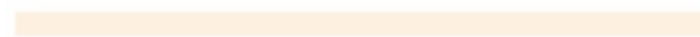

MALAYSIA

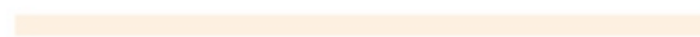

KELANTAN

## SENARAI JADUAL

Jadual 4.1: Jawapan daripada temubual

**MUKA SURAT**

28-30



UNIVERSITI  

---

MALAYSIA  

---

KELANTAN

## ABSTRAK

Kajian ini membincangkan mengenai ukiran warisan melayu yang diaplikasikan pada perabot. Kekurangan dalam penghasilan perabot yang mengaplikasikan ukiran warisan menyebabkan pengetahuan orang ramai tentang ukiran warisan Melayu semakin berkurangan. Penghasilan perabot ini dapat membantu dalam mempromosikan ukiran warisan Melayu supaya dapat dikekalkan dan diterima ramai. Proses merekabentuk perabot meja kopi melibatkan lakaran awal yang menggunakan motif awan larat dalam penghasilannya. Kajian dilakukan melibatkan proses mengumpul maklumat yang melibatkan kaedah pengumpulan data dan soal selidik. Setelah analisa data diperolehi, lakaran awal dilakukan bagi mengeluarkan idea berkaitan meja kopi yang mengaplikasikan ukiran warisan Melayu pada perabot. Melalui penghasilan meja kopi yang mengaplikasikan ukiran warisan tradisional dapat membuka mata orang ramai tentang kepentingan ukiran warisan Melayu. Selain itu juga, dapat membuka mata orang ramai supaya menggunakan motif yang ada pada ukiran untuk diinovasikan pada produk lain.

UNIVERSITI  
MALAYSIA  
KELANTAN

## ABSTRACK

This study discusses the Malay heritage carving applied to furniture. Deficiency in the production of furniture that apply carving heritage cause public knowledge about carving Malay Shemale dwindling. Production of furniture which can be helpful in promoting the Malay heritage carved in order to maintain and received many. The process of designing coffee table furniture involves preliminary sketches that use awan larat motif in its production. The study involving data collection methods and questionnaires. After analyzing the data obtained, the initial sketches done for the coffee table PAY-related ideas that apply to the furniture Malay heritage. Through the production of a coffee table that applies the traditional heritage carving open the eyes of the public about the importance of carving a Malay heritage. Apart from that, it can also open people's eyes to use the motifs on the carvings to innovate on other products.



UNIVERSITI  
MALAYSIA  
KELANTAN

## PENGENALAN

Warisan tradisional Melayu merupakan tradisi turun temurun yang semakin mendapat tempat di hati peminat yang meminati seni warisan Melayu. Tradisi warisan Melayu dikenalpasti melalui peralatan tradisional seperti ukiran pada seni bina, senjata, mimbar masjid perhiasan wanita dan alat permainan. Daripada seni warisan Melayu terdahulu seni ukiran warisan telah dinovasi kepada benda yang menjadi tumpuan masyarakat. Hal ini menyebabkan perkembangan kepada warisan tradisional Melayu. Melalui pemerhatian awal pengkaji di Tok Aman Bali yang merupakan salah satu hotel peranginan yang dikaji oleh pengkaji. Pengkaji mendapati warisan ukiran Melayu banyak digunakan pada seni bina tempat peranginan untuk memberi identiti kepada tempat peranginan tersebut. Tempat peranginan yang dikaji oleh pengkaji adalah di Tok Aman Bali.

Kajian ini tertumpu pada rekabentuk perabot yang tiada unsur warisan tradisional Melayu. Warisan tradisional Melayu merupakan identiti bagi masyarakat Melayu. Oleh itu, pengkaji ingin menerapkan warisan tradisional Melayu pada rekabentuk perabot di lobi Tok Aman Bali. Pada pemerhatian awal yang dilakukan di lobi Tok Aman Bali pengkaji mendapati rekabentuk perabot yang menggunakan perabot jati dari Indonesia. Selain itu, perabot yang digunakan tidak menggunakan ukiran motif pada perabot. Rekabentuk perabot yang digunakan tidak menerapkan motif ukiran warisan Melayu sehingga tidak menunjukkan identiti warisan Melayu pada perabot.

Bagi konsep rekabentuk yang digunakan pengkaji mendapati tempat peranginan yang dikaji menggunakan hiasan dalaman yang berkonsepkan moden dan campuran tradisional. Hal ini dapat dilihat melalui susunan perabot di ruang lobi tersebut. Pada ruangan pertama pihak resort menggunakan konsep tradisional dengan menggunakan perabot daripada luar Negara. Ini dapat di buktikan dengan penggunaan material kayu jati yang berasal daripada luar Negara. Hal ini dapat dilihat melalui jenis kayu yang di gunakan.

Kesimpulannya, warisan tradisional Melayu amat penting untuk dikekalkan dan diaplikasikan dalam pembuatan perabot. Hal ini kerana kurangnya pengaplikasian motif tradisional pada perabot yang dapat memberi identiti kepada masyarakat Melayu. Kajian

ini di lakukan di resort di kawasan Bachok iaitu di Tok Aman Bali. Tok Aman bali merupakan kawasan kajian yang terbaik untuk dikaji oleh pengkaji kerana ia merupakan tempat tumpuan pengunjung dan berdekatan dengan dengan pengkaji. Hal ini akan memudahkan pengkaji untuk membuat pemerhatian berkaitan dengan tajuk kajian. Melalui kajian ini dapat membantu pengkaji dalam menghasilkan perabot menggunakan ukiran warisan Melayu.

## 1.2 PENYATA MASALAH

Kajian ini adalah bertujuan untuk mengkaji penggunaan ukiran warisan Melayu untuk diaplikasikan pada perabot yang berkonsepkan moden tradisional pada ruang hotel peranginan. Dalam kajian ini, pengkaji mendapati perabot yang diletakkan di ruang lobi hotel peranginan tidak ada unsur warisan.

- i. Rekabentuk perabot sedia ada di hotel peranginan yang yang kurang menonjolkan identiti ukiran warisan Melayu.

## 1.4 PERSOALAN KAJIAN

Terdapat persoalan dalam kajian ini berkaitan dengan tajuk kajian oleh pengkaji. Hal ini telah menimbulkan persoalan tentang tajuk kajian.

- I. Apakah permasalahan rekabentuk perabot di hotel peranginan?
- II. Apakah ukiran warisan Melayu?
- III. Apakah motif ukiran yang digunakan dalam menghasilkan perabot yang berkonsepkan moden tradisional?
- IV. Apakah cadangan rekabentuk perabot yang berkonsepkan moden tradisional menggunakan ukiran warisan Melayu di hotel peranginan?

### 1.3 OBJEKTIF KAJIAN

. Antara objektif yang di kenal pasti dalam kajian ini adalah:

- i. Mengkaji permasalahan rekabentuk perabot di hotel peranginan.
- ii. Mengkaji ukiran warisan Melayu yang diaplikasikan terhadap perabot di hotel peranginan.
- iii. Menganalisis dan mengenalpasti motif ukiran yang akan diaplikasikan pada perabot yang berkonsepkan moden tradisional
- iv. Merekabentuk perabot yang berkonsepkan moden tradisional menggunakan ukiran warisan Melayu di hotel peranginan.

### 1.5 KEPENTINGAN KAJIAN

Dalam kajian ini pengkaji dapat merungkai beberapa kepentingan dalam menjawab objektif kajian tentang merekabentuk perabot yang berkonsepkan moden tradisional yang mengaplikasikan ukiran warisan Melayu di Tok Aman Bali.

- I. Dengan merekabentuk perabot yang mengaplikasikan dapat mengekalkan warisan tradisional Melayu.
- II. Menghasilkan rekabentuk perabot yang memberi identiti kepada resort hotel peranginan.

### 1.5 BATASAN KAJIAN

Kajian ini adalah berdasarkan beberapa batasan kajian seperti berikut:

- i. Kajian ini berfokuskan pada skop perabot di lobi hotel peranginan.
- ii. Tumpuan kajian juga adalah untuk merungkai konsep yang digunakan dalam rekabentuk perabot di hotel peranginan.
- iii. Kajian adalah terhad pada rekabentuk sahaja.



### **Skop kajian**

Skop kajian yang dikaji oleh pengkaji adalah di hotel peranginan. Ramai yang menyatakan mereka berpuas hati dengan perkhidmatan yang di sediakan. Di hotel peranginan pengkaji memilih ruang lobi untuk membuat kajian tentang tempat yang akan di kaji. Tujuan pengkaji memilih ruang lobi adalah tempat tersebut adalah destinasi pertama sebelum pengunjung daftar masuk ke bilik penginapan. Selain itu, skop kajian tertumpu kepada rekabentuk perabot yang menggunakan ukiran warisan Melayu.

## BAB 2

### KAJIAN ILMIAH

#### 2.1 PENGENALAN

Bab ini menceritakan tentang warisan ukiran yang digunakan oleh masyarakat Melayu. Menurut dewan Bahasa seni ukiran adalah salah satu proses menggores menarah dan memahat pada kayu. Proses memahat digunakan untuk membuat rekabentuk pada kayu atau barang perhiasan dan lain-lain. Kerja mengukir merupakan salah satu cara penghayatan dan seni emosi pengukir dalam bentuk nampak terhadap benda serta berfungsi terhadap masyarakat. Dalam warisan ukiran Melayu terdapat jenis-jenis ukiran, motif yang digunakan. Ukiran kayu ini adalah antara elemen senibina yang indah dalam senibina tradisional warisan kita yang juga turut penting dalam pembentukan identiti kerana ia adalah produk kebudayaan yang juga boleh dianggap sebagai refleksi sesuatu bangsa dan tempat (Zulkifli Hanafi, 2007). Elemen-elemen senibina seperti ukiran kayu ini telah dicipta dan direka dengan tujuan untuk memberi kemudahan selain mengangkat seni budaya Melayu (Jenkins, 2010). Tempat kajian yang dilakukan adalah di tempat peranginan sekitar Bachok dan mengkaji ruang lobi di tempat peranginan. Tempat yan menonjol di ruang lobi adalah di ruang menunggu. Kerana di ruang tersebut tetamu yang hadir akan berehat seketika sebelum mendaftar masuk ke bilik penginapan, Di ruang lobi peranginan terdapat perabot seperti meja pendaftaran, meja kopi, kerusi set dan pelbagai lagi.

#### 2.2 UKIRAN MELAYU

Falsafah seni ukir adalah ekspirasi keindahan dan kecintaan.dalam kajian lain menerangkan keindahan lahir dari kejujuran seni yang memerlukan kesabaran dan ketekunan (Zulkifli Hanafi, 1996). Penghasilan seni ukiran warisan Melayu memerlukan kesabaran dan focus. Hal ini dapat memberi hasil ukiran yang menarik.

## 2.3 TEKNIK UKIRAN TRADISIONAL

### 2.3.1 Ukiran Tebuk Tembus

Ukiran tebuk tembus berasal dari sekeping papan atau beberapa keping papan yang ditebuk dengan menggunakan gerudi gergaji (gergaji menggerudi) supaya tembus bentuk-bentuk bunga atau corak. Terdapat dua jenis ukiran jenis ini, iaitu ukiran tebuk tidak silat dan ukiran tebuk silat. Ukiran tebuk tidak silat banyak terdapat pada rumah-rumah lama iaitu bahagian selasar, lambur, dinding, pintu, perabot dan mimbar masjid. Bentuk bunga ukir ialah awan larat, siling, kaligrafi dan simetri. Bagi ukiran tebuk silat, bahagian yang menindih serta melengkung keluar ditimbulkan dan bahagian yang melengkung ke dalam serta yang tertindih ditenggelamkan. Sesungguhnya silat ialah istilah yang menunjukkan bahagian yang timbul dan tenggelam serta papan tebuk disobek. Bunga ukir yang terdapat pada bentuk ini ialah awan larat, silang dan simetri.



Rajah 2.1: Ukiran tebuk tembus

### 2.3.2 Ukiran layang

Ukiran layang adalah ukiran tidak tembus dan ukirannya tidak timbul pada permukaan. Kebiasaannya ukiran ini terdapat pada perabot seperti katil almari dengan menggunakan motif ringkas serta menggunakan teknik guris pada permukaan



Rajah 2.2: Ukiran layang

### 2.3.3. Ukiran bunga timbul

Ukiran ini tidak tembus. Ia mengandungi bunga ukir yang disilatkan dan tidak silat. Terdapat pada perabot, mimbar masjid, barang hiasan yang diperbuat daripada kayu, ulu serta sampir senjata. Bunga ukirnya sama seperti ukiran tebuk.



Rajah 2.3: Ukiran bunga timbul

### 2.3.4 Ukiran Arca

Ukiran ini banyak terdapat pada ulu senjata seperti ulu keris, kepala tongkat, kukur kelapa, kotak nelayan dan sebagainya. Bunga ukirannya sama seperti ukiran timbul tetapi lebih halus dan kecil.



Rajah 2.4: Ukiran Arca

### 2.3.5 ukiran Larik

Melarik merupakan satu cara orang-orang Melayu mengukir kayu. Ukiran larik berbentuk bulat dengan susunan gerlang-gerlang dan genting-gentat yang menarik. Ukiran ini sering terdapat pada ulu senjata, perabot, tongkat, gasing, tiang-tiang rumah dan sebagainya.



Rajah 2.5: Ukiran larik

### 2.3.6 Ukiran Kayu Hanyut

Ukiran ini di anggap masih baru. Ukiran ini diperkenalkan oleh Perbadanan Kraf tangan Malaysia. Ukiran ini hanya sebagai hiasan semata-mata. Ukiran kayu hanyut diukir pada bahagian-bahagian tertentu dan dibentuk menyerupai ikan, burung dan sebagainya. Kayu induknya di ambil dari kayu atau akar yang terdapat dalam sungai.



Rajah 2.6: Ukiran kayu hanyut

## 2.4 MOTIF UKIRAN MELAYU

### 2.4.1 Motif awan larat

Motif awan larat menggambarkan riak rasa dan fikiran orang Melayu. Awan larat sama ada dari segi istilah ataupun unsur alam yang merujuk hubungan yang erat antara masyarakat Melayu dengan alam persekitaran mereka. Semua unsur alam yang merujuk hubungan yang erat antara masyarakat Melayu dengan alam persekitaran mereka. Semua isi alam saling membantu dalam menyuburkan fikiran dan perasaan.

Awan larat merupakan rangkaian dari motif yang tersusun rapi berdampingan dan berhubungan, awan larat diilham daripada alam iaitu awan yang bergerak apabila di tiup angin. Ada pula menyatakan nama ini diambil sempena nama seorang anak kecil bernama Awang yang mengguris tanah hingga melarat-larat menjadi bentuk yang cantik. Kebiasaannya pengukir mencipta daun, buah dan bunga hasil ilham sendiri, awan larat ini corak yang paling dimuliakan dalam apresiasi seni ukir Melayu klasik (13 November 2008)



Rajah 2.7: Motif awan larat

KELANTAN

### 2.4.2 Motif sulur buyung

Motif sulur buyung menggambarkan perasaan dan riak rasa orang Melayu. Motif yang digunakan tidak terlalu berlebihan dan terkawal. Selain itu, bahagian hujung motif kelihatan condong serta tidak berdiri tegak. Motif ini menggambarkan sikap orang Melayu yang tidak bersikap sombong dan bongkak.



Rajah 2.8 : Motif sulur buyung



### 2.4.3 Motif pucuk rebung

Pucuk rebung merupakan simbolik masyarakat Melayu. Bentuk segitiga melambangkan kuasa dan anugerah raja.



Rajah 2.9 :Motif pucuk rebung

UNIVERSITI  
MALAYSIA  
KELANTAN

#### 2.4.4 Motif bunga mempelas

Motif bunga mempelas digunakan untuk memberi pencahayaan pada jendela.



Rajah 2.10: Motif bunga mempelas

#### 2.4.5 Motif bayam peraksi

Motif bayam peraksi digunakan untuk tujuan pengudaraan bahagian atas dinding jendela



Rajah 2.11: Motif bayam peraksi

#### 2.4.6 Motif Bunga ketumbit.

Motif ukiran berunsurkan tumbuhan berbentuk pokok atau bunga ketumbit, lazimnya terdapat pada bahagian tengah ukiran.



Rajah 2.12: Bunga ketumbit

UNIVERSITI  
MALAYSIA  
KELANTAN

## 2.5 KONSEP REKAAN

### 2.5.1 Konsep moden

Moden boleh ditakrif sebagai “berkaitan dengan masa sekarang atau baru-baru ini berbanding dengan masa lalu jauh. Seni moden merujuk kepada gaya yang bermula pada abad ke 19 dan berakhir sekitar tahun 1960-an

Ciri-ciri moden terdapat pada konsep moden yang hampir sama dengan kontemperori iaitu ringkas dan tidak serabut. Salah satu ciri yang menyerlahkan stail moden ialah menggunakan warna hitam kelabu perak dan putih



Rajah 2.13 : Konsep moden

**2.5.2 Konsep tradisional**

Konsep gaya tradisional yang lebih menitikberatkan kehalusan seni tradisi yang berteraskan identiti sesuatu bangsa. Pilihan warna yang dekat dengan warna alam yang bersifat natural.



Rajah 2.14 : Konsep tradisional

**2.5.3 Konsep Moden tradisional**

Penggunaan konsep yang menggabungkan konsep moden dan tradisional pada perabot. Moden tradisional menggunakan perabot yang menggabungkan permukaan kayu yang natural dengan bahan yang mempunyai ciri-ciri moden.

UNIVERSITI  
MALAYSIA  
KELANTAN



Rajah 2.15 : konsep moden tradisional

UNIVERSITI

MALAYSIA

KELANTAN

## 2.6 PERALATAN MENGUKIR

### 2.6.1 Pahat

Pahat merupakan salah satu alat kesenian yang digunakan dalam aktiviti mengukir. Secara umumnya pahat adalah salah satu alat pertukangan yang digunakan dalam aktiviti mengukir kayu. Pahat diperbuat daripada logam besi yang hujungnya mempunyai ujung yang tajam.



Rajah 2.16 : Pahat

MALAYSIA

KELANTAN

### 2.6.2 Tukul kayu

Tukul kayu berat dalam lingkungan 300-800 gram. Permukaan yang direka untuk mumukul pada permukaan kayu. Tukul kayu digunakan pada permukaan kerja yang lancar atau bergelombang, rata, belakang kuku yang mempunyai permukaan yang berbeza.



Rajah 2.17 : Tukul kayu



### 2.6.3 Ketam kayu

Ketam kayu berbentuk balok sekitar 25x7,5 x 5,5 cm dengan bahagian dasar yang sangat rata dan halus. Pada bahagian pemegang terdapat lubang pada tengah blok ketam. Selain itu, pisau yang digunakan selebar 44 cm yang merupakan bahagian penting pada ketam kayu.



Rajah 2.18 : Ketam kayu

**2.6.4 Pisau wali**

Pisau wali digunakan dalam menghasilkan seni ukiran Melayu pisau wali digunakan pada ukiran yang tidak boleh di pahat dan digunakan untuk menyilat. Selain itu, pisau digunakan untuk membuat kemasan akhir dan membuat urat.



Rajah 2.19 : Pisau wali

UNIVERSITI  
MALAYSIA  
KELANTAN

## **2.7 PROSES MENGUKIR**

### **2.7.1. Penyediaan kayu**

Proses pertama yang dilakukan oleh pengukir sebelum memulakan kerja-kerja mengukir ialah dengan memilih kayu yang sesuai. Kayu yang sesuai amat penting bagi memastikan ukiran yang dilakukan cantik. Kayu yang dipilih haruslah sesuai untuk melakukan kerja-kerja mengukir. Selain itu, kayu yang dipilih perlu dipotong mengikut ukiran yang dikehendaki.

### **2.7.2 Melukis corak di atas permukaan kayu**

Langkah seterusnya bagi melakukan teknik ukiran adalah dengan melukis motif ukiran. Terdapat beberapa teknik dalam menghasilkan ukiran seperti melukis terus pada papan permukaan. Hal ini, memudahkan pengukir melakukan kerja-kerja mengukir. Teknik seterusnya adalah dengan melakukan teknik tepak. Teknik ini dilakukan dengan menangkap motif yang telah dibuat daripada material lain. Teknik terakhir adalah dengan melakukan teknik tampal kertas bercorak pada permukaan kayu.

### **2.7.3 Mengukir**

Proses seterusnya dalam mengukir, ukiran yang digunakan ialah teknik ukiran layang, ukiran bunga timbul, ukiran tebuk tembus dan ukiran larik.

### **2.7.4 Menyilat**

Keindahan ukiran terletak pada jenis silat yang sesuai. Gubahan silat yang sesuai bagi menampakkan pergerakan dan menimbulkan bentuk. Dengan menggunakan teknik menyilat jуда akan menampakkan konsep tinggi dan rendah dalam aras dan ruang yang terdapat pada corak.

## BAB 3

### METODOLOGI KAJIAN

#### 3.1 PENGENALAN

Kajian yang dilakukan oleh pengkaji adalah merekabentuk perabot yang berkonsepkan moden tradisional yang mengaplikasikan ukiran warisan Melayu di tempat peranginan. Melalui kajian ini kaedah metodologi kajian telah digunakan. Metodologi kajian adalah meliputi cara, kaedah dan pendekatan yang digunakan untuk mencapai objektif dan matlamat kajian. Metodologi berasal daripada Bahasa Yunani, *methodos* yang bererti objek yang menjadi sasaran penelitian. .

#### 3.2 CARTA ALIRAN METODOLOGI

Rajah 3.2 menunjukkan kaedah yang digunakan bagi menjawab objektif kajian.

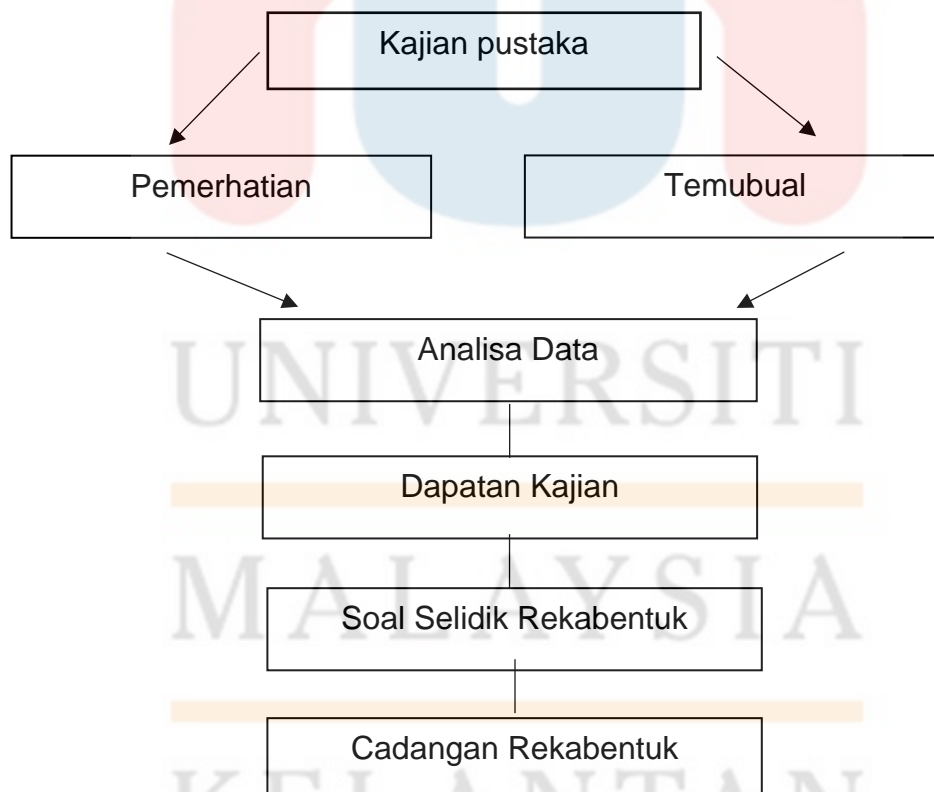

Rajah 3.1: carta aliran

### **3.3 KAJIAN PERPUSTAKAAN**

Kaedah perpustakaan memudahkan pengkaji untuk mendapatkan maklumat berkaitan dengan motif ukiran Melayu untuk diaplikasikan pada perabot. Melalui kaedah ini membantu dalam menyiapkan kajian yang telah di kaji. Selain kaedah perpustakaan, kaedah internet juga memudahkan untuk mendapatkan maklumat. Melalui kaedah perpustakaan pengkaji telah mencari maklumat berkaitan dengan warisan tradisi Melayu Melalui kaedah perpustakaan dapat memastikan data yang perolehi lengkap bagi menjawab objektif kajian pengkaji dalam menyiapkan kajian yang telah di lakukan.

### **3.4 TEMUBUAL**

Kaedah temubual digunakan untuk mengetahui maklumat berkaitan dengan ukiran, perabot dan konsep yang digunakan. Bagi mendapatkan maklumat berkaitan dengan dengan tajuk projek penyelidikan yang telah dikaji, pengkaji akan menemuramah pemilik Jurukir iaitu En Salizan mengenai motif dan teknik ukiran. Dapatan daripda temubual dengan pemilik Jurukir pengkaji mendapat maklumat berkaitan dengan teknik dan motif yang akan digunakan dalam penghasilan perabot yang menggunakan konsep tradisional moden

### **3.5 PEMERHATIAN**

Kaedah pemerhatian adalah kaedah yang memerlukan pengkaji untuk ke tempat kajian untuk melihat apa yang terdapat di sekeliling tempat tersebut. Melalui kaedah ini pengkaji telah pergi ke resort Tok Aman Bali untuk membuat pemerhatian awal tentang apa yang menonjol di resort tersebut. Selain itu, pengkaji ingin mengetahui konsep rekabentuk yang digunakan oleh pihak resort tersebut sama ada menerapkan konsep moden, tradisional atau moden tradisional.

### **3.7 ANALISA DATA**

Hasil daripada pemerhatian awal yang dilakukan pengkaji mendapati perabot yang menonjol di ruang lobi adalah perabot meja kopi. Bagi konsep rekabentuk pula resort tersebut banyak menggunakan susun atur campuran moden tradisional.

Kaedah pemerhatian di gunakan bagi mendapatkan data dan maklumat. Pengkaji telah pergi ke tempat peranginan iaitu di Tok Aman Bali bagi membuat pemerhatian awal tentang apa yang terdapat di tempat kajian. Berdasarkan pemerhatian awal pengkaji memerhati perabot yang ada pada lobi di tempat peranginan.

### **3.8 CADANGAN REKABENTUK**

Cadangan rekabentuk dikeluarkan hasil daripada dapatan analisis data melalui temubual dan pemerhatian yang telah dilakukan

### **3.9 KESIMPULAN**

Dalam kaedah metodologi pengkaji menggunakan kaedah kajian rekabentuk kualitatif. kaedah kajian yang digunakan oleh pengguna menggunakan kaedah pemerhatian, temubual dan pelbagai lagi, melalui kaedah ini dapat membantu pengkaji dalam menyelesaikan masalah yang berkaitan dengan tajuk kajian.

## **BAB EMPAT**

### **ANALISIS DATA**

#### **4.1 PENDAHULUAN**

Penyelidikan kualitatif mempunyai bentuk tersendiri berbanding dengan penyelidikan kuantitatif. Data kualitatif dilakukan dalam bentuk temubual. Analisis data merupakan proses bagi mendapatkan maklumat berkaitan dengan tajuk kajian yang telah dilakukan supaya data yang diperolehi mudah untuk difahami. Menurut Bogdan dan Biklen, 1982 analisis data adalah usaha yang dilakukan dengan bekerja dengan data, menganjurkannya, memecahkannya kepada unit-unit yang terkawal, mencari pola, mencari apa yang penting dan apa yang perlu di pelajari, dan memutuskan apa yang akan di beritahu kepada orang lain.

Dalam bab ini, penulis memilih untuk menjalankan analisis berkaitan dengan merekabentuk perabot yang berkonsepkan moden tradisional dengan mengaplikasikan ukiran warisan Melayu di hotel peranginan. Dalam kajian ini kaedah pemerhatian, temubual, dan soal selidik digunakan bagi mendapatkan maklumat. Melalui kaedah pemerhatian pengkaji telah pergi ke Tok Aman Bali melihat sendiri persekitaran dan jenis perabot yang di gunakan. Melalui kaedah temubual pengkaji telah menemubual dua orang responden iaitu pemilik Pakatan Jurukir dan staf yang bekerja disana untuk mendapatkan maklumat berkaitan dengan tajuk kajian pengkaji

Seterusnya, analisis data adalah melalui kaedah soal selidik bagi mendapatkan maklumat daripada orang ramai dari segi pengetahuan terhadap ukiran, motif ukiran, perabot yang bercirikan ukiran dan pemilihan rekabentuk meja kopi yang menerapkan seni motif ukiran melayu yang sesuai diletakkan pada hotel peranginan. Melalui kaedah ini dapat memudahkan pengkaji untuk mendapatkan maklumat dengan lebih terperinci

Tujuan analisis ini dijalankan untuk mengetahui pandangan orang ramai berkaitan dengan ukiran warisan Melayu yang diaplikasikan pada meja kopi di hotel peranginan. Selain itu, analisis ini dilakukan untuk mengetahui penerimaan masyarakat terhadap seni ukiran warisan Melayu yang diaplikasikan pada perabot untuk diletakkan pada hotel peranginan.

## 4.2 Pemerhatian merupakan kaedah kajian

Kaedah pemerhatian digunakan bagi melihat sendiri persekitaran kawasan kajian. Pengkaji telah ke Tok Aman Bali untuk melihat sendiri konsep yang digunakan oleh hotel peranginan di Tok Aman Bali sama ada menggunakan konsep moden, tradisional, kontemperari dan sebagainya. Hasil daripada pemerhatian yang telah dilakukan mendapati konsep rekaan dalaman yang digunakan adalah gabungan moden dan tradisional.



Rajah 4.1 Ruang lobi Tok Aman Bali

Melalui pemerhatian rambang, pengkaji dapat mengetahui jenis perabot yang terdapat di hotel peranginan Tok Aman Bali untuk dijadikan bahan kajian. Hasil Kaedah pemerhatian ini pengkaji dapat mengenalpasti perabot yang akan dihasilkan untuk projek akhir nanti. Pengkaji juga mendapati meja kopi yang digunakan kurang menonjolkan ukiran warisan Melayu pada perabot sedangkan konsep yang digunakan oleh hotel peranginan ini menggunakan konsep tradisional dan menyelitkan konsep moden.

Hasil daripada kaedah ini membantu pengkaji untuk mendapatkan maklumat berkaitan dengan tajuk kajian iaitu mengaplikasikan ukiran warisan Melayu pada perabot. Dengan kajian ini dapat mengekalkan ukiran warisan Melayu supaya tidak dilupakan.



#### **4.3 Temubual sebagai kaedah kajian.**

Terdapat beberapa jenis kaedah yang di gunakan dalam mendapatkan maklumat dalam penyelidikan ini. Antara kaedah kajian yang digunakan adalah kaedah temubual. Kaedah temubual yang dijalankan melibatkan 2 orang responden dan akan dianalisa untuk mendapatkan persepsi mereka berkaitan dengan meja kopi yang mengaplikasikan ukiran pada perabot meja kopi. Selain itu, temubual dilakukan untuk mendapatkan maklumat berkaitan dengan ukiran warisan Melayu.

#### **4.4 Soal selidik sebagai kaedah kajian**

Kaedah soal selidik digunakan bagi mendapatkan pandangan orang ramai berkaitan dengan perabot yang menggunakan ukiran warisan Melayu, pengetahuan orang ramai terhadap ukiran warisan Melayu, motif ukiran, rekabentuk meja kopi yang mengaplikasikan ukiran warisan Melayu yang menjadi pilihan.

## 4.6 DAPATAN KAJIAN TEMUBUAL

### 1(a) Latar belakang

#### Temubual

#### Kelompok

Bilangan sampel =2 orang responden

Ciri-ciri sampel= pemilik dan pekerja Pakatan Jurukir Tradisional, Busut Terengganu

Tempat = Pengkalan Nyireh, Besut Terengganu

Masa kajian = 2 hari

Bilangan Soalan = 10 pertanyaan berkaitan dengan ukiran warisan Melayu.

Soalan	En Salizan	Tuan Johan
Apakah yang dimaksudkan dengan ukiran warisan Melayu	Bermotif flora dan fauna berteraskan awan larat .  Tiada benda hidup yang menyelit unsur ketuhanan.  Lakaran yang jelas dan tersusun	Kayu yang ditebuk dan bersilat mengikut design seperti awan larat
Apakah jenis ukiran Melayu yang sering digunakan dalam penghasilan	Ukiran tebuk tebus bersilat atau tak bersilat (cepat, jimat dan paling popular	Ukiran tebuk tembus  Ukiran tebuk separuh
Apakah kaedah yang digunakan dalam	Buat masa ini secara manual	100% menggunakan tangan.

penghasilan teknik ukiran warisan Melayu.		Moden menggunakan jiwsaw, rauter dan lain,
Penghasilan ukiran yang manakah yang sering mendapat permintaan ramai	Pintu Pagar musang Diku kelawar Panel ceiling Dinding Perabot ( katil dan kerusi rasmi)	Bergantung kepada kegunaan Masjid lebih kepada geometri Bangunan menggunakan motif awan larat
Peralatan ukiran manakah yang sering digunakan dalam penghasilan ukiran.	Pahat ukir dan tukur Mesin-mesin bantuan (jiwsaw, rauter, mesin ketam dan lain-lain) Mesin bantuan computer( CNC, Leser)	Jiwsaw rauter dan lain-lain Pahat dan penukur
Motif apakah yang sering digunakan dalam penghasilan ukiran	Pucuk kacang sebagai asas dan lain-lain bunga dan daun (pepulut dan ketam guri)	Bergantung kepada pelanggan dan lebih kepada awan larat.
Apakah falsafah ukiran yang diamalkan di Pakatan Jurukir ini	Falsafah ukiran awan larat sepenuhnya iaitu gubahan flora dan fauna yang di susun dan diolah dalam	Menjaga mutu ukiran

	<p>keadaan yang seimbang , teratur dan harmoni</p> <p>Lebih bersifat universa dengan elemen geometri yang tersurat mahupun tersirat di dalam rekabetuk</p>	
Apakah teknik yang sesuai digunakan pada perabot	Semua teknik ukiran sesuai tetapi mengikut jenis perabot dan kemahuan pelanggan	<p>Lebih kepada perabot .</p> <p>Kesesuaian pada kaki untuk membuat ukiran</p>
Apakah kriteria yang diambil kira dalam pemilihan motif pada ukiran	<p>Jenis kayu yang di gunakan</p> <p>Ruang ukiran yang ada</p> <p>Lokasi tempat ukiran di pamer ( rumah, masjid, istana, formal atau informal)</p> <p>Lokaliti (Daerah atau Negeri)</p>	<p>Motif merupakan benda di tonjolkan seperti bunga raya.</p> <p>Motif atas pilihan pelanggan</p> <p>Olahan daripada pengukir</p>
Bagaimanakah cara encik memperkenalkan seni ukiran Melayu kepada orang ramai	<p>Laman web atau media sosial</p> <p>Risalah</p> <p>Publikasi buku</p> <p>Pameran</p>	<p>Laman web atau media sosial</p> <p>Risalah</p> <p>Publikasi buku</p> <p>pameran</p>

Jadual 4.1: Jawapan daripada temubual

Jadual di atas menunjukkan hasil dapatan daripada temubual yang telah dilakukan terhadap pemilik Jurukir Tradisional iaitu Encik Salizan dan pekerja yang telah lama berkhidmat di syarikat Pakatan Jurukir iaitu Tuan Johan. Sebanyak 10 soalan yang telah dikemukakan kepada dua orang responden bagi menjawab persoalan berkaitan dengan ukiran warisan Melayu. Dengan temubual yang dilakukan membantu pengkaji mengumpul data yang berkaitan dengan tajuk kajian pengkaji. Antara temubual yang dijalankan adalah pengkaji ingin mengetahui tentang ukiran warisan Melayu. Menurut En Salizan ukiran warisan Melayu bermotif flora dan fauna yang berteraskan Awan Larat. Beliau juga menyatakan ukiran warisan Melayu tiada benda hidup yang menyelitkan unsur ketuhanan. Menurut En Salizan juga ukiran warisan Melayu perlu dilakukan secara jelas dan tersusun supaya ukiran tersebut nampak lebih cantik. Bagi pendapat Tuan johan pula ukiran warisan Melayu adalah kayu yang ditebuk dan bersilat mengikut rekaan seperti awan larat.

Soalan kedua yang diajukan kepada dua responden adalah jenis ukiran yang biasa digunakan dalam penghasilan perabot atau produk. Menurut En Salizan ukiran yang sering digunakan adalah ukiran tebuk tembus bersilat dan tidak bersilat. Kerana ukiran tersebut lebih cepat dan menjimatkan masa. Menurut En Salizan juga ukiran ini sangat popular dikalangan masyarakat. Bagi Tuan johan berpendapat ukiran warisan Melayu yang sering digunakan adalah ukiran tebuk tembus. Selain itu, ukiran yang sering mendapat perhatian ialah ukiran tebuk tembus separuh.

Bagi kaedah yang digunakan dalam penghasilan ukiran warisan Melayu. En Salizan menyatakan bahawa buat masa sekarang kaedah yang digunakan adalah 100% secara manual dan bagi Tuan johan Pula menyatakan kaedah ukiran yang digunakan menggunakan 100% tangan. Bagi mesin bantuan lain pula jiwsaw, rauter dan lain-lain digunakan. Hal ini menunjukkan warisan tradisional masih dikekalkan dengan menggunakan kaedah manual.

Seterusnya pengkaji juga mengajukan soalan berkaitan dengan penghasilan ukiran manakah yang sering mendapat permintaan ramai. En Salizan menjawab ukiran yang sering mendapat permintaan adalah, pintu, pagar musang, diku kelawar, panel ceiling.

Selain itu ukiran yang mendapat permintaan ramai pada perabot seperti katil dan kerusi rasmi. Menurut Tuan johan pula ukiran yang selalu mendapat permintaan bergantung kepada permintaan daripada orang ramai. Jika ukiran tersebut diletakkan pada masjid beliau menyarankan ukiran yang digunakan bermotifkan geometri. Manakala ukiran yang diletakkan pada bangunan, motif yang sesuai digunakan adalah awan larat.

Seterusnya, pengkaji juga menanyakan tentang peralatan ukiran manakah yang sering digunakan dalam penghasilan ukiran. En Salizan menjawab peralatan yang sering digunakan seperti pahat ukir dan tukul. Tempat latihan industri pengkaji juga terdapat mesin bantuan yang memudahkan proses mengukir. Mesin bantuan tersebut terdiri daripada jigsaw, rauter, mesin ketam dan pelbagai lagi kemudahan lain. Selain itu, En Salizan menyatakan terdapat kemudahan bantuan komputer seperti mesin CNC dan mesin lesar. Bagi jawapan Tuan Johan pula berkaitan dengan peralatan ukiran manakah yang sering digunakan dalam penghasilan ukiran. Beliau menyatakan peralatan manual yang sering digunakan adalah pahat dan penukur. Manakala bantuan lain seperti jigsaw, rauter dan lain-lain.

Bagi soalan motif yang sering digunakan. En Salizan menjawab pucuk kacang sebagai asas dalam motif ukiran dan memasukkan bunga dan daun dalam motif ukiran. Motif yang biasa digunakan seperti motif bunga pepulut dan motif ketam guri. Menurut Tuan Johan pula motif yang sering digunakan adalah awan larat. Tuan johan memberi kebebasan kepada pelanggan untuk memilih motif pada ukiran.

Selain daripada itu, soalan berkaitan dengan falsafah ukiran yang diamalkan oleh Pakatan Jurukir. En Salizan menjawab falsafah yang diamalkan oleh Pakatan Jurukir menggunakan ukiran awan larat sepenuhnya iaitu dengan menggunakan gubahan flora dan fauna yang di susun dan diolah dalam keadaan yang seimbang teratur dan harmoni. Motif yang digunakan lebih bersifat universa dengan elemen geometri yang tersurat dan tersirat dalam rekabentuk motif. Bagi jawapan Tuan Johan pula falsafah yang diamalkan oleh pakatan jurukir adalah menjaga mutu ukiran dari segi motif, teknik dan sebagainya.

Seterusnya pengkaji mengajukan soalan berkaitan dengan teknik yang sesuai digunakan pada perabot. En Salizan menyatakan semua jenis teknik sesuai. Namun bergantung kepada permintaan ramai. Manakala Tuan johan pula menyatakan teknik yang sesuai bergantung kesesuaian kaki untuk membuat ukiran.

Pengkaji juga bertanyakan berkaitan dengan kriteria yang diambil kira dalam pemilihan motif pada ukiran. Tuan johan menyatakan motif merupakan benda yang ditonjol seperti bunga raya. Beliau juga menyatakan motif yang dipilih bergantung kepada cita rasa pengguna . pengukir hanya mengolah motif supaya lebih menarik. Bagi pendapat En salizan pula kriteria yang diambil kira dalam proses mengukir adalah jenis kayu yang digunakan. Selain itu, beliau mengambilkira ruang ukiran yang ada. Supaya proses mengukir dapat dijalankan dengan baik. En Salizan juga menyatakan kriteria yang diambil bergantung kepada lokasi ukiran dipamerkan.

Soalan terakhir yang diberikan kepada dua orang responden tentang cara memperkenalkan seni ukiran Melayu kepada orang ramai. Kedua-dua responden menjawab. Seni ukiran tradisional diperkenalkan melalui laman web atau media sosial. Selain itu, cara lain yang digunakan adalah melalui kaedah risalah, publikasi buku dan pameran. Melalui temubual yang dijalankan membantu pengkaji untuk mendapatkan maklumat berkaitan dengan seni ukiran warisan Melayu.

#### 4.7 DAPATAN KAJIAN SOAL SELIDIK

Kaedah soal selidik digunakan untuk mengukuhkan data berkaitan dengan tajuk merekabentuk perabot yang berkonsepkan moden tradisional dengan mengaplikasikan ukiran warisan Melayu di hotel peranginan. Soal selidik secara rawak diedarkan kepada orang awam untuk mengetahui sejauhmana mereka mengetahui ukiran warisan melayu. Pengkaji menggunakan responden seramai 70 orang bagi mengetahui sejauhmana penerimaan orang awam berkaitan dengan meja kopi yang mengaplikasikan ukiran warisan Melayu.

Borang soal selidik telah diedarkan kepada orang ramai melalui 'google form' yang mengandungi soalan berkaitan dengan Jantina, umur, bangsa responden yang menjawab soalan yang telah diberikan. Selain itu, dalam soal selidik juga pengkaji ingin mengenalpasti pendedahan orang ramai mengenai perabot yang bercirikan ukiran warisan Melayu serta sejauhmana pengetahuan responden berkaitan dengan ukiran warisan Melayu. Di dalam soal selidik yang telah diedarkan juga mengandungi soalan berkaitan dengan sejauhmana responden mengetahui tentang motif ukiran Melayu. Soal selidik juga mengandungi tiga rekabentuk meja kopi yang akan dipilih oleh responden untuk projek akhir.

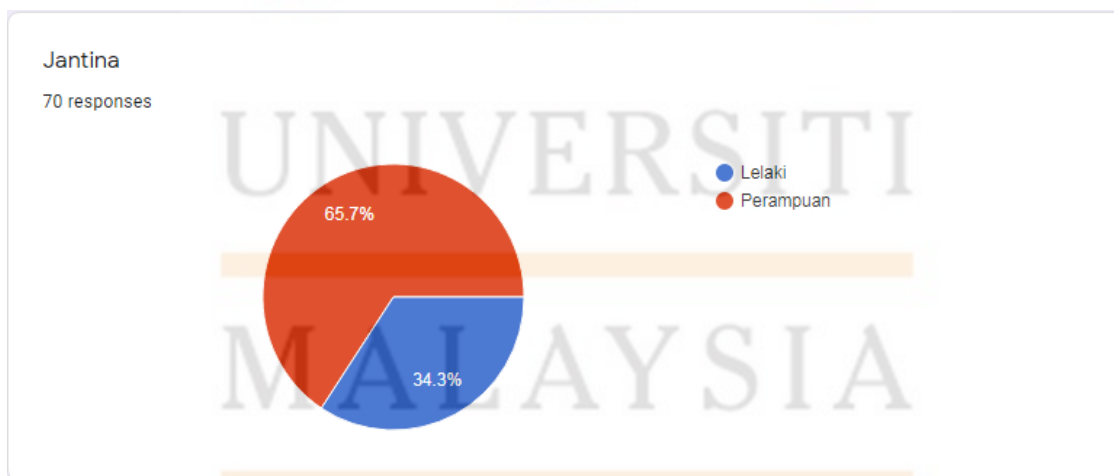

Rajah 4.2 : Responden mengikut jantina



## Umur

70 responses

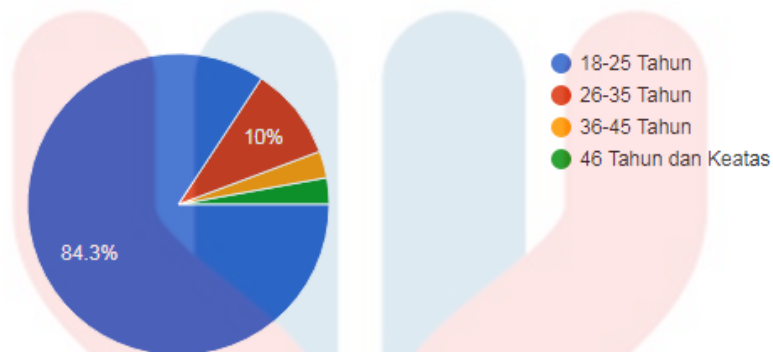

Rajah 4.3 : Peratusan responden mengikut umur

## Bangsa

70 responses



Rajah 4.4: peratusan mengikut bangsa

Carta di atas menunjukkan peratusan bagi soalan soal selidik mengenai jantina, umur dan bangsa. Seramai 70 orang responden yang menjawab soal selidik yang telah diberikan. Bagi soal selidik mengenai jantina, sebanyak 65.7% merupakan golongan wanita yang menjawab borang soal selidik tersebut. Menjadikan bilangan responden wanita yang menjawab seramai 45 orang manakala 34.4 % adalah lelaki dan bilangan yang menjawab adalah seramai 25 orang.

Bagi data analisis umur menunjukkan golongan yang berumur 18-25 tahun yang paling banyak menjawab soal selidik yang telah di berikan. Sebanyak 83.3% bersamaan 59 orang yang berumur 18-25 tahun. Peratusan bagi golongan yang berumur 26-35 adalah sebanyak 10 peratus bersamaan dengan 6 orang. Seterusnya bagi golongan yang berumur 36-45 tahun dan 46 tahun dan keatas menunjukkan peratusan yang sama iaitu sebanyak 2.85% bersamaan 2 orang yang menjawab soal sedik yang telah diberikan

Bagi carta berkaitan dengan bangsa pula, data menunjukkan peratusan yang menjawab adalah terdiri daripada golongan yang berbangsa Melayu. Hal ini dapat dibuktikan daripada data menunjukkan sebanyak 98.3% bersamaan dengan 69 orang terdiri daripada kaum Melayu yang menjawab soal seldik dan dikuti oleh bangsa cina. Bangsa cina menunjukkan sebanyak 1.7% yang bersamaan dengan 1 orang.

UNIVERSITI  
MALAYSIA  
KELANTAN

Adakah anda mengetahui perabot yang bercirikan ukiran warisan Melayu?

68 responses

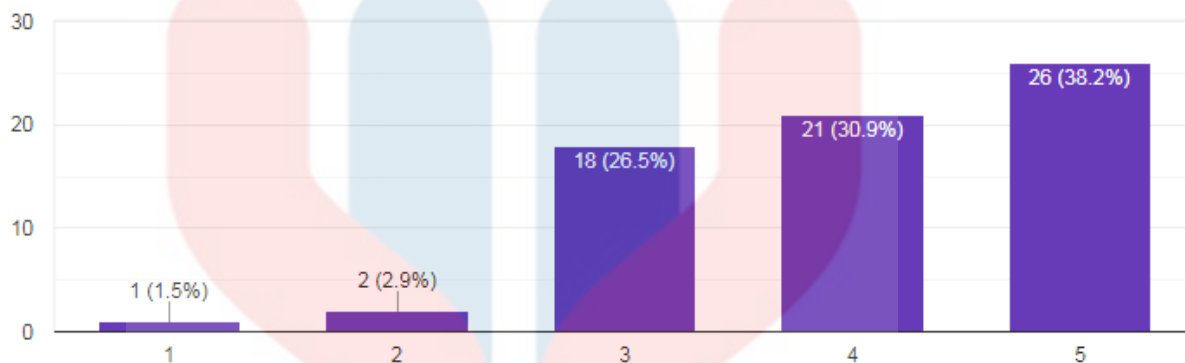

Rajah 4.5 : Peratusan responden yang mengetahui perabot yang bercirikan ukiran Warisan Melayu

Melalui carta diatas, menunjukkan tahap 1 hingga 5 samada sangat tidak setuju sehingga sangat setuju. Peratusan menunjukkan ramai di kalangan responden memilih tahap ke lima iaitu sebanyak 38.3% bersamaan seramai 26 orang yang sangat bersetuju dengan soalan berkaitan dengan adakah anda mengetahui perabot yang bercirikan ukiran Warisan Melayu. Seterusnya di ikuti oleh tahap 4 dengan peratusan 30.9 % iaitu seramai 21 orang yang milih tahap 4 soalan yang di berikan. Tahap ketiga pula banyak .2.9% bersamaan dengan 2 responden dan akhir sekali 1 orang reponden yang sangat tidak bersetuju bersamaan dengan peratusan 1.5%. Hal ini menunjukkan ramai di kalangan responden yang masih mengetahui tentang ukiran warisan Melayu walaupun akan menuju ke arus kemajuan.

MALAYSIA

KELANTAN

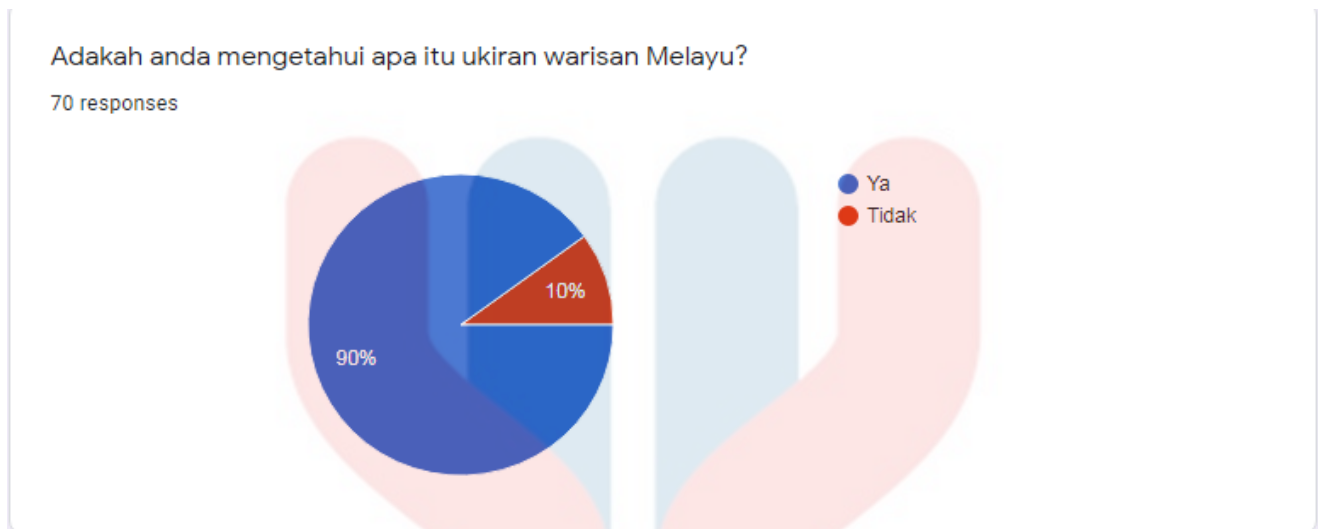

Rajah 4.6 : Peratusan responden yang mengetahui apa itu ukiran warisan Melayu

Seterusnya bagi carta mengenai adakah anda mengetahui apa itu ukiran warisan Melayu. Sebanyak 90% daripada 70 orang responden menyatakan ya kepada soalan yang telah di berikan bersamaan dengan 63 orang responden. Manakala seramai 7 orang bersamaan dengan 10 % yang memilih tidak kepada soalan yang telah diberikan. Daripada dapatan yang diperolehi pengkaji mendapati ramai dikalangan responden yang mengetahui tentang ukiran warisan Melayu. Hal ini akan memudahkan pengkaji untuk mendapat maklumat dengan ukiran hasil daripada soal selidik yang telah dijalankan.

UNIVERSITI  
MALAYSIA  
KELANTAN

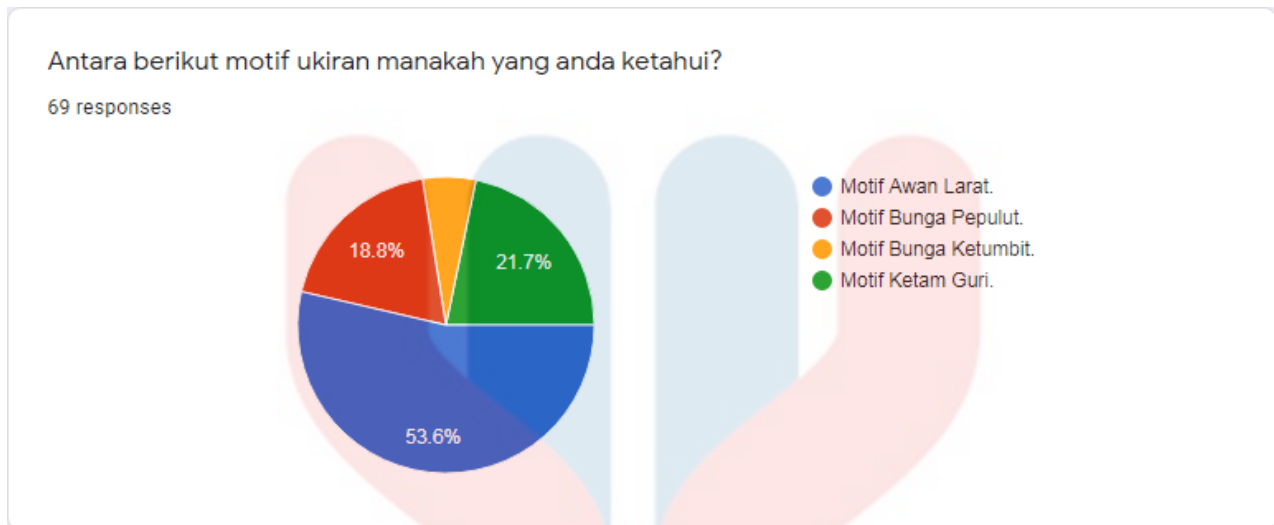

Rajah 4.7 : Peratusan responden yang mengetahui motif ukiran

Seterusnya motif yang biasa diketahui, data menunjukkan motif yang biasa dilihat dan diketahui oleh responden adalah motif awan larat. Hal ini kerana motif awan larat menunjukkan peratusan yang tertinggi dengan peratusan sebanyak 53.6% iaitu seramai 38 orang responden yang memilih awan larat. Seterusnya diikuti dengan peratusan motif ketam guri sebanyak 21.7% bersamaan dengan 10 orang. Bagi peratusan motif bunga pepulut pula dapat dilihat sebanyak 18.8 % iaitu seramai 18 orang dan 4 orang yang memilih motif bunga ketumbit dengan peratusan sebanyak 5.9 %. Daripada soal selidik yang telah dilakukan ramai dikalangan responden yang mengetahui tentang ukiran warisan Melayu. Daripada soalan yang diberikan ramai dikalangan responden yang memilih awan larat. Hal ini dapat dilihat pada peratusan yang tertinggi adalah awan larat. Hal ini membantu pengkaji untuk mengenalpasti ukiran yang manakah akan dijadikan motif pada meja kopi yang akan dihasilkan.

MALAYSIA

KELANTAN

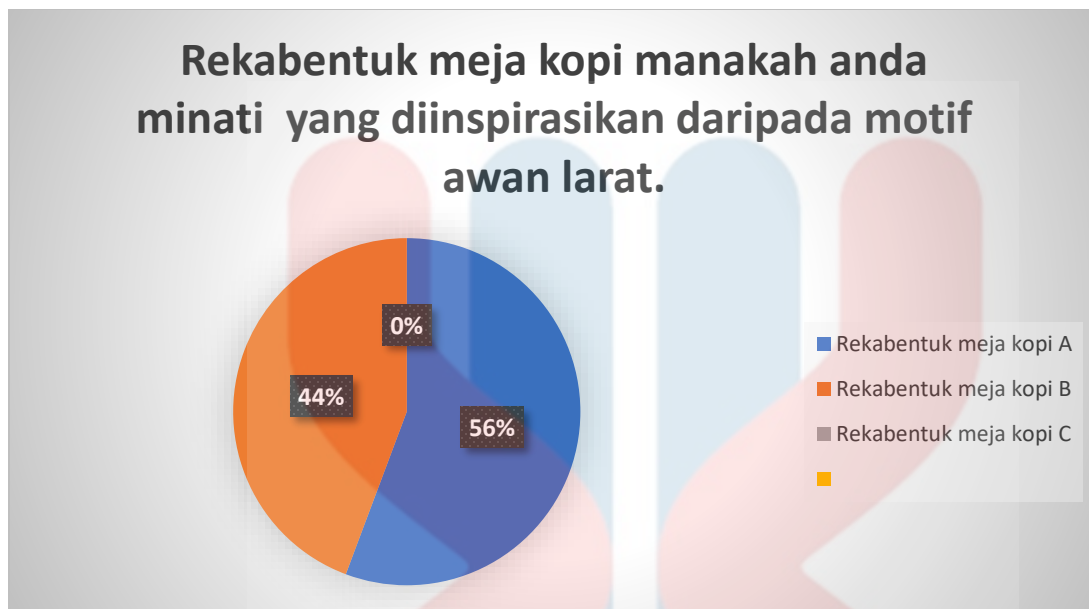

Rajah 4.8: Peratusan bagi meja kopi yang diinspirasikan daripada awan larat

Melalui rekabentuk meja kopi manakah anda minati yang diinspirasikan daripada motif awan larat. Ramai dikalangan responden memilih rekabentuk meja kopi A yang menunjukkan peratusan sebanyak 56% memilih rekabentuk tersebut,. Manakala 44% yang memilih rekabentuk meja kopi B. Bagi rekabentuk meja kopi C peratusan adalah sebanyak 0%. Di dalam soal selidik yang diedarkan pengkaji memasukkan tiga gambar mockup untuk dipilih oleh responden. Hal ini bertujuan untuk responden membuat pemilihan terhadap rekabentuk produk yang akan dihasilkan. Hasil daripada soal selidik yang dijalankan pengkaji mendapati ramai dikalangan responden yang memilih rekabentuk meja kopi A. Daripada dapatan soal selidik pengkaji dapat mengenalpasti rekabentuk meja kopi yang manakah sesuai untuk diletakkan pada lobi hotel peranginan.

MALAYSIA  
KELANTAN

Adakah dengan penerapan motif ukiran Melayu terhadap perabot hotel peranginan dapat mengangkat dan memperkenalkan seni warisan ukiran Melayu kepada pengunjung hotel peranginan di Malaysia?

69 responses

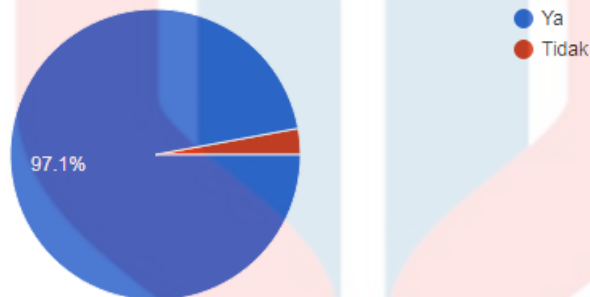

Rajah 4.9: Peratusan tentang penerapan terhadap perabot hotel peranginan dapat mengangkat dan memperkenalkan seni warisan Melayu kepada pengunjung.

seterusnya bagi data mengenai adakah dengan penerapan motif ukiran Melayu terhadap perabot hotel peranginan dapat mengangkat dan memperkenalkan seni warisan ukiran Melayu kepada pengunjung hotel peranginan di Malaysia. Data menunjukkan peratusan sebanyak 97.1% iaitu seramai 66 orang yang memilih ya. Seterusnya, peratusan yang memilih tidak adalah 2.9% bersamaan dengan 3 orang. Melalui soal selidik ini pengkaji dapat mengenalpasti responden yang bersetuju dengan penerapan motif ukiran Melayu terhadap perabot hotel peranginan dapat mengangkat dan memperkenalkan seni warisan ukiran Melayu pada pengunjung hotel peranginan. Hal ini dapat mengekalkan seni ukiran warisan Melayu supaya tidak tenggelam dengan arus kemodenan.

MALAYSIA

KELANTAN

#### 4.8 PROSES REKABENTUK



Rajah 4.10: Proses rekabentuk



#### 4.9 LAKARAN IDEA AWAL

Merekabentuk perabot yang berkonsepkan moden tradisonal menggunakan ukiran warisan Melayu di hotel peranginan merupakan objektif keempat pengkaji. Bagi mencapai objektif, lakaran idea awal telah dilakukan. Lakaran awal merupakan langkah awal dalam proses merekabentuk produk. Hal ini kerana dengan lakaran awal idea dapat di keluarkan dengan sebanyak mungkin dan idea yang terbaik serta sesuai dengan tajuk kajian dapat dipilih. Pengkaji telah membuat lakaran secara ringkas dan pantas. Hal ini bagi mengeluarkan idea yang berkaitan dengan meja kopi dengan menggunakan motif awan larat.

Pengkaji telah melakar lapan lakaran awal untuk dipilih ke peringkat seterusnya. Pengkaji melakar idea awal dengan menginspirasikan motif awan larat pada meja kopi yang akan dihasilkan. Hasil daripada dapatan kajian yang telah dilakukan melalui kaedah soal selidik pengkaji mendapati ukiran warisan Melayu yang diminati dan dikenali ramai adalah ukiran awan larat. Jadi lakaran awal yang dilakukan berpandukan motif awan larat.

Jelaslah melalui lakaran awal dapat membantu pengkaji untuk mendapatkan idea berkaitan dengan meja kopi yang mengaplikasikan ukiran warisan Melayu pada perabot. Hal ini bertujuan untuk mengekalkan tradisi warisan Melayu supaya tidak dilupakan.

#### 4.9.1 LAKARAN IDEA

Dalam memastikan objektif berkaitan dengan merekabentuk perabot yang berkonsepkan ukiran warisan Melayu di hotel peranginan. Langkah pertama adalah menghasilkan lakaran idea yang di lakukan secara ringkas dan pantas. Pengkaji telah menghasilkan lapan lakaran idea untuk dipilih ke peringkat seterusnya iaitu perkembangan idea.

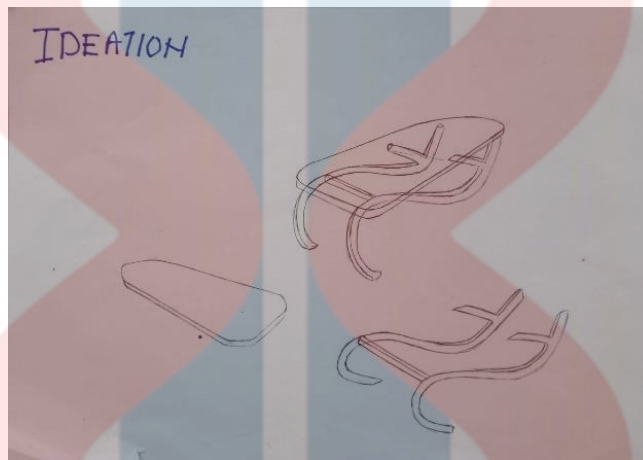

Rajah 4.11: Lakaran idea 1



Rajah 4.12: Lakaran idea 2

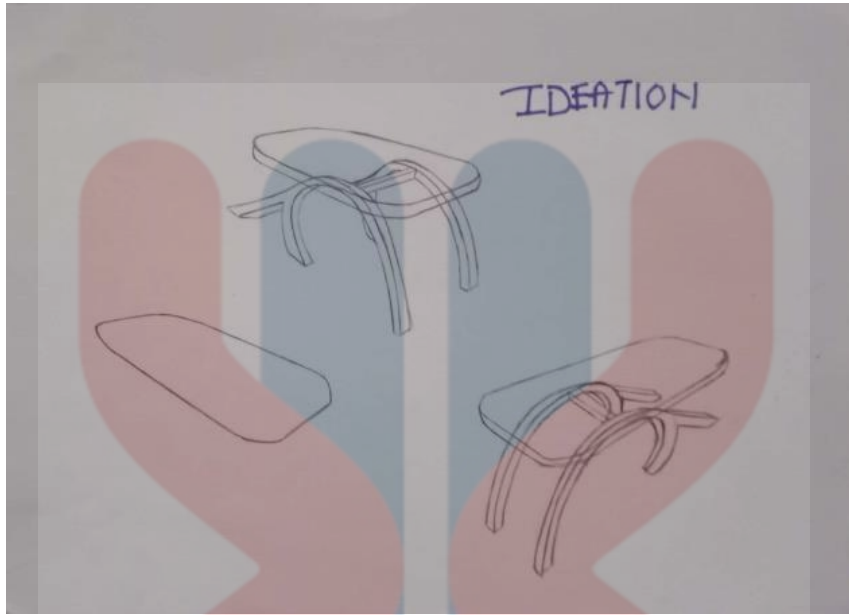

Rajah 4.13: Lakaran idea 3



Rajah 4.14: Lakaran idea 4

MALAYSIA  
KELANTAN

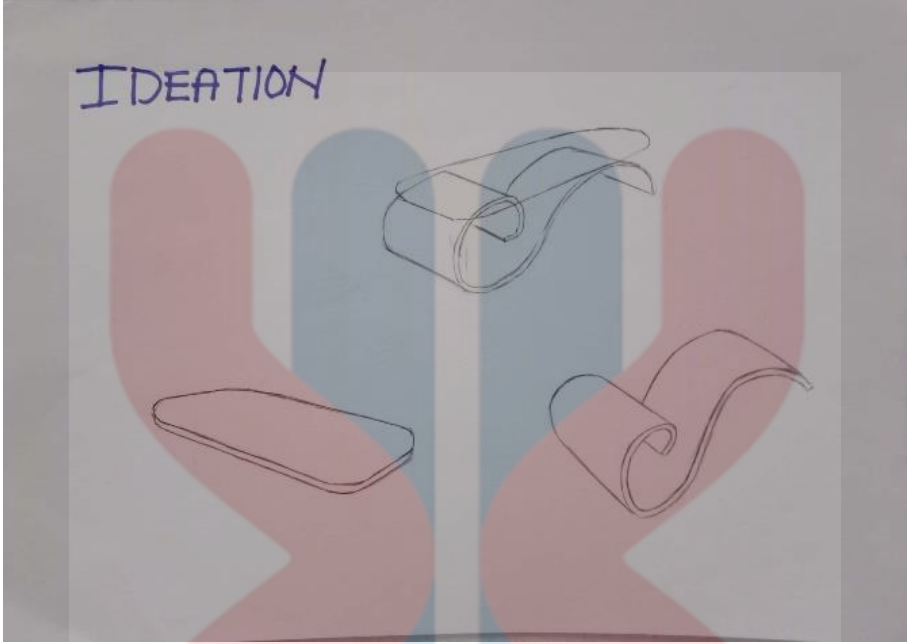

Rajah 4.15 : Lakaran idea 5



Rajah 4.16: lakaran idea 6

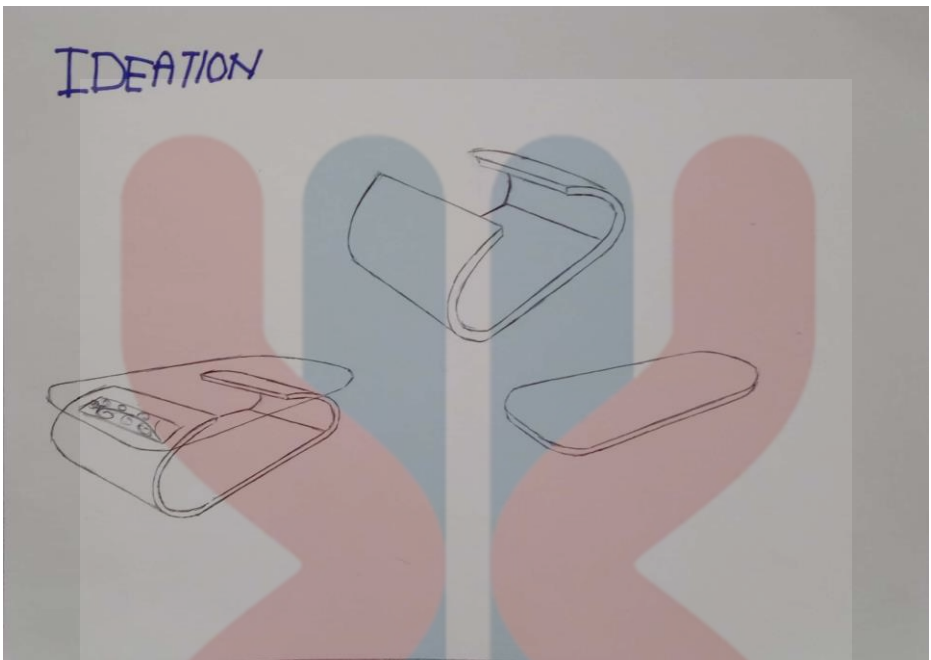

Rajah 4.17: lakaran idea 7



Rajah 4.18: lakaran idea 8

#### 4.9.2 PERKEMBANGAN IDEA

perkembangan idea merupakan proses yang kedua selepas melakukan lakaran idea untuk menyelesaikan masalah. Produk akhir akan ditentukan melalui perkembangan idea. Perkembangan idea di lakukan selepas proses lakaran idea dibuat. Hal ini bertujuan untuk melakukan perubahan pada lakaran idea yang telah di lakar

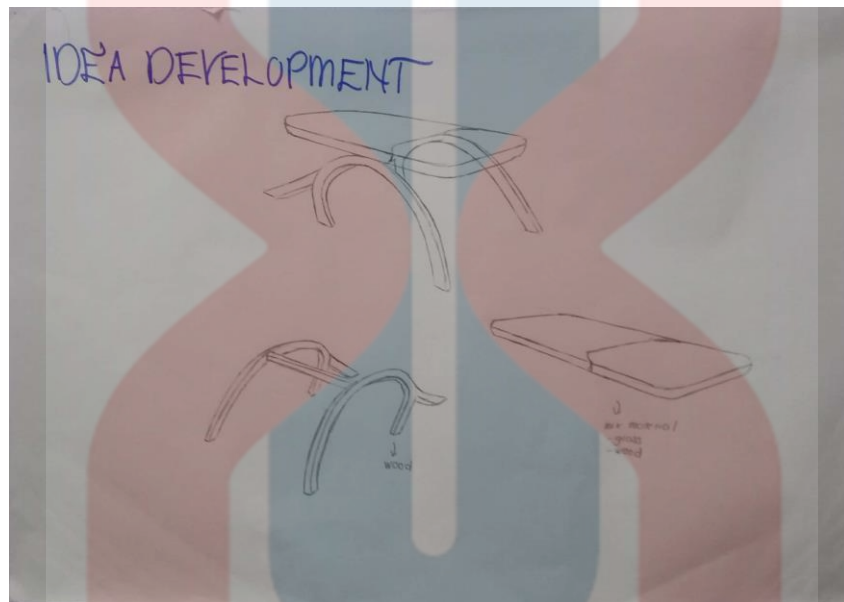

Rajah 4.19: Perkembang idea 1



Rajah 4.20: Perkembangan idea 2

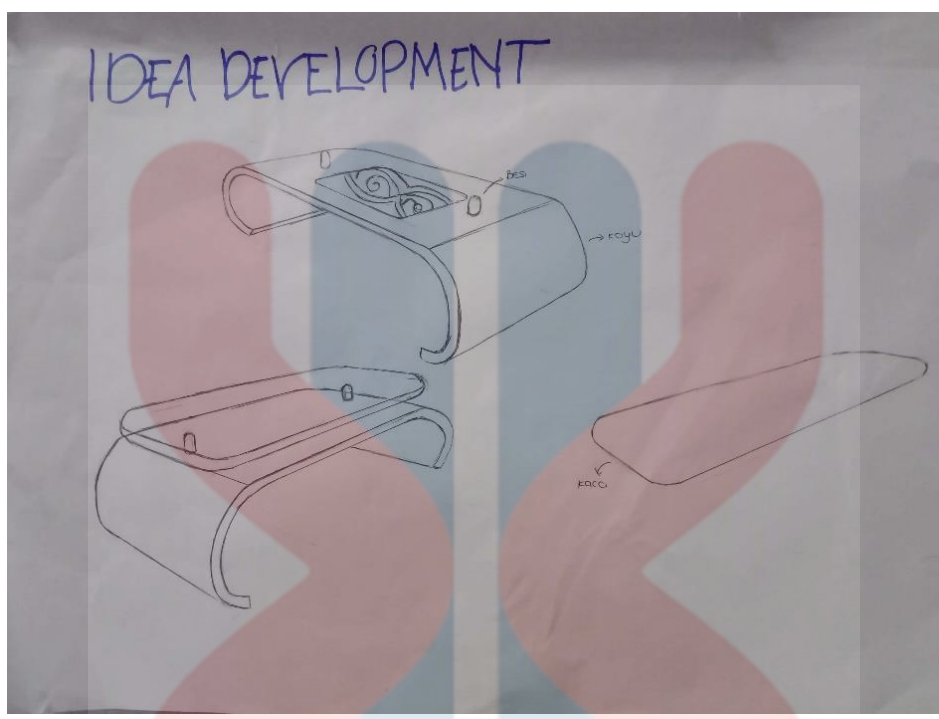

Rajah 4.21: Perkembangan idea 3

UNIVERSITI  
MALAYSIA  
KELANTAN

#### 4.9.2 LUKISAN TEKNIKAL

Bagi mendapatkan ukuran yang sebenar dan tepat dapat di lihat pada lukisan teknikal yang telah di dihasilkan. Lukisan teknikal juga memudahkan pengkaji untuk melakukan produk akhir nanti.

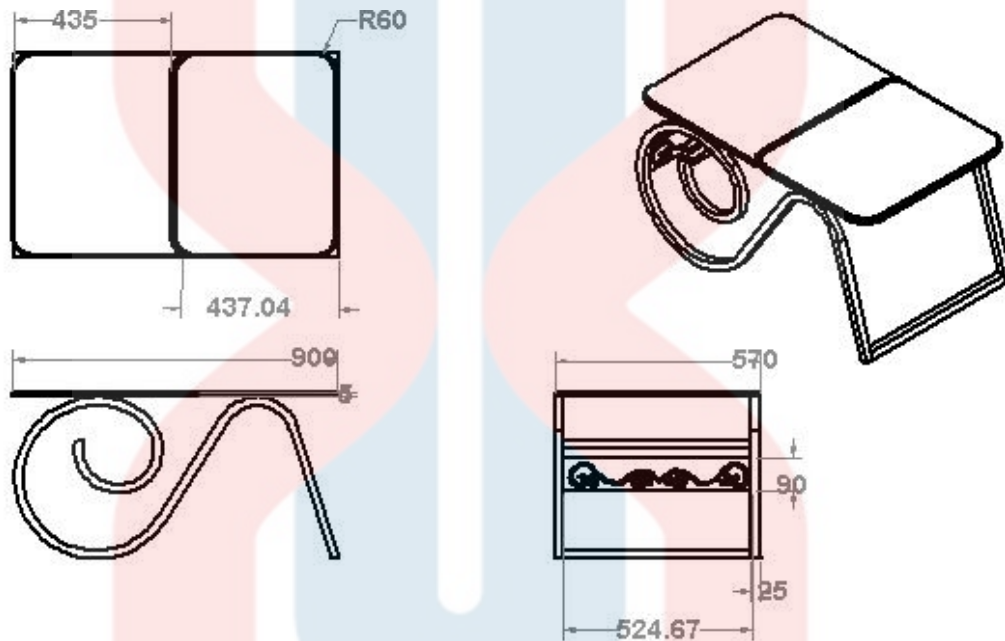

4.20: Lukisan teknikal

UNIVERSITI  
MALAYSIA  
KELANTAN



#### 4.9.5 3D MODEL

Setelah pengumpulan data dibuat dan dianalisis. Perabot meja kopi yang menjadi pilihan orang ramai dikenal pasti. Langkah seterusnya adalah dengan menghasilkan 3D model di dalam perisian solidword. Dengan menggunakan 3D model dapat memberi gambaran yang lebih jelas tentang apa yang akan dilakukan. Setelah perabot yang di hasilkan dalam perisian 3D siap. Proses seterusnya adalah dengan memindahkan 3D tersebut ke dalam perisian keyshot untuk tujuan rendering. Dengan menggunakan kaedah ini dapat mengenalpasti bentuk sebenar meja kopi yang menggunakan motif awan larat secara lebih jelas.

Pengkaji dapat mengenalpasti kesesuaian warna dengan bahan yang akan digunakan pada produk sebenar. Selain itu, dengan menggunakan perisian 'keyshot', pengkaji dapat mengenalpasti bahan yang tidak sesuai untuk digunakan pada meja kopi yang akan di hasilkan. Oleh itu, ia akan memudahkan kerja dan akan menjimatkan masa.



Rajah 4.21 : 3D model

### 8.9.6 MOCKUP

Setelah selesai peringkat lakaran idea, perkembangan idea, 3D model dan rendering, serta lukisan teknikal. Peringkat seterusnya adalah menghasilkan mockup final. Hasil daripada dapatan pemerhatian, temubual dan soal selidik. Pengkaji dapat mengenalpasti motif ukiran yang akan diaplikasi pada meja kopi. Pengkaji telah mengaplikasi motif ukiran awan larat pada meja kopi di lobi hotel peranginan. Gambar rajah di bawah merupakan meja kopi yang di reka oleh pengkaji dan dipilih oleh responden soal selidik. Meja kopi yang direka oleh pengkaji menggunakan 3D printer, kayu balsa dan acrylic.



Rajah 4.22: MOCKUP

#### 4.9 KESIMPULAN

Menganalisis merupakan proses yang sangat penting bagi mendapatkan maklumat yang tepat tentang kajian yang di lakukan proses ini dapat menentukan penerimaan masyarakat terhadap tajuk kajian. Selain itu, dapat mengetahui samada produk yang dibuat dapat dipasarkan. Pengkaji juga berupaya menghasilkan produk akhir hasil daripada dapatan kajian yang telah di dihasilkan. Melalui analisi data juga pengkaji dapat mencapai objektif kajian melalui hasil dapatan kajian.

Dari segi metodologi, hasil daripada kajian yang dilakukan dapat memberi dapatan tentang tajuk kajian yang telah lakukan. Data kualitatif membantu mendapatkan maklumat berkaitan dengan kajian. Data yang diperolehi dapat mencapai objektif yang telah dirangka. Hal ini dapat menyelesaikan masalah berkaitan dengan permasalahan tajuk kajian.

Justeru dengan kajian yang dilakukan dapat meningkatkan sensitiviti dan mengenalpasti permasalahan yang wujud serta dapat menyelesaikan masalah secara bersama.

## BAB 5 KESIMPULAN

### 5.1 PENGENALAN

Dalam bab ini pengkaji akan menceritakan secara menyeluruh berkaitan dengan dengan tajuk kajian yang di lakukan oleh pengkaji. Ringkasan mengenai tajuk kajian yang telah di kaji juga akan diterangkan secara ringkas melalui bab ini. Selain itu terdapat juga penambahbaikan bagi meningkatkan kualiti sesuatu produk.

### 5.2 CADANGAN DAN PENAMBAHBAIKAN

Berdasarkan hasil kajian yang di lakukan melalui kaedah soal selidik, pengkaji mengenalpasti cadangan dan penambahbaikan yang di saran oleh orang ramai mengenai perabot meja kopi yang akan dilaksanakan. Hal ini bertujuan untuk meningkatkan produktiviti meja kopi yang akan dihasilkan.

Antara cadangan yang di kenalpasti dengan mengabung ukiran Melayu pada meja Kopi tetapi tidak terlalu padat supaya dapat menggabungkan sedikit konsep tradisional dan sedikit konsep moden yang sesuai dengan citarasa masyarakat zaman sekarang, selain daripada itu, terdapat juga cadangan yang di sarankan supaya meletakkan ukiran kayu di bawah cermin. Serta, saranan yang diberikan adalah menggunakan teknik 'limanated wood' untuk struktur Meja.kerana akan menjadikan rekaan lebih kontemporari untuk jenerasi muda.

### 5.3 HASIL KAJIAN

Berikut merupakan hasil kajian yang dijalankan oleh pengkaji. Melalui dapatan kajian pengkaji mendapat maklumat berkaitan tajuk kajian yang menjawab objektif kajian.

1. Mengkaji permasalahan rekabentuk perabot di hotel peranginan.

Hotel peranginan merupakan skop kajian yang dikaji oleh pengkaji kerana berdekatan dengan tempat belajar pengkaji dan berdekatan dengan tempat latihan industri. Hotel peranginan merupakan tempat pengunjung dan sering kali didatangi oleh orang ramai. Bagi memperkenalkan dan mempromosikan seni Ukiran warisan Melayu hotel peranginan merupakan tempat yang sesuai. Objektif kajian pengkaji adalah mengkaji permasalahan rekabentuk perabot di hotel peranginan. Apabila pengkaji pergi sendiri ke hotel peranginan, pengkaji mendapati konsep hotel yang digunakan adalah menggunakan konsep tradisional dan menggabungkan sedikit konsep moden. Selain itu, pengkaji mendapati perabot yang digunakan hanya menggunakan kayu jati dari luar Negara dan kurang mengaplikasikan ukiran pada perabot yang digunakan. Dalam pemerhatian yang dilakukan pengkaji mendapati meja kopi yang di gunakan pada lobi hotel tidak mengaplikasikan ukiran tradisional pada perabot. Oleh itu, pengkaji memilih perabot meja kopi untuk dijadikan kajian.

2. Mengkaji ukiran warisan Melayu yang diaplikasikan terhadap perabot di hotel peranginan.

Kajian yang telah dilakukan adalah mengkaji tentang ukiran warisan melayu dari segi teknik proses dan proses mengukir. Kajian ini amat penting untuk memastikan motif yang digunakan bersesuaian untuk diaplikasikan pada perabot meja kopi. Pengkaji juga mengkaji tentang teknik ukiran supaya teknik tersebut sesuai untuk diaplikasikan pada perabot meja kopi dihotel peranginan.

3. Menganalisis dan mengenalpasti motif ukiran yang akan diaplikasikan pada perabot yang berkonsepkan moden tradisional.

Tajuk kajian saya adalah mengaplikasikan ukiran pada perabot tradisional. Pengkaji telah mengkaji beberapa motif, teknik untuk diaplikasikan pada meja kopi. Daripada kajian ini pengkaji dapat mengenalpasti motif yang sesuai untuk diaplikasikan pada meja kopi. Pengkaji memilih untuk menggunakan motif awan larat untuk diaplikasikan pada meja kopi yang akan dihasilkan.

4. Merekabentuk perabot yang berkonsepkan moden tradisional menggunakan ukiran warisan Melayu di hotel peranginan.

Pengkaji telah merekabentuk perabot berkonsepkan moden tradisional menggunakan ukiran warisan Melayu. Pengkaji telah menggunakan motif awan larat untuk diaplikasikan pada meja kopi yang mengaplikasikan motif ukiran warisan Melayu. Bagi memastikan meja kopi yang bermotifkan ukiran warisan Melayu dapat dihasilkan pengkaji perlu melalui proses rekabentuk. Proses pertama yang dilakukan dengan melakar idea. Idea yang bagus dan menarik akan dipilih untuk proses perkembangan idea. Pengkaji telah melukis lima perkembangan idea untuk langkah seterusnya. daripada lima perkembangan idea tersebut tiga idea terpilih untuk proses mockup. Peringkat seterusnya adalah dengan membuat 3D model dalam perisian solidword. Untuk memastikan pemilihan material sesuai dan diikuti dengan proses seterusnya adalah melalui rendering. Akhir sekali final produk akan dihasilkan. Hai ini mencapai objektif iaitu merebentuk perabot yang berkonsepkan moden tradisional mengaplikasikan ukiran warisan Melayu di hotel peranginan.

MALAYSIA

KELANTAN

## RUJUKAN

1. Daud, N. I. M. K., Arbi, E., & Faisal, M. (2012). The application of Malay wood carving on contemporary architecture in Malaysia. *Journal of Design and Built Environment*, 11(1).
2. Mohammad Nazzri, A. (2016). Falsafah seni ukiran kayu Melayu/Mohammad Nazzri Ahmad (Doctoral dissertation, University of Malaya).
3. HARUN, M. H., BAHAMAN, B. B., & ARIFFIN, M. F. B. PERKEMBANGAN SENI KHAT UKIR MELAYU.
4. Husuno, N., & Selimin, M. A. (2020). Meja kopi moden pelbagai fungsi diinspirasikan oleh Palmanova, Itali. *Research in Management of Technology and Business*, 1(1), 326-336.
5. Hassan, N. A., Amin, P., & Tohid, M. S. (2018). Identification of Malay Aesthetic Concept in Visual Artworks. In *Proceedings of the Art and Design International Conference (AnDIC 2016)* (pp. 375-382). Springer, Singapore.
6. Said, I. (2001). *Spesies-spesies kayu dalam seni ukiran Melayu*. Penerbit UTM.
7. Sinar harian. (17 september 2014). Seni ukiran Melayu punya motif tersendiri.
8. Suaib, A.A. (2011). Seni ukiran kayu tradisional Kelantan-manifestasi nilai pengukir
9. Yusof, H. (2018). Identiti Ukiran Kayu bagi Rumah Limas Johor (Doctoral dissertation, PhD Thesis, Universiti Teknologi Malaysia)
- 10 .(Norhaiza, 2008; Wan Mustapha, 2009).( Daud, N. I. M. K., Arbi, A., & Faisal, M. (2012). Pengaplikasian ukiran kayu melayu dalam seni bina di Malaysia. *Journal of Design and Built Environment*, 11, 1-14. )

# LAMPIRAN

## LARAT COFFEE TABLE

Heritage

Identity

Modern

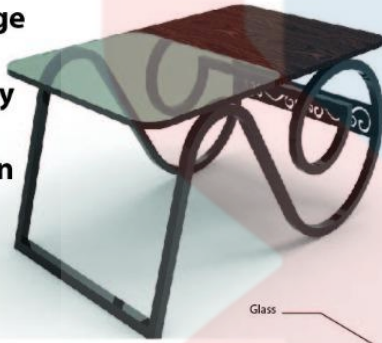

### DESIGN STATEMENT

Inspired by the awan larat motifs, Larat combines modern and traditional. Larat is made of three mixtures of material which are wood, iron and glass to show of combination of traditional modern

### DESIGN OBJECTIVE

- i. To study the carving of Malay heritage which is applied to the furniture in the hotel resort.
- ii. To study the design problem in the resort hotel
- iii. To analyze and identify carving motifs that will be applied to furniture by used traditional modern concept.
- iv. To design the furniture based on modern traditional concept which apply Malay heritage carving in the hotel resort

### PROBLEM STATEMENT

The existing design of furniture in a hotel resort less highlighting the identity of the Malay heritage's carving

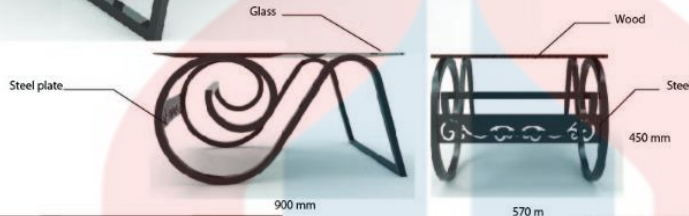

NUR AMIRAH BINTI ZAKARIA  
C17A0207



UNIVERSITI  
MALAYSIA  
KELANTAN