

**KEISTIMEWAAN ATAP SINGGORA SEBAGAI PRODUK WARISAN TEMPATAN
YANG MEMBERI IMPAK KEPADA SOSIOEKONOMI MASYARAKAT**

SETEMPAT

NUR SYATIRAH BINTI MOHD SHAIBI

IJAZAH SARJANA MUDA PENGAJIAN WARISAN DENGAN KEPUJIAN

2021

UNIVERSITI
MALAYSIA
KELANTAN

FTKWW

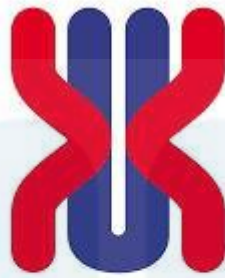

UNIVERSITI
MALAYSIA
KELANTAN

**KEISTIMEWAAN ATAP SINGGORA SEBAGAI PRODUK WARISAN TEMPATAN
YANG MEMBERI IMPAK KEPADA SOSIOEKONOMI MASYARAKAT
SETEMPAT**

DISEDIAKAN OLEH:

NUR SYATIRAH BINTI MOHD SHAIBI

Laporan Projek Akhir Ini Dikemukakan Sebagai Syarat Dalam Memenuhi Penganugerahan
Ijazah Sarjana Muda Pengajian Warisan Dengan Kepujian.

Fakulti Teknologi Kreatif Dan Warisan

UNIVERSITI MALAYSIA KELANTAN

2021

PERAKUAN STATUS TESIS

Saya dengan ini memperakukan bahawa kerja yang terkandung dalam tesis ini adalah hasil penyelidikan yang asli dan tidak pernah dikemukakan oleh ijazah tinggi kepada mana-mana Universiti atau institusi.

TERBUKA Saya bersetuju bahawa tesis boleh didapati sebagai naskah keras atau akses terbuka dalam talian (teks penuh)

SEKATAN Saya bersetuju bahawa tesis boleh didapati sebagai naskah keras atau dalam talian (teks penuh) bagi tempoh yang diluluskan oleh Jawatankuasa Pengajian Siswazah.

Dari tarikh _____ hingga _____

SULIT (Mengandungi maklumat sulit di bawah Akta Rahsia Rasmi 1972)*

TERHAD (Mengandungi maklumat terhad yang ditetapkan oleh organisasi di mana penyelidikan dijalankan)*

Saya mengakui bahawa Universiti Malaysia Kelantan mempunyai hak berikut:

1. Tesis adalah hak milik Universiti Malaysia Kelantan.
2. Perpustakaan Universiti Malaysia Kelantan mempunyai hak untuk membuat salinan tujuan pengajian sahaja.
3. Perpustakaan dibenarkan membuat salinan tesis ini sebagai bahan pertukaran antara institusi pengajian.

Tandatangan Utama

Tandatangan Penyelia



NUR SYATIRAH BINTI MOHD SHAIBI

PUAN FARRAH ATIKAH BINTI SAARI

Tarikh:

Tarikh:

Nota* Sekiranya Tesis ini adalah SULIT atau TERHAD, sila kepilkan bersama surat daripada organisasi dengan menyatakan tempoh dan sebab-sebab kerahsiaan dan sekatan.

ETKWW

PENGAKUAN

Projek bertajuk “ Keistimewaan Atap Singgora Sebagai Produk Warisan Tempatan Yang Memberi Impak Kepada Sosioekonomi Masyarakat Setempat ” telah disediakan oleh **(NUR SYATIRAH BINTI MOHD SHAIBI)** dan telah diserahkan kepada Fakulti Teknologi Kreatif Dan Warisan (FTKW) sebagai memenuhi syarat untuk Ijazah Sarjana Muda Pengajian Warisan Dengan Kepujian **(Konservasi Warisan)**.

Diterima untuk diperiksa oleh:

(Puan Farrah Atikah Binti Saari)

Tarikh:

PENGHARGAAN

Assalamualaikum dan salam sejahtera,

Syukur Alhamdulillah dan setinggi – tinggi rasa syukur ke hadrat Ilahi kerana dengan izin kurnia – Nya dapat melengkapkan draf projek penyelidikan ini dapat saya sempurnakan pada masa yang ditetapkan meskipun terdapat kekangan yang perlu ditempuh dalam usaha melengkapkan projek penyelidikan ini meskipun penularan Covid 19 ini masih melanda di dunia.

Dengan kesempatan ini, penyelidik amat berbesar hati untuk mengucapkan sekalung jutaan ribuan terima kasih kepada penyelia projek penyelidikan saya iaitu Puan Farrah Atikah Binti Saari atas nasihat, bimbingan dan sokongan sepanjang kajian ini dilaksanakan. Atas dorongan beliau sering mengambil berat akan tugas para pelajar di bawah seliaannya dan selalu memberikan pandangan serta pembedahan terhadap kajian yang saya laksanakan.

Selain itu, ucapan terima kasih kepada kedua ibu bapa saya yang sering menjadi pembakar semangat dalam meneruskan perjuangan dalam apa jua perkara yang dilakukan termasuklah memberi semangat dalam menyempurnakan tugas projek penyelidikan. dan memberikan maklumat mengenai projek penyelidikan memberi tunjuk ajar, menghulurkan bantuan dan memberikan kerjasama yang baik dalam menjayakan sebuah laporan lengkap dengan maklumat.

Segala bentuk bantuan yang telah diberikan secara langsung atau tidak langsung amatlah dihargai kerana tanpa bantuan dan sokongan dari rakan seperjuangan dan pihak yang terlibat mana mungkin tugas projek penyelidikan ini dapat dilengkapkan dengan sempurna dan dilaksanakan dengan baik. Semoga dengan segala bantuan dan kerjasama yang diberikan mampu membuka lembaran baru terhadap dunia sejarah dan warisan di negara Malaysia ini.

Keistimewaan Atap Singgora sebagai produk warisan tempatan yang memberi impak kepada sosioekonomi masyarakat setempat

ABSTRAK

Penutup bumbung tanah liat adalah salah satu ciptaan terawal dalam tamadun manusia. Penutup bumbung tanah liat melindungi manusia daripada hujan, panas matahari dan hidupan liar. Namun, disebabkan adanya penutup bumbung moden seperti zink, asbestos, tanah liat berlapis dan sebagainya, bangunan yang menggunakan bumbung singgora khususnya di Kelantan mengalami kepupusan dan permintaan terhadap bumbung singgora berkurangan. Akibatnya, bilangan pengusaha dalam membuat bumbung singgora semakin berkurangan, dan mereka beralih kepada sektor pertanian seperti sawah padi, sayur-sayuran dan tembakau, yang dijangka lebih bermanfaat. Pengkaji akan mengenal pasti masalah dalam kajian supaya kajian dapat dijalankan secara metodologi dengan matlamat yang ingin dicapai. Penulisan kajian ini akan memfokuskan kepada persoalan kajian dengan mengenal pasti ciri-ciri bumbung singgora berdasarkan persepsi masyarakat setempat. Pengkaji juga akan mengkaji punca kepupusan atap singgora yang merupakan sumber ekonomi masyarakat terdahulu dan mencadangkan kaedah pemeliharaan terhadap perusahaan atap singgora bagi kelestarian produk warisan tempatan. Dalam kajian ini, pengkaji akan menggunakan kaedah kualitatif seperti kajian lapangan, temubual dan pemerhatian untuk mendapatkan data dan maklumat berkaitan atap singgora. Menerusi jangkauan dapatan kajian mengenai keistimewaan atap singgora ini dapat digali dan memperkasa atap singgora dengan memasuki dalam pasaran domestik mahupun antarabangsa melalui kajian selaras dengan metodologi yang diambil. Hal ini dapat dikukuhkan dengan beberapa kajian lepas daripada penyelidik melalui kajian yang dilaksanakan.

Kata kunci : atap singgora, keistimewaan, kaedah pemeliharaan, punca kepupusan.

***The unique of Atap Singgora as a local heritage product that has an
impact on the sociolect - economy of the local community***

ABSTRACT

Clay roof coverings are one of the earliest inventions in human civilization. Clay roof coverings protect humans from rain, sun heat and wildlife. However, due to the availability of modern roof coverings such as zinc, asbestos, laminated clay and so on, buildings that use singgora roofs, especially in Kelantan, are becoming extinct and the demand for singgora roofs is declining. As a result, the number of entrepreneurs in making singgora roofs is declining, and they are shifting to agricultural sectors such as paddy, vegetable and tobacco fields, which are expected to be more profitable. The researcher will identify problems in the study so that the study can be conducted methodologically with the desired goal. The writing of this study will focus on the research question by identifying the characteristics of singgora roof based on the perception of the local community. The researcher will also study the cause of the extinction of singgora roof which is the economic resource of the previous society and suggest methods of conservation of singgora roof enterprise for the sustainability of local heritage products. In this study, researchers will use qualitative methods such as field studies, interviews and observations to obtain data and information related to singgora roof. Through the expectation of the findings of the study on the advantages of this singgora roof can be excavated and strengthen the singgora roof by entering the domestic and international markets through research in accordance with the methodology taken. This can be confirmed by some previous studies from researchers through studies conducted.

Keywords: cause of extinction, method of preservation, privilege, singgora roof

ISI KANDUNGAN

KANDUNGAN	MUKA SURAT
PENGHARGAAN	i
ABSTRAK	ii
ABSTRACT	iii
ISI KANDUNGAN	iv
SENARAI JADUAL	vii
SENARAI RAJAH	vii
BAB 1 PENDAHULUAN	1
1.1 Pengenalan	1
1.2 Latar Belakang Kajian	4
1.3 Permasalahan Kajian	7
1.4 Objektif Kajian	10
1.5 Persoalan Kajian	10
1.6 Kepentingan Kajian	11
1.7 Skop Kajian	14
1.8 Penutup	17

BAB 2 SOROTAN KAJIAN **19**

2.1	Pengenalan	19
2.2	Pengaruh Senibina Pembuatan Atap Singgora di Kelantan	21
2.3	Identiti Senibina Pembuatan Atap Singgora	24
2.4	Jenis-jenis Tanah	27
2.5	Ciri Kelemahan pada Atap Singgora	29
2.6	Bentuk Atap Singgora	33
2.7	Pengukuran Dimensi	37
2.8	Penutup	38

BAB 3 METODOLOGI KAJIAN **40**

3.1	Pengenalan	40
3.2	Rekabentuk Kajian	41
3.3	Instrumen Kajian	41
3.4	Prosedur Pungutan Data	49
3.5	Kaedah Analisis Data	50
3.6	Jangkaan Dapatan Kajian	52
3.7	Penutup	53

BAB 4 Dapatan kajian

4.1	Pengenalan	66
4.2	Analisis Demografi Responden	68
4.3	Analisis Keistimewaan Atap Singgora Berdasarkan Persepsi Masyarakat Setempat	70

4.4	Analisis Punca Kepupusan Atap Singgora Yang Merupakan Sumber Ekonomi Masyarakat Terdahulu.	77
4.5	Analisis Kaedah Pemeliharaan Terhadap Perusahaan Atap Singgora Bagi Kelestarian Produk Warisan Tempatan	80
4.6	Penutup	84

BAB 5 : PERBINCANGAN, CADANGAN & KESIMPULAN

5.1	Pengenalan	85
5.2	Perbincangan Dapatan Kajian	98
5.3	Rumusan	105
5.4	Cadangan	107
5.5	Penutup	110

RUJUKAN

UNIVERSITI	111
MALAYSIA	
KELANTAN	

SENARAI JADUAL

NO.		MUKA SURAT
3.1	Kaedah Analisis Data	51
4.2	Analisis Demografi Responden	59

SENARAI RAJAH

NO.		MUKA SURAT
1.1	Pengenalan	3
1.2	Latar Belakang Kajian	5
1.7	Skop Kajian	15
1.7	Skop Kajian	15
2.2	Pengaruh senibina pembuatan atap singgora di Kelantan	22
2.2	Pengaruh senibina pembuatan atap singgora di Kelantan	23
2.2	Pengaruh senibina pembuatan atap singgora di Kelantan	23
2.3	Identiti senibina pembuatan atap singgora	25
2.3	Identiti senibina pembuatan atap singgora	26
2.4	Jenis tanah	28
2.4	Jenis tanah	28
2.4	Jenis tanah	29
2.5	Ciri kelemahan atap singgora	31

2.5	Ciri kelemahan atap singgora	32
2.6	Bentuk atap singgora	35
2.6	Bentuk atap singgora	36
2.6	Bentuk atap singgora	36
2.6	Bentuk atap singgora	37
2.6	Bentuk atap singgora	37
2.6	Bentuk atap singgora	38
2.6	Bentuk atap singgora	39
2.7	Pengukuran dimensi	41
3.2	Rekabentuk Kajian	43
3.2	Rekabentuk Kajian	44
4.3	Analisis Keistimewaan Atap Singgora Berdasarkan Persepsi Masyarakat Setempat	62
5.1	Pengenalan	77
5.1	Pengenalan	80
5.1	Pengenalan	81
5.1	Pengenalan	83
5.1	Pengenalan	84
5.1	Pengenalan	86
5.1	Pengenalan	87

BAB 1

PENDAHULUAN

1.1 Pengenalan

Perusahaan atap singgora ini telah berkembang pesat sekitar pada tahun 1950 hingga 1970-an di mana perkembangan ini telah dipengaruhi oleh bentuk muka bumi yang mempunyai sungai yang kaya dengan tanah liat. Kewujudan tanah liat di sekitar kawasan sungai menjadikan salah satu sumber pendapatan utama bagi penduduk kampung di kawasan Bachok. Hal ini demikian, terdapat sektor pekerjaan lain bagi penduduk di Bachok terdiri daripada para petani dan para nelayan yang menjadikan perusahaan atap singgora menjadi salah satu faktor perusahaan atap singgora pengeluar utama di Malaysia. Rekabentuk dan keunikan pada nilai estetika dalam pembuatan atap singgora juga telah mempengaruhi kepada peningkatan sumber ekonomi di kawasan Bachok. Kajian mengenai atap singgora ini kurang perhatian dalam kajian penyelidikan dan pemberian maklumat terhad mengenai industri ini. Pada tahun 1991, Kementerian Perumahan

dan Kerajaan Tempatan telah menyenaraikan jubin Singgora sebagai salah satu bahan binaan tradisional yang diabaikan (USM, 1991). Sejarah dan asal usul atap singgora telah diterangkan secara terperinci dan digambarkan oleh Adit (1994) dan Salinger (1997). Pengeluaran atap singgora telah didokumentasikan oleh Hanafi (1996) dan telah diterbitkan kembali mengenai penambahbaikan yang dapat dilakukan pada produk berkualiti oleh Shamsu (2013) dan Zulkarnian & Siti Norlizaiha, (2013).

Menurut Adit Said, perusahaan atap singgora pada 1950 – 1970-an telah berkembang pesat dengan 61 rumah beratapkan singgora ini telah menjadi satu bukti kepada perusahaan atap singgora bergiat di Bachok. Kemahiran yang dimiliki oleh penduduk juga menjadikan perusahaan atap singgora mendapat permintaan ramai kerana tempoh hayat yang lebih lama berbeza pula jangka hayat atap daripada tumbuhan semulajadi yang mudah reput, rosak dan mudah terbakar. Penggunaan nama “singgora” ini difahamkan berasal daripada sebuah tempat di kawasan Selatan Thailand yang disebut sebagai “Songkhla” telah memulakan perusahaan sejenis atap berbata tersebut. Dari aspek rekabentuk, penggunaan teknologi dan jenis tanah yang digunakan mempunyai kesamaan dalam bercirikan senibina tradisional.

Bumbung Singgora dipanggil bumbung genting atau "Kra Buang Songkla" di Thailand, dan hampir keseluruhannya rumah tradisional di Thailand menggunakan bumbung daripada tumbuhan seperti nipah dan bertam. Menurut Shaari Saud (2009), asal usul sejarah dan konteks bumbung singgora

yang dipercayai berasal dari Songkhla, Thailand dijelaskan dengan lebih ringkas.. Oleh itu, perindustrian perusahaan atap singgora ini telah banyak dipengaruhi oleh Thailand dan senibina tradisional yang sama menjadikan atap ini pilihan utama masyarakat di Malaysia dalam senibina tradisional. Dalam melaksanakan penyelidikan ini pengkaji berpendapat bahawa satu kajian terhadap keunikan dalam pembuatan atap singgora perlu dilaksanakan dan dipelihara agar tidak dilupakan dari generasi muda masa kini.

Menurut Zulkifli Hanafi (1994), bumbung yang menggunakan bahan tanah liat ialah penutup bumbung yang khas, unik dan sesuai untuk rumah, istana, masjid atau wakaf, yang boleh digunakan lebih dari 150 tahun. Penggunaan atap singgora memberikan keselesaan kepada pengguna ketika cuaca panas dan menjadi sesuatu keistimewaan kerana atap ini seolah berbentuk sisik ikan, senibina serta sifat bahan semula jadi. Pembuatan atap singgora telah lama wujud di Bachok menyebabkan perusahaan ini masih giat berjalan meskipun sudah berkurangan akibat arus pemodenan dalam industri senibina (Zulkifli Hanafi, 2013). Pembuatan atap singgora ini juga harus dikekalkan dan salah satu khazanah warisan yang perlu dipelihara agar pembuatan atap singgora ini dapat diteruskan oleh generasi muda dan diaplikasikan dalam senibina di Malaysia.



Rajah 1.1 : Wakaf Kampung Dalam, Tumpat, Kelantan menggunakan atap singgora yang dihasilkan dari pengusaha di Bachok

Sumber : Artikel (*Preservation of Malay Singgora Roof*, 2013)

1.2 Latar Belakang Kajian

Penyelidikan dan kajian dilaksanakan akan membincangkan tentang pembuatan atap singgora yang bertumpu di Kampung Pengkalan Baru, Bachok yang bergiat dalam pembuatan atap singgora sejak sekian lama. Kajian yang ini dilaksanakan atas faktor kemerosotan dalam industri pembuatan atap singgora dahulunya pembuatan atap ini ramai pengusaha yang bergiat dalam membuat atap singgora namun semakin saba hari ditelan peredaran masa menyebabkan perusahaan terpaksa diberhentikan atas faktor tertentu. Hal ini hanya di kawasan yang ingin dikaji iaitu Kampung Pengkalan Baru, Bachok sahaja yang masih kukuh berdiri dalam mempertahankan sambungan warisan nenek moyang dalam pembuatan atap singgora tersebut. Senibina yang berunsur atap singgora ini sudah mula merosot dan kurang digunakan oleh penduduk terutama di Kelantan disebabkan kewujudan perindustrian moden berunsur atap dan bumbung rumah pada masa kini seperti zink dan asbestos. Hal demikian menyebabkan para pengusaha atap singgora semakin berkurangan di saban hari dan memfokuskan kepada bidang pertanian dan penternakan yang menggantikan sumber utama pendapatan mereka (Adit Saad, 1994).

Menurut Shamsu Mohammad (2013) mengatakan bahawa pemilihan bahan dalam perusahaan atap senibina tradisional menggunakan tanah liat telah berganti bahan yang lebih moden dengan menggunakan plaster syiling dan atap zink. Faktor-faktor pemilihan dalam senibina pada masa kini dipengaruhi oleh aspek kos, rekabentuk dan

proses penyelenggaraan hanya memakan masa yang singkat berbanding perusahaan atap singgora yang menggunakan bahan daripada tanah liat yang memakan masa tempoh yang panjang dalam proses pembuatannya. Justeru itu, jangka hayat yang pendek dalam penghasilan atap dan bumbung moden menyebabkan ramai pengguna memilih penutup bumbung berunsur senibina moden berbanding senibina tradisional. Pembuatan atap singgora ini perlulah dipelihara dan dijaga dengan saling bergading bahu dalam memartabatkan pembuatan atap singgora agar tidak pupus dalam industri ini. Perkara ini akan memberikan impak negatif sekiranya pembuatan atap singgora tiada langkah – langkah proses pemeliharaan dan pemuliharaan yang dilaksanakan.



Rajah 1.2: Puan Noraini Hj Jusoh , Pengusaha Kraf Atap Singgora

Sumber: Kajian Lapangan, November 2021

Di Kelantan terutamanya di kawasan Bachok merupakan salah satu tempat kepada perindustrian tradisional sekian lama dan menjadi tempat pelancongan sama ada domestik atau antarabangsa. Oleh itu, pengkaji ingin menjalankan kajian ini sebagai penyelidikan terhadap atap singgora dan menjadikannya khazanah warisan yang perlu dikekalkan dalam masyarakat terutama di Bachok, Kelantan. Pembuatan atap singgora semakin saban hari hanya memiliki satu perusahaan yang masih kekal sehingga kini dalam meneruskan lega-si keturunan nenek moyang dalam pembuatan atap ini. Tidak dinafikan lagi bahawa pembuatan atap singgora ini banyak mempunyai pengaruhnya dari segi sejarahnya, proses pembuatan, rekabentuk, bahan yang diguna perlulah diambil langkah oleh pelbagai pihak agar pembuatan atap singgora perlu dihidupkan kembali dan membuat bengkel pembuatan atap singgora tradisional agar anak muda pada masa kini tidak seperti katak di bawah tempurung yang bergantung kepada teknologi sahaja akhirnya khazanah warisan atap singgora ini terbiar ditelan oleh arus pemodenan (Zulkifli Hanafi, 2013).

1.3 Permasalahan Kajian

Fokuskan kepada permasalahan kajian yang sering menjadi isu dan permasalahan dalam penyelidikan yang ingin dikaji dan ianya sangat penting dalam bahagian penyelidikan bagi mengenalpasti permasalahan yang timbul. Pengkaji akan mengenalpasti permasalahan kepada kajian yang dilaksanakan agar kajian dapat dilaksanakan dengan teratur. Penulisan kajian kepada penyelidikan ini akan memfokuskan kepada permasalahan kepada kajian dengan melalui menganalisis maklumat yang diperoleh, sumber ilmiah, pemerhatian dan temubual yang dijalankan. Masalah pertama yang menjadi isu adalah pembangunan telah memberi perubahan secara tradisional. Menurut Zulkifli Hanafi (2013) menyatakan bahawa warisan semakin pupus disebabkan perubahan secara tradisional dan pembangunan yang mencapai kemajuan. Warisan seperti atap singgora ini perlulah dikekalkan dan dipelihara agar nilai warisan yang sudah bertapak di negara ini dapat dipelihara dan mengambil langkah dalam meneruskan pembuatan atap singgora ini. Secara tidak langsung, atap singgora ini berkemungkinan akan meraih kembali terhadap permintaan terhadap penggunaan bumbung singgora pada rumah, istana, masjid, wakaf dan sebagainya.

Pembangunan yang pesat telah meninggalkan kesan ketara dari segi kemusnahan, kepupusan, kehancuran dan kehilangan (Yuszaidy Mohd Yusoff, 2013). Hal ini dapat dilihat apabila perusahaan atap singgora dahulunya menjadi sumber utama pendapatan yang penting bagi penduduk Bachok. Senibina yang menggunakan atap singgora di Kelantan semakin

pupus kerana kehadiran penutup bumbung moden seperti zink, asbestos, tanah liat bergerlis. Ini menyebabkan para pengusaha atap singgora semakin berkurangan, mereka mula bertukar alih kepada sektor pertanian seperti menuai padi, menanam sayuran dan tembakau yang memberikan pulangan yang lebih lumayan. Oleh yang demikian, kepentingan memastikan ciri-ciri estetika bangunan warisan perlu tersemat dalam jiwa seterusnya dihayati walaupun berlaku perubahan secara fizikal kesan daripada arus pembangunan yang pesat di sekitarnya.

Segala permasalahan yang timbul dan cabaran yang menghalang pengusaha atap singgora dapat diatasi melalui sokongan dan permintaan yang menggalakkan untuk penggunaannya. Namun, disebabkan arus pemodenan yang kini menguasai pasaran dunia menjadikan bumbung atap telah dipelbagaikan melalui jenis dan bahan baru seperti zink. Permintaan atap singgora telah berkurangan menyebabkan kuantiti, pembuatan proses dan kesukaran mendapatkan bahan tanah liat. Akibat daripada persaingan bahan seperti bahan komposit, konkrit dan zink menjadikan bumbung singgora menjadi perlahan dan kurangnya permintaan pada bumbung rumah. Permintaan semakin menurun menjadikan satu bentuk gangguan kepada pengusaha untuk mengenal pasti cara untuk meningkatkan permintaan terhadap atap singgora. Oleh itu, kebanyakan kilang bumbung atap singgora ditutup dan pemilik kilang terakhir merupakan pengusaha satu - satunya yang masih bergiat dalam mengusahakan atap singgora yang dihasilkan untuk membekalkan kepada pelanggan yang masih menggunakan atap tradisional ini.

Seterusnya, tahap kesedaran masyarakat terhadap pembuatan atap singgora melalui pemeliharaan dan pemulihan sememangnya sekian lama kurang nilainya menyebabkan tidak mengetahui apa itu atap singgora. Oleh itu, tahap kesedaran rakyat terhadap kepentingan dalam mengetahui serta memelihara nilai warisan ketara masih ditahap kritikal (Yuzana Muhammad, 2019). Hal ini seolah-olah masyarakat masa kini kurang mengetahui kewujudan atap singgora yang sudah lama bertapak di Malaysia sekian lama. Perkara ini secara tidak langsung akan mendorong kepada pemikiran lapisan masyarakat yang tidak endah akan tidak mahu mendalami tentang nilai warisan dan sejarah kepada warisan ketara di Malaysia terutama di Bachok. Hal ini akan terjerumus kepada ancaman besar terhadap warisan ketara yang sekian lama sudah ditelan dek zaman disebabkan oleh pengaruhnya arus pemodenan dalam kehidupan harian.

Walaupun pembuatan atap singgora merupakan entiti sesuatu tempat, tidak mustahil ia menjadi penggerak pemeliharaan berikutan penilaian nilai warisan yang rendah. Akhirnya, persepsi dan tanggapan masyarakat terhadap keunikan rekabentuk pada atap singgora di tahap yang rendah walaupun penggunaan bahan dalam pemilihan menghasilkan atap ini berunsur tanah liat. Komitmen dan tanggapan masyarakat terhadap atap singgora yang rendah akan menyebabkan kurangnya tahap kesedaran pada diri masyarakat. Menurut Ghafar (2003) menyatakan bahawa kerja - kerja konservatif bukan sahaja berkait rapat dengan struktur bangunan, tetapi juga menyarankan kepada kita budaya sesebuah masyarakat. Masyarakat masa kini menganggap penggunaan atap singgora pada bumbung rumah sudah

ketinggalan , pemrosesan yang mengambil masa lama dan sudah lapuk menjadikan perbuatan ini seolah tidak menghargai nilai estetika pada warisan tersebut.



UNIVERSITI

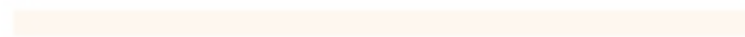

MALAYSIA

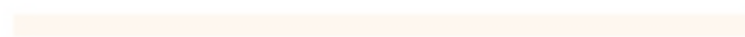

KELANTAN

FTKWW

1.4 Objektif Kajian

Tujuan objektif diperlukan untuk penyelidikan memastikan bahwa penelitian yang dilakukan mencapai tujuan utamanya. Tujuan dari fokus penelitian ini antara lain:

- i. Mengetahui keistimewaan atap singgora berdasarkan persepsi masyarakat setempat.
- ii. Mengkaji punca kepupusan atap singgora yang merupakan sumber ekonomi masyarakat terdahulu .
- iii. Mencadangkan kaedah pemeliharaan terhadap perusahaan atap singgora bagi kelestarian produk warisan tempatan.

1.5 Persoalan Kajian

Persoalan adalah merangkumi kepada persoalan kepada objektif yang digunakan oleh penyelidik. Antara persoalan kajian ialah:

- iv. Apakah ciri keistimewaan atap singgora berdasarkan persepsi masyarakat setempat ?
- v. Bagaimana berlakunya punca kepupusan atap singgora yang merupakan sumber ekonomi masyarakat terdahulu ?
- vi. Apakah kaedah pemeliharaan yang sesuai terhadap perusahaan atap singgora bagi kelestarian produk warisan tempatan

1.6 Kepentingan kajian

Penyelidikan terhadap kajian ini mempunyai nilai kepentingan kepada pelbagai pihak yang akan mendapat manfaat dan mempunyai impak yang positif dalam memelihara pembuatan atap singgora. Hal ini akan menjadikannya sesuatu keistimewaan pada pembuatannya dan keunikan pada pembuatan atap singgora ini akan memberi manfaat kepada pelbagai pihak termasuklah masyarakat, institusi, negara dan pengkaji. Terdapat kepentingan yang ingin dicapai pada warisan ketara ini adalah seperti berikut :

1.6.1 Masyarakat

Kepentingan dalam kajian yang dilaksanakan bagi masyarakat bertumpu kepada memupuk kan tahap nilai kesedaran dalam kelompok masyarakat terhadap pembuatan atap singgora ini khususnya para pengusaha semakin berkurangan dalam industri pembuatan atap singgora menyebabkan warisan ketara ini akan dilupakan dek ditelan zaman. Kewujudan pembuatan atap singgora sudah lama menjadi salah satu sumber utama ekonomi di Bachok ketika dahulu haruslah dipelihara dan diteruskan untuk generasi akan datang agar meneruskan lagi lega-si pembuatan atap dari hasil nenek moyang mereka.

Keunikan pada rekabentuk dan bahan yang digunakan menjadikan pilihan utama bagi pengguna ketika dahulu perlu diteruskan pada penutup bumbung rumah pada masa kini untuk memartabatkan

penggunaan atap singgora pada bumbung rumah. Justeru itu, ianya akan memberikan impak yang positif dan memberangsangkan dalam memartabatkan warisan ketara iaitu atap singgora agar tidak dilupakan dan sekali gus memberi sinar harapan kepada masyarakat untuk lebih menghargai khazanah warisan ketara ini (Salinger, 1997).

1.6.2 Institusi

Kajian dalam penyelidikan yang dilaksanakan merupakan salah satu subjek yang diambil iaitu projek penyelidikan pertama oleh pengkaji sebagai syarat dalam memenuhi Ijazah Sarjana Muda Pengajian Warisan Dengan Kepujian. Melalui penulisan mengenai projek penyelidikan mampu memberikan buah hasil dengan kefahaman kepada pelajar melalui penyelidikan yang dikaji serta melahirkan ramai penyelidik yang mampu memartabatkan dan menetengahkan isu dalam pemeliharaan dan pemuliharaan terhadap khazanah warisan ketara atau tidak ketara. Tidak itu sahaja, ianya akan memberikan ilmu pengetahuan yang baharu kepada penyelidik akan datang dan pelajar dalam mencari maklumat, mengumpulkan data serta sebagai rujukan kajian pembuatan atap singgora tersebut.

Menciptakan keutuhan dan koherensi masyarakat yang seimbang secara spiritual, emosional dan intelektual adalah salah satu upaya berkesinambungan untuk lebih mengembangkan potensi seseorang melalui sistem pendidikan Malaysia. Upaya ini bertujuan untuk

mengembangkan warga negara Malaysia yang berilmu tinggi, berbudi pekerti luhur, rasa tanggung jawab, keterampilan dan berjuang untuk mencapai kesejahteraan pribadi dan berkontribusi pada kerukunan dan kemakmuran keluarga, masyarakat dan bangsa (Penerbit Universiti Tun Hussein Onn, Malaysia, 2012).

1.6.3 Negara

Pembangunan semula pembuatan atap singgora ini akan menjadi satu sumber pendapatan kepada sektor ekonomi di Kelantan terutama di kawasan Bachok. Secara tidak langsung peningkatan sumber ekonomi dalam pembuatan atap singgora akan memberi peluang kepada Kelantan dalam menaiktarafkan kawasan Bachok sebagai kawasan perindustrian pembuatan atap singgora. Hal ini akan menarik perhatian penduduk untuk membangun kembali pengusaha atap dan bergiat kembali dalam memenuhi permintaan atap singgora dalam senibina bangunan tradisional serta peningkatan peluang pekerjaan kepada penduduk.

Keunikan dan keistimewaan ini akan menjadi salah satu daya tarikan kepada pelancong sama ada peringkat domestik dan antarabangsa untuk mempelajari proses pembuatan, mengetahui tentang rekabentuk, peralatan yang digunakan, senibinanya dan pemilihan tanah liat yang digunakan dalam penghasilan atap singgora secara tradisional. Pendorongan daripada masyarakat atau sekelompok untuk berpartisipasi dalam pemeliharaan sumber daya

atau khazanah warisan tentu akan bermanfaat bagi negara di masa depan (Paul Box ,1999).

1.6.3 Pengkaji

Penyelidikan yang dilaksanakan oleh pengkaji ini mampu memberi kefahaman dan ilmu pengetahuan mengenai asal usul dan nilai sejarah atap singgora yang digunakan pada senibina di negeri Pantai Timur kepada pengkaji. Sekaligus pengkaji juga akan memahami permulaan dari proses – proses pembuatan atap singgora dari awal dengan pemilihan tanah liat yang sesuai sehinggalah proses terakhir iaitu pembakaran atap singgora. Oleh itu, pengumpulan maklumat dan data akan diperoleh melalui temubual dengan perusahaan yang masih meneruskan lega-si khazanah warisan ini daripada pupus ditelan oleh dunia teknologi (Shamsu Mohammad, 2013). Pengkaji juga akan membuat pencarian sumber ilmiah dan beberapa kajian lepas sebagai rujukan kepada kajian yang dilaksanakan Penyelidikan ini juga dapat digolongkan kepada penyelidikan di perpustakaan (*library research*) dan kajian lapangan (*field research*) kerana sumber datanya diperoleh dari sumber perpustakaan dan lapangan.

1.7 Skop kajian

Kajian yang dijalankan lebih tertumpu kepada pembuatan atap singgora yang terletak di lokasi di Kampung Pengkalan Baru, Bachok , Kelantan. Pembuatan atap singgora ini merupakan sumber utama pendapat bagi penduduk di Bachok dan merupakan perusahaan tunggal di Kelantan mahupun Malaysia disebabkan kurangkan para pengusaha pada masa kini. Perusahaan tersebut masih bergiat sehingga hari ini dan masih menerima tempahan berdasarkan tempahan yang dibuat oleh pelanggan. Bachok terletak di Timur Laut sempadan dengan jajahan Pasir Putih dan Kota Bharu dengan keluasan jajahan kira-kira 264.64 kilometer persegi dan keluasan 32 kilometer persegi. Faktor geografi seperti bentuk muka bumi di kawasan Bachok yang rata dan rendah menyebabkan air mengalir di kawasan tertentu ketika hujan terutama ketika musim tengkujuh.. Hal ini menjadikan terdapat kawasan - kawasan tertentu tidak subur untuk aktiviti pertanian dan terpaksa bertumpu kepada sektor lain dalam mencari sumber pendapatan harian (Pejabat Tanah dan Jajahan Bachok , 2018).

MALAYSIA

KELANTAN



Rajah 1.3 : Lokasi perusahaan atap singhora

Sumber : Google (<http://www.google.com/maps>, 22 April 2021)



Rajah 1.4 : Kilang Atap Singgora Terakhir di Kelantan, Malaysia

Sumber: Kajian Lapangan, November 2021

Pembuatan atap singgora ini memerlukan tanah liat yang berkualiti dari segi jenis tanah liat menyebabkan kawasan Bachok yang mempunyai kualiti tanah liat yang baik telah mendorong proses pembuatan atap ini berlangsung dari dulu sehingga hari ini (Zulkarnian & Siti Norlizaiha , 2013). Hal ini juga menjadikan atap singgora mempunyai keistimewaan yang tersendiri dari segi pembuatan, pemilihan tanah dan bentuknya. Dalam pelaksanaan kajian yang dijalankan, pengkaji akan mengetahui keistimewaan pada atap singgora berdasarkan persepsi masyarakat setempat di sekitar Mukim Pengkalan Baru seperti Kg. Pengkalan Kassim, Kg. Pengkalan Chengal, Kg Kulim, Kg. Pengkalan Baru dan Kg. Pak Pura, beberapa orang pensyarah dari Universiti Malaysia Kelantan yang mempunyai pengetahuan dan pengalaman dalam bidang konservatif serta beberapa individu dari kakitangan Pejabat Tanah dan Jajahan Bachok untuk ditemubual mengenai keistimewaan atap singgora. Kaedah temubual ini akan dicatat dan direkodkan bagi tujuan merekod dan merakam kembali serta menjadi sumber penting bagi pengkaji dalam mendapatkan maklumat dan data.

Melalui kajian yang ingin dijalankan di kawasan kajian di Pengkalan Baru, Bachok juga adalah bertujuan mengkaji punca kepupusan terhadap atap singgora yang merupakan salah satu sumber ekonomi yang terpenting pada masyarakat dahulu. Pengkaji juga akan menemubual penduduk di Mukim Pengkalan Baru seperti Kg. Pengkalan Kassim, Kg. Pengkalan Chengal, Kg Kulim, Kg. Pengkalan Baru dan Kg. Pak Pura, beberapa pelajar dari universiti awam yang mempunyai pengetahuan

mengenai kesenian. Selain itu, pengkaji juga akan mencadangkan beberapa kaedah pemeliharaan terhadap perusahaan atap singgora ini bagi meneruskan kelestarian produk warisan tempatan agar produk warisan yang sudah lama bertapak di Bachok dapat dikekalkan walaupun masih ada sisa satu perusahaan yang masih bergiat dalam pembuatan atap singgora tersebut. Melalui cadangan kaedah pemeliharaan yang dikemukakan oleh pengkaji bagi melestarikan produk warisan tempatan dapat dipelihara dan mengangkat produk atap singgora sebagai salah satu produk warisan negara yang berharga dan bernilai serta menggalakkan pengkaji lain untuk membuat kajian mengenai atap singgora dalam penyelidikan akan datang (Zulkarnian & Siti Norlizaiha , 2013)

1.8 Penutup

Berdasarkan penyelidikan yang dilakukan oleh pengkaji bertujuan untuk mengetahui sejarah dengan mencapai objektif kajian terhadap atap singgora dari komuniti masyarakat di Bachok. Dengan pelaksanaan kajian terhadap pembuatan atap singgora ini dapat mengatasi permasalahan yang sering timbul dalam memperkenalkan bumbung berunsur-kan atap singgora pada penutup bumbung rumah tradisional Melayu, wakaf, masjid dan sebagainya. Persepsi kelompok masyarakat yang tidak berminat dengan penggunaan bumbung atap singgora kerana kekuatan atap singgora yang rendah dan pertumbuhan kulat mudah membiak di permukaan. Hal ini demikian menjadikan salah satu faktor yang menyumbang kepada kemerosotan pembuatan atap singgora di pasaran (Shamsu Mohamad, 2013). Penyelidikan terhadap atap singgora ini akan memberi pelbagai manfaat kepada pihak tertentu bagi mempromosikan atap singgora di pasaran tempatan mahupun antarabangsa seperti Kementerian Penerangan, Kebudayaan dan Komunikasi Malaysia perlu dokumentasi bumbung tradisional singgora di Malaysia bagi bertujuan mempromosikan atap singgora tersebut.

Hal ini sekaligus dapat memberi mesej kepada masyarakat tentang atap singgora mengenai aspek sejarah, rekabentuk, keunikan, proses pembuatan dan sebagainya. Di samping itu, pengkaji juga mengharapkan usaha dan langkah dapat meningkatkan pengeluaran atap singgora yang dihasilkan oleh pengeluar untuk menghasilkan atap

berkualiti. Lebih pula, ia akan mempromosikan atap singgora kepada masyarakat Malaysia dengan membuka minda untuk menerima penggunaan bumbung atap singgora terhadap rumah kediaman. Hasil daripada kajian ini juga diharapkan dapat membantu kerja pemuliharaan oleh Jabatan Warisan Negara dalam mengekalkan dan melestarikan penggunaan atap singgora dengan berkonsepkan alternatif yang baru seperti menggantikan bahan baru untuk kualiti yang lebih baik, jangka hayat dan mengekalkan aset nilai warisan pada atap singgora menjadi Warisan Malaysia yang bernilai untuk generasi akan datang (Shamsu Mohamad, 2013)

BAB 2

SOROTAN KAJIAN

2.1 Pengenalan

Sorotan atau kajian lepas adalah penemuan fakta-fakta yang menyokong matlamat. Ini membuktikan bahawa teori yang digunakan bukanlah fiksi. Dengan kata lain, ini adalah hasil daripada kajian yang dijalankan oleh orang lain di masa lalu berbanding kajian yang dijalankan hari ini. Menurut Bryman & Bell (2003), kajian lepas adalah rujukan kritikal dan sistematik kepada maklumat yang dipilih yang tersedia dalam perpustakaan yang berkaitan dengan topik atau arah penyelidikan penyelidik. Penekanan utama dalam kajian perlu diberikan kepada analisis, ringkasan, analisis, sintesis, penilaian dan penjelasan literatur yang dipilih (Creswell, 2005). Kajian lepas ini juga meliputi beberapa pernyataan, kaedah, teori, pendapat, penilaian dan laporan kajian mengenai topik yang dipilih oleh penyelidik.

Tujuan daripada penelitian ini adalah untuk memberikan landasan teori bagi penelitian selanjutnya untuk memberikan gagasan yang relevan tentang makna dan hubungan antara modifikator (Kamarul, 2015). Sorotan penelitian ini dapat menjelaskan status penelitian, terlepas dari apakah telah diteliti secara ekstensif atau tidak. Biasanya, bahan referensi tercetak seperti artikel, buku, jurnal, esai, tesis, surat kabar, atau fakta daripada ahli dapat memberikan informasi tambahan kepada evaluator untuk menyiapkan penelitian. Selain bahan bercetak, sorotan penelitian juga dapat dilakukan melalui media elektronik di laman sesawang atau pada laman web di jaringan internet.

Untuk mencapai objektif penyelidikan, penyelidikan yang dijalankan berdasarkan mengenalpasti keunikan atap singgora terhadap persepsi masyarakat setempat, mengenalpasti punca kepupusan pembuatan atap singgora yang menjadi sumber ekonomi masyarakat dahulu dan mencadangkan kaedah pemuliharaan atap singgora bagi kelestarian produk warisan tempatan menggunakan kaedah atau cara bagi mendapatkan sumber daripada kajian lepas. Hal ini akan menjadi satu bukti yang kukuh terhadap kajian yang dilaksanakan oleh pengkaji dengan pencarian artikel, jurnal dan kajian lepas (Bryman & Bell , 2003). Hal ini penulisan pengkaji berdasarkan kajian yang dijalankan oleh pengkaji akan menjadi satu kajian yang boleh dipercayai dan lebih sistematik.

2.2 Pengaruh Senibina Pembuatan Atap Singgora di Kelantan

Seni bina rumah merupakan satu simbol budaya yang penting dalam kehidupan masyarakat kerana ia mencerminkan warisan nilai unggul untuk diwarisi oleh turun temurun. Keunikan rumah tradisional Melayu pada umumnya sarat dengan nilai estetika tersendiri yang bermotifkan kepada unsur alam, flora dan fauna serta geometri (Zulkarnian & Siti Norlizaiha, 2013). Pada dasarnya, penggunaan bumbung digunakan bukan hanya untuk melindungi rumah daripada ancaman, pendedahan cahaya semula jadi atau hujan dan sebagainya tetapi juga sebagai simbolik kepada sesuatu kaum. Menurut Zulkarnian & Siti Norlizaiha (2013), bagi orang Melayu di Pantai Timur seperti Kelantan dan Terengganu biasanya mempunyai rumah berbumbung panjang, sementara orang Melayu di pantai barat adalah piramid berbumbung yang dikenali sebagai bumbung Perak. Seni bina warisan Melayu yang terkenal di negeri-negeri pantai timur Malaysia dan Thailand Selatan, di mana ada menggunakan atap tradisional Melayu yang disebut bumbung singgora.

Shaari Saud (2009) mengatakan dalam sebuah survei berjudul "Genting Singgora dari Kelantan dan Thailand" bahwa sejarah dan latar belakang atap singgora seperti yang dikenal sepenuhnya berasal dari lokasi Thailand selatan di Songkhla. Susun atur atap umpama sisik ikan telah menjadi tumpuan bagi masyarakat terutama di Pantai Timur dan Selatan Thailand. Menurut Shaari Saud juga dalam penyelidikan mengenai atap singgora turut melaksanakan kajian

mengenai perbezaan dari segi proses dan teknik pembuatan atap singgora antara di Kelantan dan Thailand, ternyata persamaan di antara prosesnya kecuali dari segi bentuk dan ukuran saiz atap tersebut. Shamsu Mohamad (2013) dalam artikelnya yang berjudul “Membaca Singgora: Pondok Tradisional Terakhir daripada Atap Tanah Liat di Bachok, Kelantan, Malaysia” menyatakan bahawa Supaya Intongkong (1981) merupakan penyelidik khusus terhadap atap singgora mengatakan bahawa secara etimologi perkataan itu singgora berasal dari gabungan bahasa Melayu dan Thailand dan ianya merujuk kepada bentuk bukit di Songkla yang menyerupai bentuk singa. Pada masa ini, atap singgora masih banyak digunakan untuk bangunan swasta dan awam seperti rumah, masjid, gazebo dan hotel mewah.



Rajah 2.1 : Susun atur atap singgora seakan sisik ikan pada wakaf

Sumber : Kajian Lapangan, November 2021

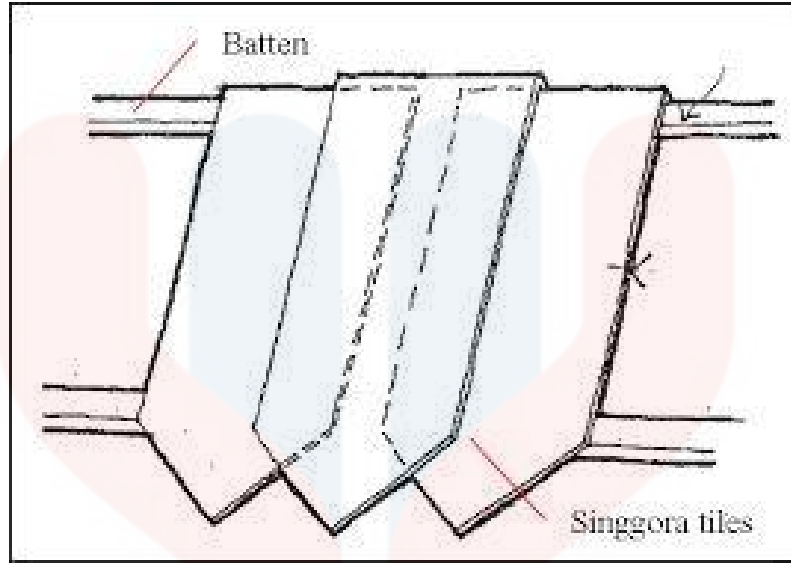

Rajah 2.2: Cara susunan atap singgora

Sumber : Jurnal (*Singgora Tiles: Perception of the Community in Kota Bharu, Kelantan*)

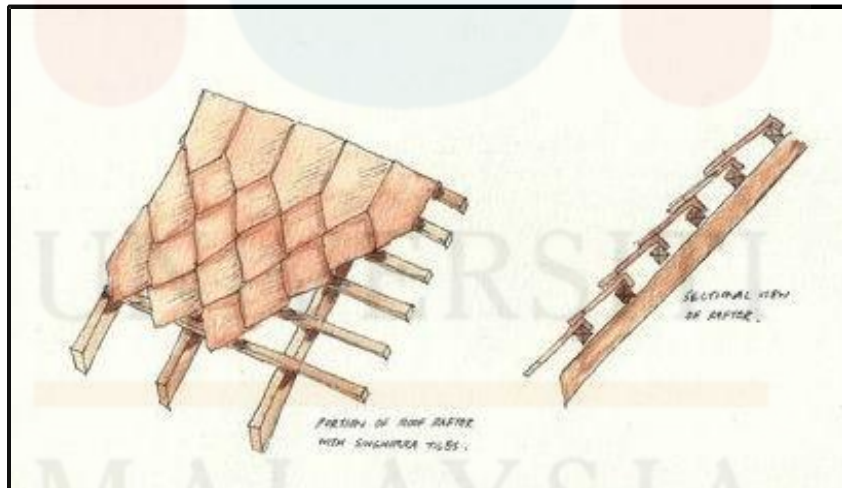

Rajah 2.3 : Sample Atap Singgora

Sumber : Google (<https://umexpert.um.edu>, dilayari pada 10 Mei 2021)

2.3 Identiti Senibina Pembuatan Atap Singgora

Pada zaman dahulu, penggunaan bumbung pada rumah tradisional pada masyarakat terutama di Thailand menggunakan atap organik iaitu nipah dan bertam. Atap singgora difahamkan mempunyai nilai yang berkualiti yang tinggi dan mampu bertahan lama. Suasana politik yang tidak stabil menyebabkan kelumpuhan dalam perkembangan nilai warisan kesenian dan kebudayaan masyarakat Thailand pada ketika itu. Menurut Zulkifli Hanafi (2013) pula menerangkan bahawa atap genting tanah liat merupakan atap yang digunakan pada bumbung rumah yang unik baik untuk rumah, istana, masjid atau tempat ibadah. Difahamkan juga estimasi masa pada atap Singgora masih mampu bertahan sampai 150 tahun, ada segelintir bangunan yang menggunakan atap singgora sudah mencecah ratusan tahun masih lagi kekal sehingga ke hari ini. Dalam penulisan beliau juga menyentuh latar belakang dan sejarah awal kedatangan atap singgora di Malaysia di mana dari segi teknikal dalam pembuatan atap singgora ditekankan dengan jelas dan tersusun.

Menurut Alisa Abdul Wahab (2016) merupakan ketua bahagian etnologi muzium Terengganu menerangkan bahawa masyarakat pada dahulu mempunyai nilai peka terhadap sekeliling mereka termasuklah dalam kehidupan seharian. Tidak hairanlah bahawa masyarakat dahulu mempunyai kelebihan dan kemahiran dalam sesuatu bidang termasuklah bidang seni bina. Menurut beliau juga, penggunaan atap singgora pada penutup bumbung menjadi pilihan utama pada masyarakat dahulu kerana mempunyai sistem pengaliran udara yang baik sesuai dengan ketinggian

rumah yang bertiang. Faktor-faktor tersebut menyumbang dengan mampu memberi keselesaan kepada penghuni rumah, sekaligus menjimatkan penggunaan elektrik pada rumah. Istana Tengku Nik telah menggunakan penutup bumbung berasaskan atap singgora dan tiada sebarang permasalahan yang timbul.



Rajah 2.4 : Istana Tengku Nik atau juga dikenali Rumah Tele.

Sumber : Artikel (Atap singgora pada senibina tradisional dan kontemporari di Pantai Timur)

Pada tahun 1887 di mana berlakunya setahun setelah kemangkatan Sultan Muhammad II telah dapat disempurnakan struktur bangunan pada istana tersebut dengan nilai estetika pada bangunan tersebut. Melalui penelitian daripada kajian lepas, pembinaan struktur bangunan istana tersebut mempunyai nilai keindahan dan kehalusan di setiap ukiran pada

senibina. Lagi menarik pada istana tersebut, penggunaan atap singgora telah menjadi bahan utama pada penutup bumbung pada istana yang menyebabkan istana tersebut terlihat lebih menyerlah dalam senibina tradisional. Hal ini dapat disokong oleh Datuk Salleh Mohd Akib (2012) mengatakan bahawa perabung pada Istana Jahar telah menggunakan atap singgora dengan bertujuan untuk menampilkan ciri keistimewaan melalui dalam keaslian pada rekabentuk pada istana tersebut. Oleh itu, pengkaji dapat simpulkan bahawa atap singgora ini sememangnya mampu memberi nilai estetika kepada pengguna dan menampilkan keunikan pada atap tersebut sehingga dapat memberikan keselesaan kepada pengguna.



Rajah 2.5 : Istana Jahar di Kota Bharu, Kelantan.

Sumber : Artikel (Atap singgora pada senibina tradisional dan kontemporari di Pantai Timur)

Di Malaysia, permulaan dalam pembuatan bumbung Singgora dapat ditelusuri oleh pengusaha tempatan yang memulakan perniagaannya sendiri dalam menghasilkan atap singgora di kilangnya di Kampung Pengkalan Baru, Bachok dan Kampung Balai, Pengkalan Haji Ali. Hasilnya, perniagaan ini berkembang dengan jaya dan permintaan yang terlalu tinggi disebabkan atap bumbung singgora ini dapat dikelaskan sebagai ringan dan tahan lama. Hal ini menjadikan atap singgora masih hidup dan mengekalkan tradisi dan identiti atap singgora pada bumbung rumah, masjid dan muzium.

2.4 Jenis - jenis Tanah

Jenis tanah di sekitar wilayah Bachok boleh dibahagikan kepada tiga kumpulan utama: tanah berpasir di kawasan pantai (beris), tanah gambut di kawasan gelam, dan tanah liat di sungai dan paya. Jelaslah, tanah jajahan Bachok ini kaya dengan kepelbagaian tanah termasuk tanah liat yang menyumbang kepada sektor ekonomi jajahan Bachok dan membawa kepada pembangunan pertanian, perikanan, penternakan, industri desa dan pelancongan (Pejabat Tanah dan Jajahan Bachok, 2018).

Pengkaji akan memfokuskan kepada sektor industri desa iaitu pembuatan atap singgora di Beris Kubur Besar di Jajahan Bachok yang masih tersisa dalam industri pembuatan atap singgora di Bachok. Melalui kajian yang telah dilaksanakan oleh pengkaji lepas mengatakan bahawa setiap proses akan dimulakan dengan proses awal seperti pemilihan tanah lit yang berkualiti, membentuk atap singgora menggunakan acuan tekan atau *press mould* , proses pengeringan dan sebagainya. Setiap proses dan keperluan peralatan dalam pembuatan atap singgora turut dibahaskan oleh pengkaji lepas iaitu Intongkong (1986).



Rajah 2.6 : Struktur Tanah Liat di Kg Teratak Pulau, Jelawat,
 Bachok Sumber : Kajian Lapangan (3 April 2021)



Rajah 2.7 : Tanah Gambut untuk aktiviti pertanian
 Sumber : Google (<https://pertanianselangor.wordpress.com>, 09 Mei 2021)



Rajah 2.8 : Tanah berpasir di persisiran Pantai Melawi, Bachok

Sumber : Google (<https://www.flickr.com/photos>, 09 Mei 2021)

2.5 Ciri Kelemahan pada Atap Singgora

Menurut Abdul Hakim b. Mohamad & Wan Min b. Wan Mat (1991) dalam kajiannya telah mengulaskan mengenai ciri kelemahan pada atap singgora yang belum mencapai tahap kematangan dalam proses pembakaran yang menyebabkan atap tersebut mudah patah dan rosak akibat tekanan. Perubahan cuaca dan udara yang tercemar mengundang kepada atap singgora menjadi berkulat hitam. Tiupan angin yang kencang dan ribut pada kawasan yang mudah terdedah daripada ancaman demikian memudahkan atap tersebut beranjak yang mengakibatkan kebocoran pada rumah. Menurut. Zulkifli Hanafi (1994) juga menyatakan perkara yang sama mengenai kelemahan pada atap singgora apabila berlakunya ribut atau tiupan angin kencang yang memudahkan atap tersebut beralih dari kedudukan asalnya.

Penutup bumbung berasaskan atap singgora difahamkan mudah pecah apabila berlakunya tekanan atau ditimba oleh sesuatu objek yang mempunyai jisim yang berat seperti buah kelapa dan daun kelapa yang jatuh di bumbung rumah. Dalam penulisan penyelidikan beliau juga melontarkan pandangan mengenai atap singgora di mana semakin saban hari permintaan atap tersebut semakin merosot. Hal ini peredaran zaman terjerumus kepada arus pemodenan telah banyak menghasilkan penutup bumbung berasaskan kualiti yang tinggi dan tidak mudah bocor serta tahan lama. Persaingan sengit di antara atap berasaskan tanah liat dan aluminium menjadikan para pengusaha atap singgora memilih untuk mengundur dalam bidang ini.

Menurut Shamsu Mohamad (2013) menyatakan bahawa di sebalik keunikan dan keindahan atap singgora terselit juga beberapa titik kelemahan yang menjadi perbualan dalam kalangan masyarakat. Antara permasalahan yang sering menjadi buah mulut dalam kalangan masyarakat pada masa kini ialah ukuran saiz atap singgora yang tidak dimensi dan nipis menjadikan mudah terdedah kepada rapuh dan pecah. Permasalahan kedua yang timbul adalah proses pemasangan atap yang mengambil tempoh yang agak lama dan panjang. Berbeza dengan penggunaan atap moden seperti zink dan aluminium hanya mengambil tempoh masa yang singkat dan mudah dipasang serta tidak memerlukan kos yang tinggi berbanding penggunaan atap singgora yang memerlukan kos penyenggaraan sekiranya berlaku masalah kebocoran.



Rajah 2.9 : Keadaan atap singgora yang sudah rapuh akibat kerosakan semulajadi

Sumber : Jurnal Artikel (*Preservation of Malay Singgora Roof*, 09 Mei 2021)

Kiln yang menggunakan gas atau letrik memiliki “*thermocouple*” untuk digunakan pada suhu pembakaran ketika mencapai 900°C , dan pembakaran berhenti (Shamsu Mohamad, 2013). Atap Singgora yang belum mencapai tahap matang ini warnanya sedikit kusam dan bisa dikenali dari warnanya yang tidak mengeluarkan suara "keras" saat dijentik. Bnetuk kiln dan cara memasang atap juga merupakan faktor penting untuk mencapai pembakaran yang sempurna. Pembakaran di musim hujan juga bisa memakan waktu lama kerana kayu bakar basah dan api lambat. Hal ini juga menjadi salah satu faktor penyebab suhu pembakaran tidak konsisten, bahkan atap tidak matang, rapuh dan rapuh. Menurut Scott (2006), temperatur penuaan tanah liat berkisar antara 1000°C hingga 1080°C , di bawahnya atap Singgora menjadi belum matang dan rapuh.



Rajah 2.10 : Keadaan atap singgora yang rosak semasa proses pembakaran

Sumber : Kajian Lapangan, November 2021

Menurut Salinger (1997) dengan menulis artikel berjudul “Pembuatan Genting Tradisional atau Genting Tanah Liat”, beliau menjelaskan kemunduran perusahaan atap singgora pada ketika dulu adalah masyarakat mulai beralih dan lebih tertarik menggunakan atap zink berbanding atap singgora. Salinger juga mengulas sejarah dan proses pembuatan singgora secara terperinci dan menyeluruh. Dengan ini, mampu memberikan pemahaman dasar tentang sejarah, bahan dan proses pembuatan atap Singapura, yang dapat membantu pengkaji untuk memahami karakteristik pada kelemahan dan proses pembuatan atap singgora tersebut. Justeru itu, pengkaji juga akan menerangkan ciri – ciri

kelemahan yang terdapat atap singgora melalui penelitian dan sumber ilmiah yang akan diperoleh melalui buku ilmiah, jurnal dan sebagainya.

Perkara ini ingin memberi pendedahan secara umum mengenai titik kelemahan dalam atap singgora yang kini tidak digunakan oleh penduduk menyebabkan kemerosotan kepada pengusaha dalam industri pembuatan atap singgora ini (Shamsu Hanafi, 2013). Selain itu pengkaji juga akan membincangkan kaedah pemeliharaan terhadap perusahaan atap singgora di Kampung Pengkalan Baru. Ianya akan melalui cadangan atau langkah- langkah yang mampu memartabatkan atap singgora yang perlu diberi perhatian dalam kewujudan pembuatan atap singgora di Bachok daripada dilupakan. Kaedah pemeliharaan terhadap industri atap singgora memerlukan pelbagai pihak dalam berganding bahu untuk meneruskan legasi penghasilan nenek moyang dalam pembuatan atap singgora dan mewartakan perusahaan tersebut sebagai khazanah warisan ketara agar perusahaan atap ini diteruskan dan diwarisi oleh jalur keturunan (Salinger, 1997).

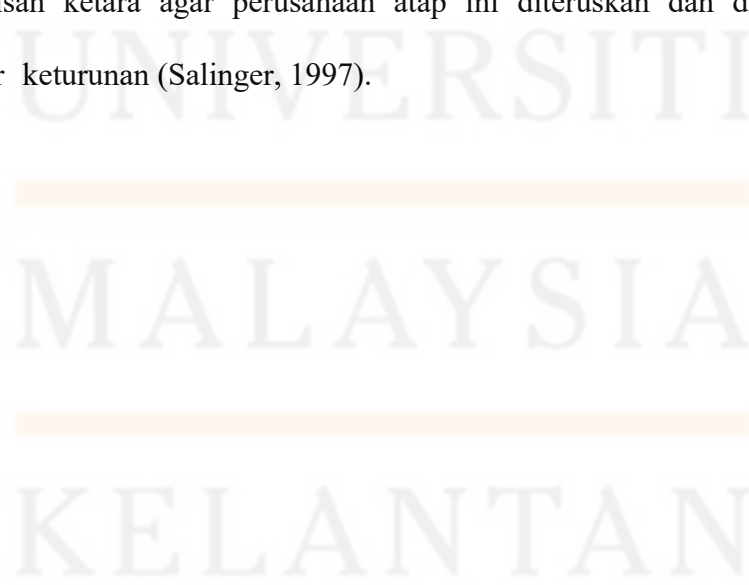

2.6 Bentuk Atap Singgora

Susun atur bumbung singgora yang menyerupai sisik ikan menjadi pilihan utama pada masyarakat di Pantai Timur dan Selatan Thailand untuk menutup bumbung terutama rumah, masjid, istana, wakaf merupakan bukti penting bahawa bumbung singola sangat popular sejak beberapa dekad lalu (Shamsu Hanafi, 2013). Shaari Saud (1994) juga membandingkan Singgora Kelantan dan Thailand yang sama dari segi proses pembuatan tetapi hanya membezakan persamaan bentuk bumbung Singola dalam bentuk dan saiz bumbung Singgora. Menurut Shaari Saud (2009), dalam penyelidikan melalui artikel yang berjudul, 'Genting Singgora dari Kelantan dan Thailand' mengatakan terdapat dua jenis rekabentuk atap singgora di Thailand iaitu berbentuk V dan U pada penghujungnya manakala atap singgora di Kelantan pula mempunyai satu reka bentuk iaitu penghujung berbentuk V atau diamond shape.

Namun, penggunaan bentuk atap singgora berbentuk U banyak digunakan dalam penutup bangunan tradisional supaya kelihatan lebih tradisional dan beliau turut membincangkan kaedah cucian dan rawatan atap singgora yang ditumbuhi kulat dengan rawatan anti kulat disapu pada genting yang sudah dicuci dengan menggunakan *Acrylic Water Repellent*. Satu bentuk kajian yang signifikan telah dilaksanakan oleh beliau dengan menekankan satu usaha dalam memahami konteks sejarah bagi perusahaan atap singgora di Kelantan dan Thailand bagi memudahkan penyelidik akan datang. Melalui kajian yang bertajuk '*Thai Roofing Tiles*'

oleh Plodpleang (2001) menerangkan dalam penulisannya mengenai konteks sejarah awal atap genting di Thailand bahawa atap genting atau disebut sebagai atap singgora digunakan dalam kalangan masyarakat dahulu manakala pula bahasa Thailand menyebut '*Kra Buang Songkla*'.



Rajah 2.11 : Atap Singgora berbentuk huruf "V"

Sumber : Jurnal Artikel (Preservation of Malay Singgora Roof , 09 Mei 2021



Rajah 2.12 : Perbezaan bentuk atap singgora di Malaysia dan Thailand

Sumber : Jurnal Artikel (Preservation of Malay Singgora Roof , 09 Mei 2021)



Rajah 2.13 : Bentuk acuan atap singgora di Malaysia dan Thailand

Sumber : Jurnal Artikel (Preservation of Malay Singgora Roof , 09 Mei 2021)



Rajah 2.14 : Bentuk acuan atap singgora yang digunakan oleh Kraf Arap
Singgora, Bachok

Sumber : Kajian Lapangan, November 2021



Rajah 2.15 : Bentuk acuan atap singgora berbentuk V sedang dijemur

Sumber : Kajian Lapangan, November 2021



Rajah 2.16 : Bentuk acuan atap singgora berbentuk U di Kraf Atap
Singgora

Sumber : Kajian Lapangan, November 2021

Penggunaan penutup bumbung berasaskan bahan organik dan bukan organik dijelaskan mengikut artikel Killman (1994) bertajuk “Pemulihan dan Pembinaan Semula Rumah Balak Melayu”. Bahan organik pada penutup bumbung ialah nipa, sagu, bertam, jati, rumput, jerami, buluh dan kayu belian. Penutup bumbung bukan organik termasuk bumbung logam, *terracotta*, bentuk buluh dan separuh botol. Terdapat juga bata tanah liat berbentuk *S*, *Marseilles* dan singgora. Penulis juga menjelaskan bahawa bumbung *terracotta* singgora hanya boleh didapati di Thailand, Kemboja dan Malaysia khususnya di Kelantan dan Terengganu. Bumbung singgora nipis, antara 3 dan 4 mm, berbentuk segi empat tepat dan hujungnya kelihatan seperti huruf V atau U. Bahagian belakang bumbung singgora mempunyai

cangkuk yang melekatkan belut kayu pada timbunan (Rajah 2.17).



Rajah 2.17 : Atap singgora

Sumber : Jurnal (*Enhancement of Singgora Roof Tile Using
Chemical Modification Method*, 06 Jun 2021)

2.7 Pengukuran Dimensi

Menurut Hidayah , Rodiah & Zuraini MdA (2014) mengatakan bahawa atap tersebut merupakan satu bentuk produk lestari yang mempunyai jisim terma yang mempunyai ciri untuk membantu bangunan bertindak balas terhadap perubahan suhu sepanjang masa. Semasa suhu tinggi mencapai puncak, atap singgora akan menyerap panas, bukan memindahkannya suhu ke dalam tempat tinggal. Hal ini demikian, ini dapat menjaga ruang dalaman pada rumah dengan memberi keselesaan pada waktu suhu puncak. Manakala, pada waktu malam, haba yang diserap akan dilepaskan menjadikan menjaga kediaman agar tetap hangat. Walaupun begitu, atap singgora dapat membantu untuk meningkatkan keselesaan bangunan dan mengurangkan kemuncak pancaran matahari pada waktu tengah hari. Selain itu, singgora juga dipasang untuk membolehkan aliran udara yang mengalir keluar masuk ke dalam rumah lebih banyak di antara jubin dan atapnya.

Melalui kajian yang telah dilaksanakan oleh Hidayah, et al. (2014) mengenai ukuran dimensi terhadap atap singgora. Dengan menggunakan peralatan *Vernier caliper* dan *Micrometer* bertujuan untuk mengukur panjang, lebar dan ketebalan atap singgora, dari ukuran hingga 0.2mm terdekat. Pelaksanaan ujian yang dijalankan mengikut BS EN ISO 10545-2: 1997 (Bahagian 2) oleh pengkaji tersebut. Contohnya diukur mengikut garis dimensi seperti yang ditunjukkan pada Gambar 2. Bagi setiap sampel tersebut adalah dimensi rata-rata lebar, panjang dan sampel adalah purata empat ukuran. Untuk pengukuran ketebalan, empat garis-garis

dilukis melintasi permukaan jubin Singgora yang tidak rata pada jarak 0.125, 0.375, 0.625 dan 0.875 kali panjang sampel (diukur dari akhir). Berdasarkan garis tersebut, ketebalan diukur pada titik paling tebal pada setiap baris.

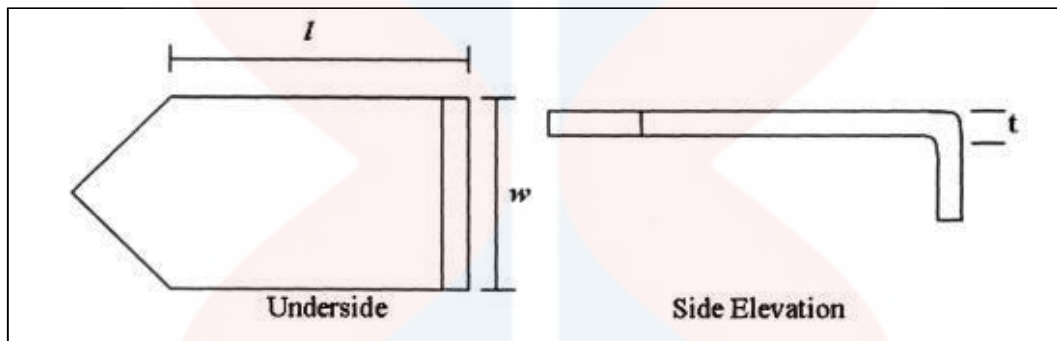

Rajah 2.18 : Garisan dimensi pada sampel atap singgora yang terpilih

Sumber: Jurnal (*Properties of Traditional Clay Roof Tiles Manufacture In Kelantan, Peninsular Malaysia, July 2014*)

2.8 Penutup

Penutup bumbung berasaskan bahan semula jadi iaitu tanah liat merupakan salah satu kemajuan tamadun manusia dalam menciptakan atap. Pada dasarnya, penggunaan penutup bumbung ini berfungsi sebagai satu bentuk perlindungan kepada manusia daripada ancaman binatang buas, faktor semula jadi seperti pancaran panas matahari, hujan dan ribut. Seperti kita ketahui, penutup bumbung dapat di kategori kepada dua iaitu atap tradisional dan atap moden di mana penggunaan bahan pada atap tersebut adalah berbeza dari segi kualiti dan ketahanan. Pada masa kini, masyarakat lebih cenderung menggunakan penutup bumbung berunsur kan ciri kemodenan seiring dengan arus pemodenan pada masa kini. Konsep dan citarasa masyarakat juga memainkan peranan penting dalam membentuk sebuah rumah yang cantik dan selesa. Masih ada kelompok masyarakat yang suka dan menarik terhadap rekabentuk dan keunikan pada ciri tradisional dan digunakan dalam bangunan rumah seperti ukiran kayu, penggunaan atap singgora pada bumbung dan berlantaikan kayu. Namun, ada juga segelintir lapisan masyarakat yang memilih atap import bernilai mahal hanya untuk menggambarkan status kelas sosial mereka.

Menurut Shamsu Mohamad (2013) mengatakan bahawa penutup atap singgora yang merupakan simbol kekayaan dan kemegahan seni bina bangsawan Pantai Timur pada zamannya. Bumbung singgora juga merupakan sebahagian daripada identiti dan elemen penting seni bina

tradisional di negeri Kelantan, Terengganu dan wilayah selatan Thailand. Bumbung ini biasa digunakan sebagai penutup bumbung dalam seni bina kayu tradisional seperti rumah, istana, masjid, wat siam, pintu pagar pada gerbang dan pemakaman. Di Pantai Timur mempunyai kepelbagaian keunikan yang tersendiri dalam senibina tradisional dan kebudayaan bagi masyarakat antaranya pembuatan atap singgora yang hanya terdapat di kawasan tersebut.

BAB 3

METODOLOGI KAJIAN

3.1 Pengenalan

Pada penyelidikan kajian, terdapat satu bentuk yang boleh digunakan iaitu iaitu kualitatif. Kaedah kualitatif ialah kaedah yang melibatkan kualiti dan data dalam pelbagai bentuk seperti satu perkataan atau pernyataan bagi mendapatkan maklumat dan data melalui kaedah temu bual atau rakaman sama ada video atau gambar. Namun, disebabkan Perintah Kawalan Pergerakan Diperketatkan (PKPD) bermula kembali di Kelantan menyebabkan pengkaji menggunakan *platform* digital sebagai medium untuk melakukan kajian. Dalam kajian ini, pengkaji akan menggunakan kaedah kualitatif untuk mendapatkan data dan maklumat berkaitan dengan pembuatan dan proses-proses dalam industri pembuatan atap singgora ini. Menurut R.M Yasin & Shamuni Kunjiapu

(2010) menerangkan bahawa bagi mendapatkan sumber data yang berkualiti mestilah diperolehi daripada penyelidikan yang dirancang secara tersusun dengan betul berdasarkan reka bentuk yang sesuai iaitu pendekatan yang digunakan dalam proses mendapatkan data penyelidikan.

Dalam kajian penyelidikan ini, pengkaji akan menggunakan kajian yang bersifat deskriptif atau satu bentuk kajian yang dibuat berdasarkan gambaran yang telah dirancang oleh pengkaji. Menurut Denzin dan Lincoln (1995) menghuraikan dalam kajian bahawa penyelidikan secara kualitatif melibatkan kepelbagaian bentuk kaedah secara fokus termasuklah menggunakan pendekatan secara naturalisasi (semula jadi) untuk menyelidik sesuatu kajian atau penyelidikan yang ingin dilaksanakan. Creswell & J.W (2012) pula mendefinisikan penyelidikan kualitatif sebagai proses inkuiri ke arah pemahaman yang didasarkan pada kaedah pengumpulan data yang lazim digunakan apabila meninjau sesuatu permasalahan sosial. Kaedah kualitatif tersebut juga bergantung kepada perolehan data daripada teks dan imej. Terdapat proses yang berbeza berbanding kuantitatif dalam menganalisis data dan melukiskan reka bentuk yang pelbagai. Reka bentuk ini memberi tumpuan kepada pengumpulan data, menganalisis, dan penulisan untuk seluruh proses penyelidikan.

3.2 Reka Bentuk Kajian

Penyelidik akan menggunakan reka bentuk kajian yang lebih mendorong kepada cara dan bagaimana untuk menyelesaikan persoalan dengan menemukan jawapan. Ianya juga merupakan metod kepada objektif- objektif kajian yang cuba dicapai oleh penyelidik dan bagi mencapai objektif ini, penyelidik sedaya upaya cuba untuk merangka kaedah serta cara untuk merealisasikan apa yang ingin dicapai dalam kajian ini. Kaedah pengumpulan data yang digunakan pengkaji melibatkan dua sumber utama iaitu sumber primer dan sumber sekunder (Syed Ismail, 2010).

Menurut Syed Ismail (2010), sumber primer ialah penemuan baru penyelidikan asli, boleh diterbitkan atau tidak boleh diterbitkan dan merupakan maklumat asal. Manakala data sekunder pula merupakan sumber kedua terdiri daripada bahan yang dikaji melalui pembacaan bahan yang bertulis yang ditulis dan ditafsir oleh para sejarawan. Carta aliran kaedah kajian adalah yang terpenting dalam melancarkan kerja pengkaji melalui Kajian Tindakan yang fungsinya sebagai sumber panduan dan rujukan keseluruhan kerja kepada pengkaji dalam menyiapkan penyelidikan. Kajian Tindakan dilakukan secara sistematik dan mengambil kira pelbagai teknik kajian dan penyelidikan (Ferrance, E; 2000). Secara amnya, kaedah kajian (Rajah 3.2) di bawah menjelaskan proses kajian tindakan yang akan pengkaji menggunakan secara keseluruhan kaedah agar sumber maklumat yang diperoleh dan lebih tersusun.

Menerusi penyelidikan dalam kajian, pengkaji akan mengambil satu bentuk kaedah dalam kajian bagi memenuhi objektif yang ingin dicapai pada

Rajah 3.1 berikut:

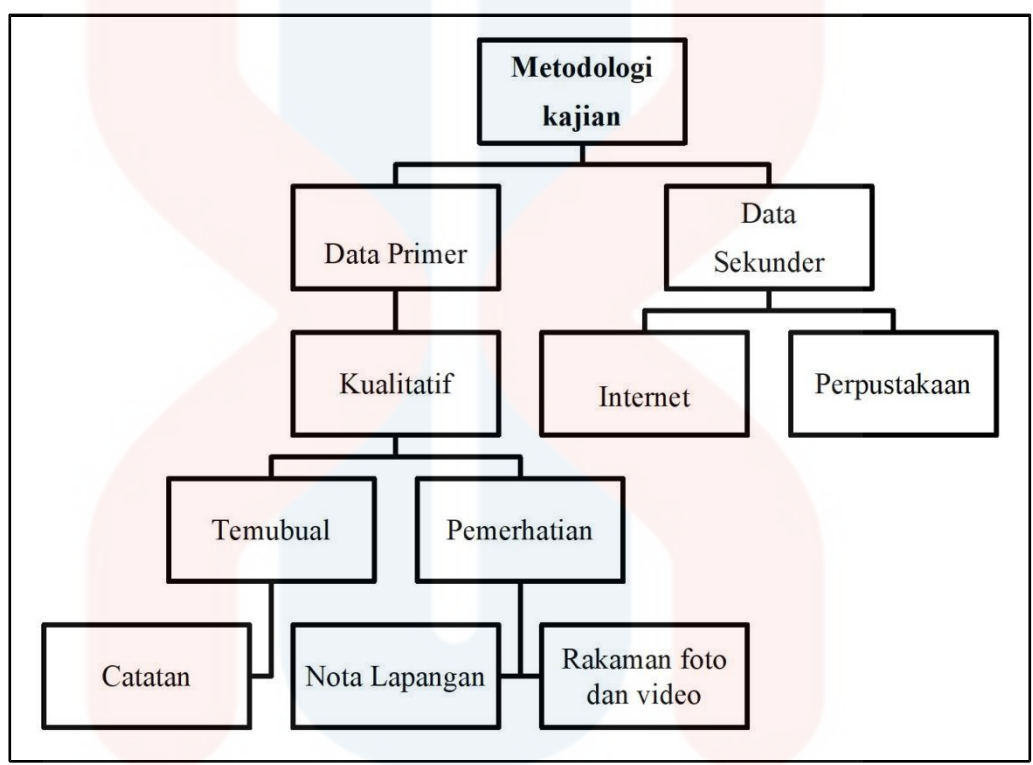

Rajah 3.1: Carta Alir Metodologi Kajian.

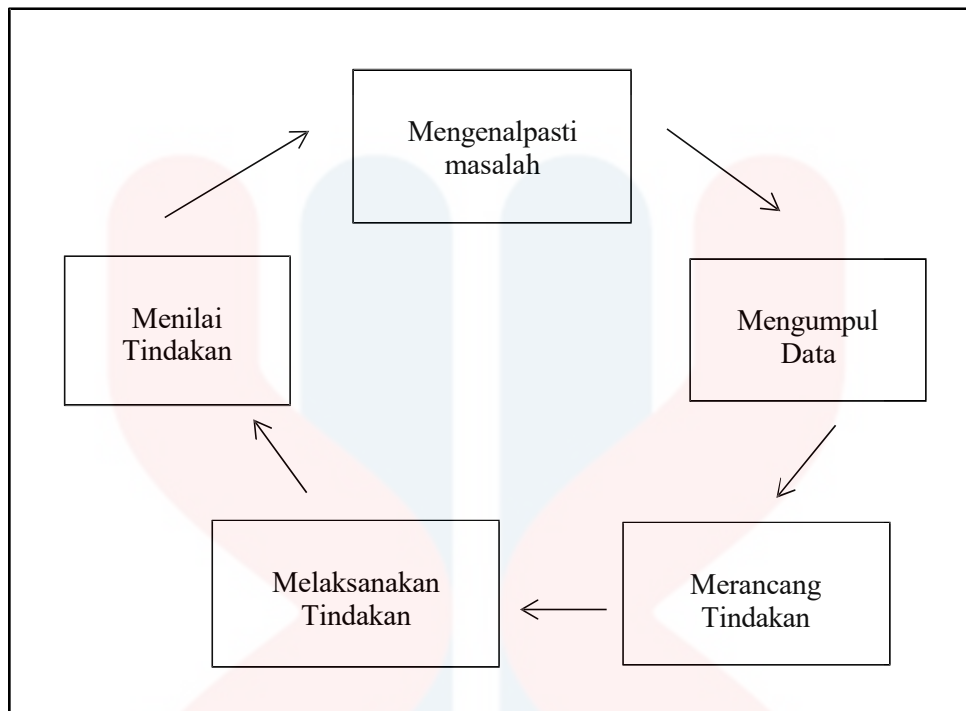

Rajah 3.2 : Proses Kajian Tindakan (Ferrance, E; 2000)

3.1.1 Kajian Lapangan

Lawatan secara langsung atau dikenali sebagai pemerhatian ikut serta ke tapak lapangan adalah kaedah yang amat penting. Pemerhatian adalah salah satu proses kegiatan pemetaan yang berperanan dalam memahami ilmu sains bumi ataupun lingkungan (Cottingham, 2002). Pengkaji akan memfokuskan kepada ciri keistimewaan atap singgora berdasarkan persepsi masyarakat setempat yang menjadi tarikan dalam penggunaan penutup bumbung.

Pengkaji akan mengunjungi kawasan perusahaan atap singgora di Kampung Pengkalan Baru, Bachok bagi melihat sendiri ciri keistimewaan penggunaan atap singgora ini terhadap seni rekabentuk rumah tradisional. Justeru itu, kaedah yang digunakan akan direkodkan dan mencatat data - data melalui rakaman, beberapa kepingan gambar dan catatan untuk dimasukkan ke dalam maklumat dan data yang diperlukan dalam penulisan penyelidikan kajian.

3.1.2 Temu Bual

Menurut Masri Singarimbun dan Sofyan Efendi (1995) temu bual atau yang dikenal dengan istilah interview adalah suatu proses interaksi dan komunikasi dari dua orang atau lebih (subjek dan objek). Metode ini dilakukan untuk mendapatkan maklumat dengan bertanya langsung kepada responden. Definisi yang hampir sama disampaikan oleh Sabitha Marican (2006) iaitu satu situasi di mana penemu bual akan bertanya soalan pada seseorang atau lebih responden secara bersemuka. Hal ini dikatakan demikian kerana pengkaji dapat menjalinkan hubungan berinteraksi dengan responden atau informal secara baik dan mampu berbicara dengan spontan tanpa skrip atau teks.

Kaedah temu bual yang digunakan melalui secara simulasi iaitu pertanyaan secara spontan, tidak terlalu serius dan bersifat terbuka berkaitan kajian yang ingin dilaksanakan. Manakala kaedah temubual yang kedua melalui secara semi-struktur merupakan soalan yang selaras dengan objektif kajian, secara rawak malahan tidak terlalu formal (Rahimi Akmal , 2020). Kaedah temubual ini digunakan bagi mendapatkan maklumat tentang ciri keistimewaan atap singgora dalam seni rekabentuk penutup bumbung oleh responden. Teknik penanya soalan yang berkesan dapat membantu pengkaji untuk menjana pengetahuan baru sekaligus meningkatkan gaya percakapan dengan lebih teratur dan lancar serta bukan hanya dengan mengingat semula apa yang telah pengkaji pelajari (Van Es, 2006).

3.1.3 Catatan

Setiap maklumat yang diperoleh secara lisan dan langsung hasil dari temu bual dan pemerhatian yang dilakukan oleh pengkaji akan dicatatkan keseluruhannya di dalam buku nota atau diari yang berkulit keras. Melalui kaedah ini, pengkaji dapat melakukan dokumentasi dan menganalisis data dengan mudah dan tersusun tanpa perlu mencari maklumat di berlainan tempat. Penulisan catatan oleh pengkaji juga memberi maklumat secara tidak langsung memudahkan pengkaji dengan sedikit lukisan rajah bagi meringkaskan dengan lebih padat mengenai memudahkan mengenalpasti keistimewaan dan punca yang mempengaruhi atap singgora tersebut.

3.1.4 Rakaman Foto

Dalam kajian ini pengkaji akan merakam beberapa foto yang relevan selama penelitian yang dilakukan dalam lapangan di Kampung Pengkalan Baru, Bachok. Dengan adanya foto yang diambil, ianya dapat menjadi sebagai satu pengukuhan yang kuat terhadap kajian untuk diletakkan di dalam penulisan agar ianya dijadikan sebagai gambar mengandungi bukti dan maklumat yang jelas kepada pembaca. Hal ini juga bertujuan untuk merekodkan kesemua data-data sebagai langkah berjaga-jaga sekiranya terdapat masalah seperti kehilangan maklumat yang bertulis.

Dalam melakukan rakaman foto ini, pengkaji telah menggunakan dua peranti iaitu Ipad dan telefon pintar milik pengkaji sendiri. Menurut Ian Bradshaw (1986) bahawa sebagai imej visual, gambar amat penting dalam dunia kewartawanan foto kerana kemampuannya mengabadikan detik peristiwa dalam bentuk gambar foto, dokumentasi, ulasan dan interpretasi kepada gaya dan tingkah laku manusia hasil gabungan antara media komunikasi perkataan dan media komunikasi visual.

3.1.5 Sumber Perpustakaan

Sebelum penulis melakukan kajian lapangan, penulis akan melakukan kajian perpustakaan terlebih dahulu dengan bertujuan untuk mencari maklumat dan data mengenai atap singgora di Kelantan. Pelbagai rujukan akan digunakan seperti majalah, buku-buku serta surat khabar yang berkaitan dan buku teori serta pendekatan kajian sebagai rujukan atau panduan terhadap kajian yang digunakan.

Rujukan juga bukan sahaja daripada tulisan-tulisan malah gambar-gambar dan sebagainya akan diambil untuk memastikan kajian ini dapat dijalankan dengan baik. Perpustakaan Universiti Malaysia Kelantan merupakan perpustakaan utama bagi pengkaji dalam membuat rujukan dan mendapatkan bahan rujukan melalui pelbagai sumber dan maklumat yang berkaitan dengan tajuk kajian. Maklumat-maklumat daripada internet juga diperolehi melalui laman web yang tertentu dengan tujuan untuk memastikan maklumat-maklumat yang diperolehi berpaksikan pelbagai sumber dan ianya dapat dikumpulkan untuk di dokumentasikan. Konsep-konsep, teori dan data-data yang bersesuaian akan diselidik menerusi buku-buku, ensiklopedia, majalah, surat khabar, dan jurnal yang berkaitan dengan penyelidikan.

3.2 Instrumen Kajian

Instrumen kajian ialah alat yang digunakan penyelidik semasa menjalankan kajian. Alat kajian juga melibatkan soalan atau pernyataan yang direka khusus untuk maklumat kajian (Norhayati, 2011). Berdasarkan instrumen kajian, data diperoleh seperti yang diminta oleh pengkaji untuk mencapai objektif kajian. Peralatan muzik. Tujuan penggunaan instrumen ini dalam menjalankan kajian ini adalah untuk memudahkan pengkaji mendapatkan data bagi memastikan pencapaian dan kelancaran kemajuan objektif kajian. Kaedah utama menjalankan penyelidikan ini adalah menggunakan kaedah kualitatif, yang dijalankan di perusahaan atap singgora melalui kaedah temu bual dan pemerhatian di tapak.

Melalui kaedah temubual, beberapa pihak atau masyarakat yang mahir dalam kajian yang dijalankan adalah penting dalam agar maklumat yang diperoleh adalah sahih dan tiada salah faham berkait maklumat yang diperoleh. Pemilik perusahaan bersama kakitangan pekerja yang menjadi tulang belakang kepada perusahaan atap singgora akan menjadi responden dan membantu pengkaji dalam memperoleh maklumat yang tepat dalam penulisan penyelidikan bagi memenuhi objektif kajian. Instrumen kajian yang akan digunakan semasa kajian ini dijalankan adalah berbentuk soalan yang lazim yang akan disediakan oleh pengkaji, mencatat setiap maklumat dan data diperoleh, membuat rakaman serta mengambil beberapa kepingan foto sebagai bukti kepada penyelidikan dan menjadi sebagai rujukan kepada penyelidikan dalam kajian ini. (Norhayati, 2011).

Akhir sekali, kaedah pemerhatian yang dilakukan dengan mengunjungi ke tempat kajian dengan secara langsung dan membuat pemerhatian terhadap nilai rekabentuk, keunikan dan proses pembuatan atap singgora dengan lebih terperinci. Pemerhatian terhadap sampel kajian ini akan lebih terperinci, jelas dan tepat, malah menjadi maklumat yang boleh dijadikan rujukan (Norhayati, 2011). Bagi meningkatkan kesahan dan kebolehpercayaan kaedah pemerhatian ini, pengkaji menggunakan alat teknologi moden seperti telefon pintar untuk merakam foto dan video. Pemerhatian yang dijalankan haruslah secara sistematik dan konsisten supaya masa yang diluankan dapat dimanfaatkan dengan sebaik mungkin. Kemudian, maklumat dan data yang diperoleh akan dicatat melalui instrument berbentuk tulisan di buku catatan.

3.3 **Prosedur Pungutan Data**

Sebelum kajian lapangan akan dimulakan bagi memperoleh dan mengumpul data, pengkaji akan mendapat surat kebenaran daripada fakulti untuk menjalankan kajian. Seterusnya, pengkaji mendapat rujukan buku dan kajian lepas daripada perpustakaan dan penyelidik sebelumnya. Sebelum pengkaji mengunjungi tempat kajian akan terlebih dahulu membuat temu janji agar memudahkan proses mendapatkan maklumat dan data dan tiada sebarang gangguan serta tiada berlakunya pertindihan untuk menemubual bersama kakitangan pembuatan atap singgora semasa membuat pekerjaan mereka.

3.4 **Kaedah Analisis Data**

Menurut Merriam (1998), pengumpulan dan analisis data merupakan kegiatan yang dilakukan secara bersama dalam suatu penelitian kualitatif. Dengan kata lain, analisis data dilakukan saat data pertama dikumpulkan. Merriam (1998) selanjutnya menjelaskan bahwa sangat penting juga untuk mengelola dan menyaring data dengan sebaik-baiknya setelah pengumpulan data. Ini membantu pemeriksa untuk mengajukan pertanyaan atau tindakan selanjutnya.. Kaedah analisis ini digunakan setelah semua data dan maklumat telah dapat dikumpulkan. Pentafsiran dan analisis ini digunakan untuk menyusun semula data yang dikumpulkan supaya maklumat itu teratur dan sistematik.

Data-data yang telah dikumpulkan akan diteliti dan disusun terlebih dahulu sebelum dianalisis. Data-data kualitatif dan kuantitatif akan dibentuk berdasarkan maklumat yang dikumpul selepas analisis, contohnya data kuantitatif yang disusun dalam bentuk graf, jadual dan gambar rajah untuk memudahkan proses pentafsiran dan analisis maklumat yang diperolehi (Merriam, 1998). Data sekunder dalam kajian ini setelah terkumpul sebagaimana diperlukan akan dianalisis menggunakan kaedah analisis kandungan dengan membahagikan data-data tersebut kepada tema-tema tertentu mengikut kesesuaian dengan keistimewaan atap singgora di Kelantan. Data yang telah dikumpulkan daripada kajian temu bual dan pemerhatian akan di temuramah secara informal untuk setiap jawapan yang diberikan oleh responden. Setelah itu, jawapan yang telah diberikan akan dihuraikan menjadi ayat yang mudah difahami untuk dipaparkan dalam hasil atau dapatan kajian.

Jadual 3.1 : Kaedah Analisis Data

No	Objektif Kajian	Rekabentuk kajian
1.	Mengetahui keistimewaan atap singgora berdasarkan persepsi masyarakat setempat.	Temubual (penduduk di Mukim Pengkalan Baru dari 2 penduduk dari Kg. Pengkalan Kassim, 1 penduduk dari Kg. Pengkalan Chengal, 1 penduduk dari Kg Kulim, 1 penduduk dari Kg. Pengkalan Baru dan 1 penduduk dari Kg. Pak Pura, 2 mahasiswa dari universiti awam, seorang pekerja pengusaha atap singgora dan pengusaha atap singgora).
2.	Mengkaji punca kepupusan atap singgora yang merupakan sumber ekonomi masyarakat terdahulu	Temubual (penduduk di Mukim Pengkalan Baru dari 2 penduduk dari Kg. Pengkalan Kassim, 1 penduduk dari Kg. Pengkalan Chengal, 1 penduduk dari Kg Kulim, 1 penduduk dari Kg. Pengkalan Baru dan 1 penduduk dari Kg. Pak Pura, 2 universiti awam, seorang pekerja pengusaha atap singgora dan pengusaha atap singgora).

3.	Mencadangkan kaedah pemeliharaan terhadap perusahaan atap singgora bagi kelestarian produk warisan tempatan.	Temubual (penduduk di Mukim Pengkalan Baru dari 2 penduduk dari Kg. Pengkalan Kassim, 1 penduduk dari Kg. Pengkalan Chengal, 1 penduduk dari Kg Kulim, 1 penduduk dari Kg. Pengkalan Baru dan 1 penduduk dari Kg. Pak Pura, 2 mahasiswa dari universiti awam, seorang pekerja pengusaha atap singgora dan pengusaha atap singgora).
----	--	---

3.5 Jangkaan Dapatan Kajian

Hasil kajian dijangkakan akan dapat membantu dalam mengetahui keistimewaan atap singgora berdasarkan persepsi masyarakat setempat secara menyeluruh melalui perolehan maklumat daripada pemilik perusahaan atap. Hal ini dapat membantu mengetahui ciri keistimewaan yang perlu diketengahkan dalam senibina tradisional terutama di Kelantan. Menerusi jangkaan dapatan kajian mengenai keistimewaan atap singgora ini dapat digali dan memperkasa atap singgora dengan memasuki dalam pasaran domestik mahupun antarabangsa melalui kajian selaras dengan metodologi yang diambil. Hal ini dapat dikukuhkan dengan beberapa kajian lepas daripada penyelidik melalui kajian yang dilaksanakan.

Justeru itu, kajian secara mendalam terhadap punca kepupusan atap singgora yang merupakan sumber ekonomi masyarakat terdahulu haruslah memelihara nilai estetika yang ada pada atap tersebut daripada dilupakan dan berkemungkinan akan mengalami kepupusan dalam pembuatan atap singgora ini.. Jangkaan hasil penelitian ini juga mampu memberikan gambaran yang lebih jelas bagaimana punca kepupusan atap singgora yang merupakan sumber ekonomi masyarakat terdahulu mempengaruhinya yang menyebabkan kekurangan jumlah perusahaan atap singgora pada masa kini. Namun, pada masa kini hanya satu perusahaan atap singgora yang masih kukuh dalam melestarikan produk tersebut daripada menjadi tinggalan sejarah.

3.4 Penutup

Akhir kalam, penggunaan beberapa kaedah metodologi yang digunakan oleh pengkaji dalam melaksanakan kajian dapat membuat penulisan penyelidikan secara tersusun dan lebih teratur. Hal ini demikian ianya dapat membantu pengkaji dalam mendapatkan kepelbagaian sumber maklumat dan data yang berilmiah dan bermanfaat dalam menyelesaikan satu persoalan dalam kajian penyelidikan yang dibuat oleh pengkaji. Menurut Koentjaraningrat (1991) bahawa ketiadaan maklumat dan data daripada hasil metodologi ini akan menjadikan satu laporan yang dilaksanakan oleh pengkaji tidak akan sempurna dan teratur mengakibatkan ketiadaan kesahihan dan pengukuhan dalam kajian yang dilaksanakan ini.

Metodologi kajian merupakan sesuatu perkara amat berguna dan penting dalam melaksanakan apa jua penyelidikan yang dilaksanakan. Hasil kajian yang diperoleh juga saling bergantung kepada metodologi kajian yang akan digunakan dalam penulisan penyelidikan agar lebih sistematik dan tersusun. Maka, pada bahagian ini akan mengulaskan mengenai metodologi yang digunakan termasuklah kaedah pengumpulan data, kaedah analisis yang digunakan dalam menjadikan sebagai satu penyelidikan yang lengkap. Hal ini dilaksanakan bagi membentuk metodologi yang lebih sistematik dan tersusun sehingga mampu menghasilkan satu kajian yang berkualiti (Koentjaraningrat, 1991).

BAB 4

DAPATAN KAJIAN

4.2 Pengenalan

Merujuk kepada bab seterusnya iaitu dapatan kajian merupakan salah satu bahagian yang penting dalam merungkai segala maklumat dan data yang telah diperolehi oleh pengkaji berdasarkan objektif dan tajuk kajian yang dikaji oleh pengkaji. Melalui dapatan kajian ini amat penting dalam melaksanakan projek penyelidikan ini kerana setiap permasalahan yang timbul dalam kajian dan objektif yang ingin dicapai akan terjawab seperti mana yang telah dinyatakan pada sebelum ini. Dapatan kajian yang difokuskan oleh pengkaji merangkumi tiga objektif utama yang ingin dicapai oleh pengkaji iaitu objektif pertama meliputi dalam mengetahui keistimewaan atap singgora berdasarkan persepsi masyarakat setempat di sekitar kawasan Mukim Pengkalan Baru seperti Kg. Pengkalan Kassim, Kg. Pengkalan Chengal, Kg Kulim, Kg Pengkalan Baru dan Kg. Pak Pura.

Seterusnya objektif yang ingin dicapai ialah mengkaji punca kepupusan atap singgora yang merupakan sumber ekonomi masyarakat terdahulu bagi mengupas dan mengenalpasti kepupusan atap singgora dalam perindustrian melalui kaedah temubual yang digunakan oleh pengkaji. Objektif yang terakhir bagi pengkaji dalam mencapai objektif yang ingin dicapai adalah dengan mencadangkan kaedah pemeliharaan terhadap perusahaan atap singgora bagi kelestarian produk warisan tempatan. Terdapat beberapa cadangan yang dikemukakan dalam mengatasi permasalahan dalam pemeliharaan produk kelestarian warisan ini agar sentiasa ada kesinambungan daripada generasi dan mempelajari teknik tradisional dalam penghasilan atap singgora.

Dalam pelaksanaan kajian yang dilakukan oleh pengkaji di sekitar kawasan kajian iaitu terletak di Mukim Pengkalan Baru seperti Kg. Pengkalan Kassim, Kg. Pengkalan Chengal, Kg Kulim, Kg Pengkalan Baru dan Kg. Pak Pura dengan menemubual beberapa responden di sekitar kawasan berkenan, beberapa kakitangan pekerja atap singgora dan individu yang mempunyai kepakaran yang tinggi dalam aspek pembuatan atap singgora ini bagi menerangkan secara mendalam mengenai teknik menguli bahan mentah seperti tanah liat, teknik acuan, proses pembakaran tanah liat, proses pengeringan dan sebagainya iaitu pemilik pengusaha kraf atap singgora, Pn Noraini Bt Jusoh. Secara keseluruhannya pengkaji memperolehi maklumat melalui temubual dan mencatat serta merekod data - data tambahan yang diperolehi untuk dijadikan sebagai bahan sokongan dalam menyempurnakan proses penyelidikan ini.

4.2 Analisis Demografi Responden

Responden merupakan pihak-pihak yang dianggap dan dijadikan sebagai sampel dalam sesuatu penelitian kajian. Mereka berperanan dalam memberikan maklumat atau menjawab soalan-soalan yang dikemukakan oleh pengkaji. Jadual 4.1 dibawah menunjukkan pecahan nama, umur, tempat dan tarikh temubual di antara pengkaji dengan responden

Jadual 4.2 Nama-Nama Responden Yang Ditemubual Pengkaji

Bil.	Nama Responden	Umur	Tarikh Temubual	Kod Responden
1.	Muhammad Danial Bin Mohd Ruzi (Graduan Universiti Teknologi Mara)	24	03 November 2021	A
2.	Muhammad Nur Helmi Bin Azim Shah (Pelajar Tahun akhir di Universiti Pendidikan Sultan Idris, Perak)	23	03 November 2021	B
3.	Md Faizulnazmi Bin Abdullah (Penduduk Kg. Pengkalan Kassim)	26	29 Oktober 2021	C
4.	Ahmad Hilmi Bin Abdul Hadi (Penduduk Kg. Pengkalan Kassim)	49	03 November 2021	D

5.	Khairi Ismail bin Hj Salleh (Penduduk Kg. Pengkalan Chengal)	67	28 Oktober 2021	E
6.	Abdul Halim bin Abdul Razak (Penduduk Kg. Pak Pura)	50	28 Oktober 2021	F
7.	Zuraini Binti Zahari (Penduduk Kg Pengkalan Baru)	29	30 Oktober 2021	G
8.	Aniton Binti Baharom (Penduduk Kg Kulim)	45	31 Oktober 2021	H
9.	Mok Sue (nama samaran) (Pekerja Kraf Atap Singgora)	54	17 November 2021	I
10.	Pn. Noraini Binti Mohd Jusoh (Pengusaha Kraf Atap Singgora)	55	17 November 2021	J

4.3 Analisis Keistimewaan Atap Singgora Berdasarkan Persepsi Masyarakat Setempat

Berdasarkan hasil penyelidikan yang dilakukan ketika berada di sekitar kawasan tempat kajian di Kg Pengkalan Baru, Bachok dengan menggunakan kaedah temubual di beberapa kawasan kampung Mukim Pengkalan Baru amatlah mencabar dalam mendapatkan maklumat dari penduduk setempat. Hal ini disebabkan penularan virus yang melanda negara ini menjadikan virus iaitu *Covid-19* semakin mengganas menyebabkan kesukaran untuk pengkaji menemubual beberapa responden secara bersemuka. Merujuk perkara tersebut bukanlah suatu penghalang bagi pengkaji mendapatkan maklumat dan pengkaji telah memilih satu alternatif dalam bentuk platform secara atas talian seperti Google Meet bersama para responden untuk melakukan temubual secara berterusan. Hasil daripada temubual seramai 10 orang yang terdiri daripada pelbagai peringkat umur dan latar belakang yang berbeza bagi mengukuhkan maklumat dalam hasil kajian ini.

4.3.1 Pengetahuan masyarakat berkaitan atap singgora

Kewujudan atap singgora dapat dilihat melalui hasil temubual yang dilakukan oleh para responden menunjukkan bahawa sebahagian sahaja yang mengetahui akan kewujudan atap singgora dan segelintir lagi menyatakan tidak mengenali dan berkemungkinan. Atap singgora ini dikenali oleh masyarakat melalui keunikan dan keistimewaan atap singgora seperti rekabentuk, sejarah dan kelebihanannya dalam penutup bumbung. Analisis daripada temubual dapat dilihat melalui bentuk jadual yang pengkaji cuba ringkaskan daripada temubual seperti berikut :

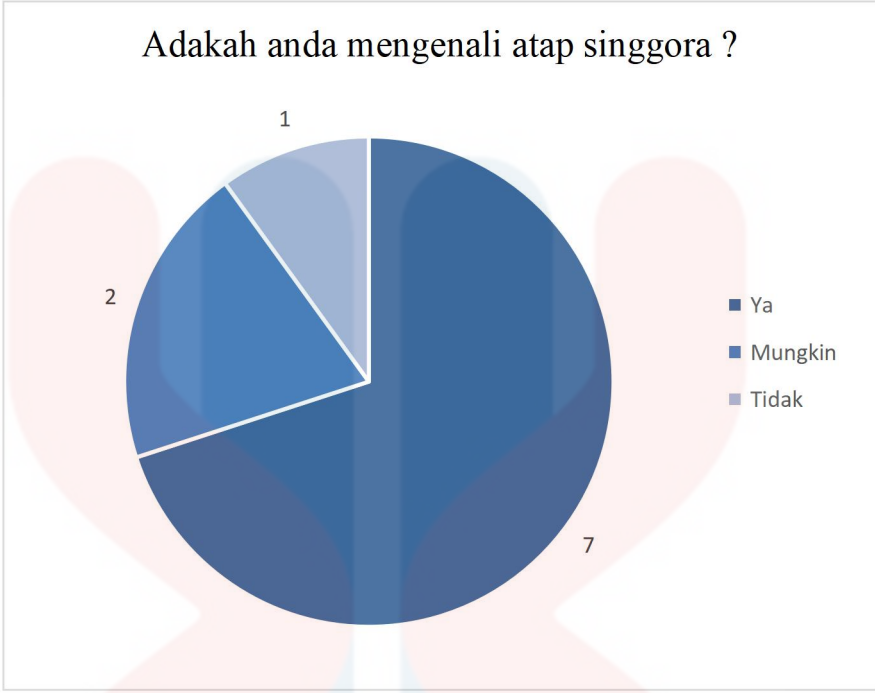

Rajah 4.1 : Pengetahuan masyarakat berkaitan atap singgora

Jadual di atas merupakan data yang diperoleh oleh pengkaji melalui temubual tentang pengetahuan masyarakat berkaitan atap singgora di sekitar kawasan Mukim Pengkalan Baru. Setiap responden yang ditemubual mempunyai perbezaan jawapan terhadap persoalan yang ditunjukkan oleh pengkaji. Hal ini sebahagian daripada responden mengenali dan mengetahui secara am terhadap atap singgora. Manakala saki baki responden yang lain menunjukkan bahawa berkemungkinan dan tidak mengenali dan mengetahui secara am terhadap atap singgora. Pengkaji dapat simpulkan bahawa kewujudan atap singgora pada masa kini kurang diketahui oleh beberapa kelompok komuniti mungkin disebabkan penghijrahan tempat tinggal dan tiada pendedahan secara umum kepada masyarakat terutama generasi muda. Pengkaji juga dapat simpulkan kewujudan atap singgora ini hanya diketahui oleh mereka yang berasal dari daerah Bachok, pelajar yang mempelajari

bidang warisan atau sejarah serta mereka yang suka akan produk atau koleksi warisan sahaja.

4.3.2 Tanggapan masyarakat mengenai atap singgora

Melalui hasil temubual bersama para responden seramai sepuluh (10) orang mempunyai latar belakang yang berbeza mengenai tanggapan masyarakat terhadap atap singgora agar maklumat yang diperoleh oleh pengkaji lebih kukuh dan tanggapan masyarakat terhadap atap singgora adalah berbeza. Justeru itu, objektif dalam penyelidikan pengkaji dalam mengetahui keistimewaan atap singgora berdasarkan persepsi masyarakat setempat dapat mencapai objektif kajian yang pertama untuk menyempurnakan penyelidikan pengkaji mengenai atap singgora. Menurut Muhammad Nur Helmi (2021) merupakan pelajar tahun akhir di Universiti Pendidikan Sultan Idris (UPSI) menyatakan bahawa tanggapan beliau terhadap atap singgora adalah sangat unik dari segi proses pembuatan, teknik yang digunakan, rekabentuk dan warna asli pada atap singgora tersebut.

Hal ini menjadikan beliau merasakan semakin tertarik akan atap singgora di mana beliau merupakan pelajar jurusan pendidikan seni menyebabkan beliau berhasrat untuk mempelajari teknik pembuatan atap singgora secara am. Penggunaan skala yang tepat pada bumbung, bentuk, kecerunan dan jenis kemasan yang digunakan akan memberi pengaruh gaya seni bina pada sesebuah bangunan (Rahimi, 2020). Kenyataan tersebut dapat dikukuhkan dengan tanggapan daripada responden kedua menyatakan bahawa

atap singgora dikatakan mempunyai gaya yang lebih kontemporari dimana rekabentuk atap singgora akan memberi pengaruh kepada sesebuah bangunan atau rumah (Muhammad Danial, 2021). Menurut Ahmad Hilmi (2021) merupakan salah satu penduduk kampung di Kg Pengkalan Kassim menyatakan atap singgora sebagai atap warisan dimana kewujudannya telah lama bertapak di Bachok dan telah menjadi sumber pendapatan utama sebelum adanya tembakau.

Atap Singgora atau lebih dikenali sebagai atap bata dalam masyarakat Pantai Timur terutama di Kelantan merupakan satu bentuk kekemasan yang penting yang diperbuat daripada tanah liat dan sangat meluas digunakan hampir kebanyakan rumah-rumah tradisional di Malaysia (Rahimi & Pn Noraini, 2020). Atap singgora juga digunakan hampir kebanyakan di rumah-rumah tradisional sebagai penutup bumbung kerana pada masa dahulu penggunaan atap ini hanya digunakan di rumah para pembesar dan istana. Menurut responden, Pn. Zuraini yang ditemubual pada Oktober 2021 merupakan salah satu penduduk kampung di Kg Pengkalan Baru menyatakan tanggapan beliau terhadap atap singgora merupakan salah satu produk yang dihasilkan daripada teknologi tradisional sehingga kini. Pengusaha atap singgora, Pn. Noraini Jusoh (2021) juga menyatakan beliau masih menggunakan teknik pembuatan atap singgora dengan menggunakan teknologi tradisional seperti acuan atap untuk mendapatkan bentuk atap tersebut.

4.3.3 Keistimewaan Atap Singgora Berdasarkan Persepsi Masyarakat Setempat

Setiap produk yang dihasilkan sememangnya mempunyai keistimewaan atau kelebihan terhadap fungsi dan rekabentuknya yang tersendiri sehingga mampu menarik perhatian masyarakat. Menurut Adit Said (1994) dalam penulisan bertajuk, 'Kelantan: Perusahaan Membuat Atap Bata di Kampung Pengkalan Petah berpendapat bahawa perusahaan atap bata ini mempunyai satu ciri yang istimewa kerana dikuasai oleh Melayu Kelantan meskipun sejarah awal perusahaan ini berasal dari Selatan Thailand. Hal ini menjadikan atap singgora mempunyai kelebihan dimana ianya mampu menanggung beban, bersifat estetik, ketahanan yang kukuh dan tahan lama. Berdasarkan hasil temubual pengkaji bersama responden pertama iaitu Ahmad Hilmi yang ditemubual pada 03 November 2021 di Kg Pak Pura, Bachok menyebut atap singgora ini sememangnya mempunyai ciri keistimewaanya tersendiri kerana ianya diperbuat daripada tanah liat mineral yang berkualiti tinggi dan cara penciptaan yang mudah serta lama bagi menjamin kualiti tinggi dalam penghasilan atap singgora tersebut.

Jangka hayat yang lebih lama dan masih relevan sehingga masa kini menjadikan penggunaan atap singgora pada masa kini hampir kebanyakan digunakan di rumah-rumah tradisional, gabezo, istana dan sebagainya. Menurut responden seterusnya iaitu Muhammad Nur Helmi yang di temubual pada 03 November 2021 menyatakan bahawa ciri keistimewaan yang terdapat pada atap singgora ini adalah dari aspek cara pembuatan, teknik dan peralatan serta fungsi perlindungan rumah yang baik. Menurut beliau juga atap singgora ini mampu menapis cahaya matahari secara terus dan sejuk pada waktu malam.

Merujuk kepada perkara tersebut juga disokong oleh Raja Datuk Kamarul Bahrin Shah memberikan penjelasan bahawa rekabentuk atap singgora adalah nipis dan tidak menyerap atau menyimpan haba panas berbanding atap moden yang tebal, berat dan menyerap haba (Tan, 2005). Sifatnya yang mudah ditembusi air dan nipis mampu menyerap air ketika hujan sekaligus mampu menyejukkan ruang rumah secara semulajadi tanpa teknologi moden seperti kipas dan pendingin hawa.

Responden yang ketiga dari Kg Pengkalan Baru turut menyatakan atap singgora juga mempunyai pengaliran udara yang baik dan sejuk, mampu menyerap air semasa hujan serta mampu menyejukkan suhu dalaman sesebuah rumah (Zuraini Binti Zahari, 30 Oktober 2021). Menurut beliau juga, penggunaan bahan semulajadi yang berkualiti dan mempunyai jangka hayat yang lebih lama berbanding atap organik seperti nipah menjadikan salah satu ciri keistimewaan yang ada pada atap singgora yang menjadikan pilihan utama masyarakat ketika dahulu. Hal ini penggunaan atap singgora masih lagi digunapakai oleh hampir kebanyakan rumah tradisional di Pantai Timur terutama di Kelantan. Di samping itu, ciri keistimewaan yang ada pada atap singgora menjadikan satu kelebihan kepada sumber ekonomi ketika dahulu dimana sentiasa mendapat sambutan daripada masyarakat di dalam mahupun di luar negara Malaysia.

Menurut Khairi Ismail bin Hj Salleh merupakan salah satu penduduk di Kg. Pengkalan Chengal yang ditemubual pada 28 Oktober 2021 menerangkan bahawa atap singgora sememangnya mempunyai keunikan dan keistimewaan

tersendiri terutama pada rekabentuk atap seolah sisik ikan yang amat popular pada masa lampau. Rekabentuknya yang menarik dan unik memberi pengaruh kepada senibina bangunan yang digunakan dan sebagai bukti yang signifikan yang digunakan di rumah kediaman, masjid, istana, wakaf atau gabezo. Hal ini penggunaan atap singgora pada penutup bumbung berunsurkan tanah liat yang berkualiti, teknik acuan, proses pengeringan dan sebagainya telah mempengaruhi ketahanan dan keunikan yang mampu tahan lebih daripada 150 tahun dan masih lagi kekal hingga kini seperti pada perabung bumbung Istana Melayu di Kota Bahru dan Kuala Terengganu.

Aspek pemilihan tanah liat yang berkualiti dari segi kandungan garam dan air mineral memberi impak semasa proses pengeringan sekiranya kandungan garam kurang akan menyebabkan atap menjadi pecah (Pn Noraini Jusoh, 2021). Menurut beliau juga ciri keistimewaan pada atap singgora adalah dari segi pemilihan tanah liat yang betul dan berkualiti agar produk yang dihasilkan oleh beliau mempunyai kualiti tinggi dan bermutu. Merujuk perkara tersebut juga dinyatakan oleh kakitangan pekerja di Kraf Atap Singgora yang dikenali dengan nama samaran, Mok Sue yang ditemubual pada 17 November 2021 yang telah lama bekerja di kraf tersebut sejak muda lagi. Kehandalan dan kepakaran beliau bersama kakitangan pekerja yang lain turut menghasilkan atap singgora yang berkualiti dan bermutu.

4.4 Analisis Punca Kepupusan Atap Singgora Yang Merupakan Sumber Ekonomi Masyarakat Terdahulu.

Setiap produk yang dihasilkan sememangnya memiliki kelebihan dan keunikannya tersendiri namun di sebalik keunikan dan keistimewaan pada atap singgora, terdapat permasalahan yang timbul yang sering diperkatakan dalam punca kepupusan atap singgora di mana ianya merupakan salah satu sumber ekonomi utama pada masyarakat terdahulu. Permasalahan sedemikian semakin saban hari telah menjejaskan kepada pengusaha atap singgora yang difahamkan hanya kini tinggal satu sahaja perusahaan yang masih meneruskan pembuatan atap tersebut. Terdapat beberapa punca terhadap kemerosotan atau kepupusan atap singgora terhadap sumber ekonomi masyarakat terdahulu yang menyebabkan para pengusaha terpaksa gulung tikar. Namun pada masa ini hanya Pn Noraini Jusoh yang ditemubual pada 17 November 2021 menjelaskan bahawa beliau sahaja yang masih kukuh mempertahankan warisan ini dan meneruskan legasi daripada turun temurun serta merupakan generasi kelima dalam meneruskan pengusaha atap singgora hasil titik peluh daripada nenek moyang

Berdasarkan analisis temubual yang dilakukan oleh pengkaji terhadap penduduk kampung mengenai punca kepupusan atap singgora yang merupakan sumber ekonomi masyarakat terdahulu disebabkan beberapa faktor. Menurut Pn Noraini Jusoh, pengusaha Kraf Atap Singgora (2021) menjelaskan bahawa kemunculan tembakau dalam pasaran yang mendapat sambutan tinggi telah memberi kesan kepada pengusaha atap singgora ketika itu. Turut juga dikatakan bahawa penjualan tembakau pada ketika itu mendatangkan hasil pendapatan lagi tinggi

berbanding atap singgora yang menyebabkan hampir kebanyakan daripada para pengusaha beralih kepada sumber ekonomi yang lain. Kegiatan penanaman tembakau telah menjadi salah satu punca kemerosotan perusahaan atap kerana terdapat pengusaha telah beralih kepada menanam tembakau kerana permintaan rokok yang tinggi pada ketika itu.

Menurut Pn Noraini Jusoh (2021) juga menekankan bahawa salah satu punca kemerosotan atau kepupusan atap singgora pada ketika dahulu juga disebabkan ketiadaan pewaris dalam menyambung atau mengambil alih perusahaan atap singgora tersebut. Kepakaran dan kehandalan dalam membuat atap singgora juga semakin berkurangan akibat tiada pewaris dan generasi anak muda tidak berminat untuk mempelajari pembuatan atap singgora sebagai penutup bumbung tradisional. Pengkaji juga meneliti bahawa pekerja di Kraf Atap Singgora terdiri daripada kaum wanita yang sudah dimamah usia namun usianya bukanlah sesuatu penghalang kepada kepakaran dan kehandalan mereka dalam proses awal hingga proses terakhir menjadikan kualiti atap yang bermutu tinggi dan masih kuat dalam membuat atap singgora tanpa menggunakan teknologi moden. Penggunaan teknik dan proses yang tradisional masih dikekalkan hingga berdekad bagi menjaga kualiti dan ketahanan atap singgora.

Menurut Pn Zuraini (penduduk Kg Pengkalan Baru), Pn. Aniton (penduduk Kg Pengkalan Kassim) dan En. Khairi Ismail (penduduk Kg Pengkalan Chengal) yang ditemubual oleh pengkaji menyatakan bahawa kemerosotan perusahaan atap singgora adalah dari segi kelemahan pada struktur atap tersebut. Kelemahan pada struktur atap yang dinyatakan oleh responden melalui ketahanan fizikal atap singgora

tersebut dimana ianya mudah pecah serta mudah beralih dari kedudukannya sekiranya ditiup angin yang kencang. Hal ini demikian juga turut dinyatakan oleh pengkaji lepas Salinger (1997) mengulaskan tentang punca penurunan perusahaan atap singgora ini adalah disebabkan masyarakat mula beralih kepada atap zink memandangkan pengguna tidak sanggup untuk kerja-kerja penggantian atap yang mudah pecah. Kerja penggantian atap singgora akan dilakukan pada awal tahun dimana taburan cuaca di Pantai Timur pada hujung tahun akan hujan lebat dan peredaran angin menyebabkan masyarakat tidak larat dan memakan kos untuk membaikpulihan penutup bumbung rumah mereka.

Peredaran masa dari masa telah menjadikan negara ini semakin jinak dengan teknologi moden dan pelaksanaan industri 4.0 di mana penekanan teknologi dalam kehidupan harian. Oleh itu, pengenalan teknologi pada senibina bangunan terutama atap atau bumbung juga telah memberi pengaruh besar dari atap singgora, nipah, bertam dan daun kelapa kepada atap zink, aluminium, abestos dan simen (Shamsu Mohamad, 2013). Masyarakat pada masa kini telah banyak dipengaruhi tema dan gaya rumah berunsur moden dan rekabentuk yang lebih menarik berbanding gaya dan rekabentuk yang tradisional. Perkara ini juga menjadikan pengusaha atap singgora pada ketika dahulu terpaksa tutup kerana permintaan atap singgora sudah berkurangan dan kebanyakan rumah sudah menggunakan atap rumah moden. Namun, Kraf Atap Singgora yang diusahakan oleh Pn. Noraini pada masa kini semakin mendapat permintaan yang tinggi daripada pelanggan beliau. Pengkaji dapat simpulkan bahawa masyarakat pada masa kini mula mempunyai nilai kesedaran bahawa penggunaan atap singgora tidak seharusnya dibiarkan dan menerapkan nilai warisan pada senibina bangunan pada masa kini.

4.5 Analisis Kaedah Pemeliharaan Terhadap Perusahaan Atap Singgora Bagi Kelestarian Produk Warisan Tempatan

Warisan dan pemeliharaan telah merujuk kepada warisan merupakan khazanah yang tidak ternilai yang seharusnya masyarakat menitikberatkan untuk terus dilindungi dan dipelihara agar menjadi tatapan generasi seterusnya. Pemeliharaan dalam warisan adalah merujuk kepada usaha dalam mengekalkan keadaan asal objek warisan tanpa mengubah nilai keaslian dan nilai estetika daripada dimusnahkan melalui penglibatan daripada pihak kerajaan, pihak swasta, institusi, masyarakat dan sebagainya. Menurut keratan khabar pada Oktober 2019 menulis tentang bagaimana dua tokoh dunia korporat dan pencinta budaya bergerak satu hala untuk memastikan warisan dapat dikekalkan dan dipelihara melalui program Piagam Warisan dan Budaya Tanah Air diasaskan oleh Yayasan Al-Bukhary dengan kerjasama Yayasan Budi, yang diterajui oleh Tan Sri Syed Mokhtar dan Tan Sri Dr Rais Yatim yang dilancarkan di Muzium Kesenian Islam Antarabangsa dan dirasmikan oleh Perdana Menteri, Tun Dr Mahathir Mohamad.

Berfokuskan kepada kaedah pemeliharaan terhadap perusahaan atap singgora bagi kelestarian produk warisan tempatan telah banyak dilaksanakan bagi mengekalkan nilai warisan ini hingga permintaan yang tinggi terhadap atap singgora atau disebut atap bata menjadikan Pn Noraini (2021) sentiasa mendapat tempahan yang tinggi juga. Menurut beliau juga, tempahan yang diperoleh hampir mencecah ribuan atap singgora dan kebanyakan digunakan untuk rumah-rumah tradisional, gabezo, tempat inap, istana dan sebagainya. Pemeliharaan senibina bangunan warisan adalah satu tugas yang penting bagi memastikan khazanah-

khazanah yang bernilai ini dapat dipelihara bagi generasi masa hadapan (Ghafar Ahmad, 1994). Senibina bangunan warisan terutama pada penggunaan atap pada bumbung merupakan salah satu kunci terpenting kerana nilai senibina yang unik dan mempunyai nilai estetik yang tidak terdapat pada senibina bangunan moden hari ini telah menjadi satu bukti kepada sesuatu era dan peristiwa sejarah.

Pengkaji ingin mencadangkan beberapa kaedah pemeliharaan yang sesuai terhadap atap singgora sebagai produk kelestarian warisan yang berkemungkinan dapat membantu dan memberi pendedahan tentang kewujudan atap singgora di negara ini terutama pada generasi muda. Antara kaedah pemeliharaan adalah menggalakkan perusahaan atap singgora untuk mempergiatkan lagi usaha menarik minat masyarakat dengan membuat virtual bengkel pengusaha atap singgora yang memberi gambaran dan visual lebih menarik dan promosi dengan lebih banyak laman sawang seperti media sosial atau platform yang memberangsang minat generasi masa kini. Hal ini generasi pada masa kini selalu bergantung kepada teknologi yang canggih seperti komputer riba, tablet atau telefon pintar yang hanya mengakses di hujung jari sahaja. Hal ini apabila mempelbagaikan bentuk promosi di media sosial atau platform mampu memberangsangkan sekaligus memberi ilmu pengetahuan mengenai atap singgora. Penyebaran mengenai pengetahuan secara am mengenai atap singgora juga turut memberikan sinar harapan kepada generasi pada masa kini.

Hal ini demikian generasi pada masa kini mudah tertarik dengan sesuatu perkara atau ilmu yang baharu dan keinginan yang tinggi mampu mendorong mereka untuk mencuba sesuatu perkara baru. Penggunaan teknologi yang tinggi pada masa kini perlu dimanfaatkan dengan membuat virtual pada bengkel

menjadikan tarikan kepada pengguna laman media dapat mengunjungi bengkel secara maya. Hal ini jelaslah bahawa penggunaan virtual pada sesebuah tempat, bangunan, tapak, institusi, muzium, galeri atau bengkel terutama pada bengkel pengusaha atap singgora tersebut amatlah penting dalam menaikkan lagi nama atap singgora di peringkat lebih tinggi dan sesuai diaplikasikan pada masa kini disebabkan penularan virus yang bahaya menjadikan pergerakan dan aktiviti harian masyarakat menjadi terhad dan terbatas. Dalam masa yang sama, generasi tersebut juga dapat menerapkan nilai warisan dalam jiwa mereka dan mampu memperjuangkan atap singgora di peringkat antarabangsa. Seterusnya, penekanan terhadap sistem pendidikan juga perlu ditekankan dalam subjek mata pelajaran iaitu Pendidikan Seni Visual sama ada peringkat sekolah rendah mahupun menengah. Merujuk perkara tersebut pihak sekolah juga perlu menyediakan bengkel atau latihan yang khusus kepada pelajar mengenai produk warisan yang berunsur tanah liat ajar pendedahan dari akar umbi ini dapat memupuk nilai warisan dan nilai kesedaran dalam diri pelajar sebagai individu. Penerapan nilai warisan dalam sistem pendidikan ini seharusnya diketengahkan dan memberikan latihan secara berterusan dari segi teknikal pembuatan dan penghasilan atap.

Cadangan bagi pemeliharaan atap singgora sebagai produk kelestarian warisan yang seterusnya ialah dengan membuka sebuah galeri untuk mempamerkan produk warisan yang merupakan satu-satunya atap tradisional yang kekal digunakan dari zaman dahulu sehingga sekarang. Dengan wujudnya galeri atap singgora ini mampu memelihara dan menjaga khazanah warisan yang diwarisi oleh nenek moyang dan memberikan pendedahan mengenai sejarah, proses pembuatan, teknik yang digunakan, bahan dan peralatan membuat atap dan

sebagainya. Dalam masa yang sama, ianya telah menarik pelancong dari domestik atau antarabangsa untuk melawat ke galeri dan keuntungan yang tinggi akan diperoleh juga mampu membeli mesin teknologi tinggi. Menurut Pn Noraini Bt Jusoh (2021) menyatakan bahawa beliau agak kesulitan sedikit ketika proses pembakaran kerana pembakaran secara tradisional hanya mampu membakar dengan jumlah yang sedikit berbanding menggunakan mesin ketuhar yang mampu membakar dengan jumlah yang banyak. Selain itu, beliau turut menyatakan bahawa pembakaran secara tradisional memakan masa dan sentiasa berjaga secara bergilir untuk memastikan suhu pada proses pembakaran tidak terlalu panas dan tidak terlalu sejuk berbanding ketuhar yang hanya perlu menetapkan suhu yang diingini tanpa perlu berjaga secara bergilir.

4.6 Penutup

Akhir natijahnya, pengkaji dapat simpulkan bahawa proses pembuatan dan penghasilan atap singgora ini sudah lama bertapak di negara ini terutama di Pantai Timur, Kelantan dan Terengganu sejak zaman dahulu lagi. Namun, bagi mengekalkan produk kelestarian warisan ini sememangnya agak mencabar dan memerlukan tenaga kerja dalam memelihara produk warisan ini daripada dimamah oleh kecanggihan teknologi yang canggih. Merujuk perkara tersebut merupakan satu langkah yang amat diperlukan terutama mahasiswa/i dalam bidang warisan dan arkeologi perlu mengkaji fakta sejarah secara empirikal dan dilihat dari pandangan kaca mata kita sendiri bukannya apa yang disogok dan dikatakan penjajahan atau mereka yang terdahulu. Di samping itu, pengkaji juga mendapati atap singgora atau atap bata ingin hanya dikenali oleh masyarakat di Pantai Timur sahaja dan memerlukan lebih secara meluas bagi memperkenalkan atap singgora ini adalah merupakan salah satu produk warisan yang perlu dipelihara dan dijaga. Pengkaji juga berharap survei ini dapat memperluas pengetahuan tentang khazanah yang terkait dengan nilai warisan untuk diperhatikan oleh generasi mendatang.

BAB 5

PERBINCANGAN, CADANGAN & KESIMPULAN

5.1 Pengenalan

Pada bahagian ini akan memberikan gambaran menyeluruh dan ringkas mengenai kajian yang dilaksanakan oleh pengkaji dan menyimpulkan kesimpulan mengenai hasil dapatan daripada ketiga-tiga analisis kajian tersebut. Dalam hal ini, perbincangan yang dilakukan menjadi satu ukuran terhadap keberkesanan dalam memperoleh dapatan maklumat dalam proses menyiapkan projek penyelidikan ini yang dilaksanakan. Di samping itu, pada bahagian ini juga pengkaji akan mengetengahkan beberapa cadangan dan saranan yang bersesuaian bagi memudahkan penyelidik di masa akan datang mampu merangka perancangan lebih sistematik semasa melakukan

kajian berkenaan atap singgora di Kraf Atap Singgora di Kg Pengkalan Baru, Bachok. Projek penyelidikan sememangnya dapat mampu memberi sedikit sebanyak maklumat dan data kepada penyelidik pada masa akan datang bagi membantu dalam mencapai matlamat dan objektif yang diinginkan dalam kajian. Bagi memartabatkan atap singgora sebagai produk kelestarian warisan di peringkat yang lebih tinggi memerlukan usaha yang berterusan dan berganding bahu oleh semua pihak. Hal ini demikian produk warisan ini mempunyai potensi untuk melangkah lebih jauh di peringkat antarabangsa dan berkembang kembali seperti dahulu kala.

Menyedari akan hal ini, pengkaji cuba mengupaskan mengenai atap singgora sebagai produk kelestarian warisan agar generasi pada masa kini mengetahui dan mempunyai ilmu pengetahuan secara am mengenai nilai sejarah, estetika, rekabentuknya dan proses pembuatan atap. Menurut Pn Noraini bersama pekerjaanya menjelaskan bahawa perusahaan Kraf Atap Singgora telah banyak menerima inisiatif daripada pelbagai pihak dan bekerjasama dengan Perbadanan Kraf Tangan Malaysia. Hal ini menunjukkan ada beberapa pihak yang terlibat bekerjasama dalam membantu dan menghulurkan beberapa mesin berteknologi tinggi untuk digunakan oleh Pn. Noraini dalam menghasilkan atap tersebut. Pelbagai langkah dan tindakan yang sememangnya semua pihak terlibat dalam memelihara dan memulihara atap singgora sebagai produk kelestarian warisan dengan mengatasi daripada kepupusan ditelan zaman dan hanya menjadi sejarah. Dapat dilihat antara tindakan tersebut termasuklah di dalam aspek seperti dinyatakan dalam rajah di bawah :

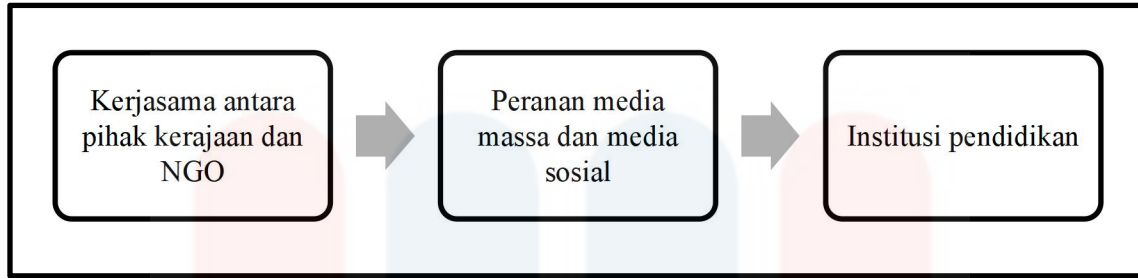

Rajah 5.1 : Aspek pemeliharaan atap singgora di Kraf Atap Singgora

5.1.1 Kerjasama antara pihak Kerajaan dan NGO.

Pihak kerajaan dan NGO seharusnya membuka mata dan sedar sekiranya tiada pengawasan secara menyeluruh terhadap warisan menyebabkan lambat laun ianya akan kehilangan aset warisan yang mencerminkan keunikan akan variasi pengaruh seni bina di negara ini (Syed Zainol Abidin Idid, 1996). Pertubuhan bukan kerajaan (NGO) perlu bekerjasama rapat dengan kerajaan dan pihak swasta untuk bersama-sama memainkan peranan dalam pembangunan negeri dan negara. Pertubuhan bukan kerajaan (NGO) sewajarnya saling membentuk kerjasama rapat dengan pihak kerajaan dan pihak swasta dalam memainkan peranan dalam pembangunan negeri dan negara secara bersama - sama terutama dalam memartabatkan dan memelihara warisan ketara, warisan tidak ketara atau warisan budaya bawah air. Inisiatif dalam mana - mana pertubuhan tersebut perlu merangka tindakan bersama dalam memelihara warisan ini, atap singgora.

Menurut Pn Noraini Jusoh (2021) menyatakan bahawa beliau mempunyai jalinan kerjasama di bawah Perbadanan Kraf Tangan di bawah cawangan Kraftangan Kelantan (KMCK) serta di bawah pelancongan di Negeri Kelantan. Menurut Akta 222 - Akta Perbadanan Kemajuan Kraftangan Malaysia 1979 menyatakan bahawa “keluaran kraftangan” membawa makna kepada pengeluaran yang mempunyai nilai artistik mampu memberi daya tarikan kepada kebudayaan atau tradisional adalah dari hasil kepada sesuatu proses yang bergantung atau sebahagian daripada kemahiran tangan termasuklah atap singgora atau dikenali sebagai bata atap atau atap bata. Melalui perbadanan kraf tangan ini telah mencorak langkah ke depan dalam memelihara dan mengangkat atap singgora sebagai produk warisan satu - satunya yang masih bergiat aktif dalam pengusaha atap singgora.

Hasil titik peluh dalam memperjuangkan produk warisan telah memberi hasil buah yang baik dan mendapat sambutan tinggi daripada pelanggan meskipun satu - satunya pengusaha atap singgora yang masih bergiat aktif namun itu bukanlah satu halangan bagi Pn. Noraini bagi meneruskan legasi daripada nenek moyang beliau. Merujuk kenyataan di atas, beliau telah diberikan gelaran “Tokoh Terulung” yang membawa maksud kepada sesuatu aktiviti atau kemahiran yang dikuasai telah lama dilakukan, mempunyai kemahiran dan pengalaman yang tinggi dalam menghasilkan sesuatu produk dan kecekapan dalam penghasilan sesuatu produk. Gelaran yang diperoleh oleh beliau menunjukkan bahawa Pn. Noraini mendapat kelayakan dalam merebut gelaran tersebut menjadikan beliau tidak putus asa dan sentiasa berusaha memberikan kualiti produk yang terbaik untuk pelanggan. Pn Noraini juga

telah menerima anugerah berbentuk sijil dan wang tunai pada perasmian sambutan Hari Batik Malaysia pada 3 Disember 2021 di Kuala Lumpur.

Menurut beliau ketika pengkaji menemubual pada 17 November 2021 menyatakan gelaran “Tokoh Terulung” diperoleh pada tahun 2014 dan hanya beliau sahaja yang masih bergiat dalam pembuatan atap singgora. Beliau juga menyentuh bahawa kebanyakan penduduk di sekitar Kg Pengkalan Baru merupakan pengusaha atap singgora ketika dahulu namun akibat daripada halangan mejadikan hanya beliau seorang sahaja yang masih bertahan dalam perindustrian pembuatan atap singgora ini. Hal ini kemahiran dan kecekapan yang dimiliki oleh beliau sudah cukup lama walhal beliau merupakan generasi kelima dalam menguruskan dan membuat atap singgora. Tidak hairanlah beliau memperoleh gelaran tersebut sesuai dengan kemahiran dan kecekapan dalam pembuatan atap singgora sehingga mampu menghasilkan atap yang berkualiti tinggi dan mendapat permintaan yang tinggi.

Baru - baru ini pada 3 Disember 2021, Pn. Noraini Bt Jusoh bersama dua (2) orang usahawan kraf telah dilantik sebagai Adi guru Kraf bagi tahun 2021 oleh Perbadanan Kemajuan Kraftangan Malaysia di Kuala Lumpur. Adi guru Kraf merujuk kepada seseorang yang diberi satu penghormatan dan pengiktirafan oleh Kerajaan Malaysia sebagai seorang tokoh / *master craftsmen* setelah mereka menepati kriteria-kriteria tertentu seperti : -

- i. Mempunyai pengetahuan dan kemahiran yang tinggi dalam bidang kraf kepakarannya atau ahli di dalam seni kemahiran pertukangan, penciptaan,

- ETKWW
- pengubahan produk dan pengeluaran barangan kraf warisan bangsa Malaysia.
- ii. Memainkan peranan penting dalam usaha memulih dan memelihara seni kraf warisan.
 - iii. Bersungguh-sungguh menurunkan kemahiran kepada kumpulan pelapis agar seni kraf warisan berkenaan mempunyai kesinambungan.
 - iv. Kreatif dan inovatif dalam usaha memaju dan meningkatkan kualiti produk kraf yang dihasilkan.



Rajah 5.2 : Perasmian sambutan Hari Batik Malaysia di Kuala Lumpur.

Sumber : Laman rasmi Facebook, Noraini Bata Atap (dilayari pada 24 Disember 2021)

MALAYSIA
KELANTAN



Rajah 5.3 : Pengiktirafan Adiguru Kraf 2021 oleh Perbadanan Kemajuan Kraftangan Malaysia di Kuala Lumpur.

Sumber : Laman rasmi Perbadanan Kemajuan Kraftangan Malaysia (dilayari pada 24 Disember 2021)

5.1.2 Peranan media massa dan media sosial

Perkembangan yang pesat dalam teknologi terutama komunikasi dan maklumat pada masa kini menuntut kecerdasan minda yang tinggi dalam kalangan masyarakat ketika mendepani pelbagai isu dan fenomena terkini. Menurut Fakrulnizam Jafri (2020) menyatakan bahawa ilmu pengetahuan serta pemahaman yang tinggi dalam mengetahui sesuatu isu amat penting dalam masyarakat era teknologi digital. Komunikasi yang bertemakan warisan Malaysia juga turut mendapat perhatian dan tempat di laman media sosial serta

media arus perdana dewasa ini. Peranan media massa yang meliputi media elektronik, media cetak dan media sosial perlu diperhebat fungsinya agar penonton, pendengar mahupun pengguna media massa tersebut lebih bijak dan matang mencerna setiap maklumat yang mereka terima. Pihak kerajaan juga telah mengambil langkah inisiatif yang lebih awal dalam mempromosikan dan memperkenalkan produk kelestarian warisan terutama atap singgora.

Literasi atau celik media dalam kalangan setiap individu merentas sempadan usia, taraf pendidikan dan kedudukan amat ditagih ke arah mewujudkan masyarakat yang memiliki peradaban yang hebat dan disegani (Fakrulnizam Jafri, 2020). Kebolehan dalam mencari, mengetahui, menganalisis serta menilai sesuatu kandungan maklumat adalah berhubung rapat dengan celik media massa ketika mengakses isi kandungan maklumat di media berkenaan. Integrasi penyediaan sumber informasi yang sesuai kepada masyarakat perlu dilakukan lebih menyeluruh dan lebih sering melalui platform media untuk pencapaian pengguna terkait dengan warisan di Malaysia dari waktu ke waktu. Hal ini demikian, pengguna akan dapat memperoleh maklumat dan pengetahuan mengenai sejarah dan mengenali warisan dengan lebih terperinci melalui analisis data dan gambaran yang diletakkan pada media massa atau laman sawang rasmi.

Menurut Pn Noraini menjelaskan bahawa produk warisan yang dihasilkan oleh beliau akan dipromosikan melalui Kraftangan Malaysia secara atas talian melalui platform yang khusus. Antara inisiatif yang telah dilaksanakan oleh Kraftangan Malaysia dalam memperkenalkan produk atap singgora melalui E - Kraf Bazar telah diperkenalkan menerusi aplikasi media

sosial - Facebook Group. Inisiatif *E-Craft Bazaar* ini merupakan inisiatif pemasaran yang diwujudkan untuk menjual produk kraf secara dalam talian semasa Perintah Kawalan Pergerakan (PKP) bermula 8 April 2020 hingga kini. Bazar E-Kraf itu turut dihadiri lebih 12,000 ahli, sekumpulan usahawan kraf, pembeli, pelanggan dan penggemar produk kraf. Inisiatif ini membuka peluang kepada pengguna perkhidmatan dalam talian untuk terlibat dalam memasarkan produk kraf, membeli-belah pelbagai produk kraf (dari lima bidang iaitu tekstil, hasil rimba, hasil logam, hasil tanah, dan, aneka kraf), berinteraksi dan menonton aktiviti demonstrasi kraf secara LIVE serta info-info terkini industri kraf negara.



Rajah 5.4 : Poster E - Kraf Bazar di laman rasmi Kraftangan Malaysia

Sumber : Laman rasmi Perbadanan Kemajuan Kraftangan Malaysia (dilayari pada 24

Disember 2021)

Perbadanan Kraftangan juga menganjurkan inisiatif yang lebih menarik dan boleh membeli produk usahawan di platform yang disediakan. *My Craft Shoppe* seakan sama dengan platform Shoppe dengan menawarkan produk kraftangan dengan harga berpatutan dan mampu milik. *My Craft Shoppe* merupakan salah satu usaha dalam memperkukuh saluran pemasaran produk dan perkhidmatan kraf dalam talian dengan konsep sentuhan global identiti tempatan

serta menyediakan pengguna dengan pelbagai produk dalam rangkaian industri kraftangan, termasuk produk, bahan mentah, reka bentuk produk, perkhidmatan selepas jualan dan maklumat berkaitan industri kraftangan. Pertama kalinya, platform itu menghimpunkan kira-kira 400 usahawan kraf daripada pengilang, pembekal kepada pengedar.



Rajah 5.5 : Poster *My Craft Shoppe* di laman rasmi Kraftangan Malaysia

Sumber : Laman rasmi Perbadanan Kemajuan Kraftangan Malaysia (dilayari pada 24
Disember 2021)

Tidak juga ketinggalan produk kelestarian juga turut ditawarkan kepada pelanggan yang ingin membeli dengan kuantiti yang banyak. Hal ini menjadikan satu dorongan kepada generasi muda pada masa kini untuk meminati seni warisan sekaligus meningkatkan kemahiran dalam teknologi. Selain dari itu, platform ini mampu menarik lebih usahawan pada masa kini untuk mempromosikan produk yang dihasilkan oleh mereka agar produk yang dihasilkan dikenali oleh pengguna. Pengurusan pada pemasaran dan penjualan atap singgora di Pengusaha Atap Singgora akan dilakukan oleh anak pertama Pn Noraini. Namun begitu, beliau juga terlibat dalam mempromosikan produk warisan secara fizikal di Pejabat Kraftangan di bawah Negeri Kelantan. Menurut Pn Noraini (2021) menyatakan bahawa meskipun negara ini melanda penularan

wabak virus *Covid - 19* ini tidak memberi pengaruh dalam pemasaran beliau kerana permintaan yang tinggi.

5.1.3 Institusi Pendidikan

Pendidikan adalah suatu bentuk organisasi yang didirikan untuk melakukan tugas dan tujuan tertentu seperti pendidikan, penelitian, dan ilmu pengetahuan. Lembaga pendidikan juga merujuk pada semua organisasi dan organisasi yang didirikan untuk melakukan tugas-tugas yang berkaitan dengan bidang atau keterampilan yang di dalamnya mereka memberikan pengetahuan. Dalam sistem pendidikan di negara ini terbahagi kepada beberapa bahagian antaranya, peringkat tabika, peringkat sekolah rendah, peringkat sekolah menengah dan peringkat pendidikan tinggi. Justeru itu, pendedahan awal ilmu mengenai warisan di negara pada peringkat awal sekolah perlu dititikberatkan meskipun telah banyak isu ini diutarakan.

Namun, ada beberapa buah institusi pendidikan tinggi telah menawarkan bidang pengajian baharu yang berkaitan dengan warisan dengan bermatlamat dapat melahirkan mahasiswa dan mahasiswi yang memperjuangkan warisan dan menjadi sebagai seorang kurator dalam memelihara warisan sama ada warisan ketara atau tidak ketara, bangunan bersejarah, monumen, tapak atau tinggalan yang mempunyai nilai sejarah dan estetika. Menurut Pn Noraini Jusoh (2021) mengatakan bahawa beliau telah mendapat pengiktirafan daripada institusi pengajian tinggi iaitu Universiti Malaysia Kelantan sebagai salah satu usahawan di bawah universiti tersebut. Pengiktirafan daripada pihak institusi pengajian

tinggi telah membuka peluang besar kepada Pn Noraini Jusoh dalam memperluas pemasaran atap singgora ke peringkat lebih tinggi dan mengukuhkan jalinan dengan kuat sekaligus mendapatkan perhatian daripada pelancong luar seperti Laos, Vietnam, Belgium, Jepun, Belanda dan sebagainya.



Rajah 5.6 : Hari Keusahawanan pada tahun 2017.

Sumber : Laman rasmi Facebook, Noraini Bata Atap (dilayari pada 24
Disember 2021)

Melalui jalinan kerjasama bersama Universiti Malaysia Kelantan telah memperoleh satu bentuk sumbangan yang diberikan oleh institusi pengajian tinggi tersebut dalam bentuk mesin pembentukan atap singgora. Menurut Pn Noraini Jusoh (2021) menjelaskan mesin yang diperoleh dari pihak universiti telah memberi sedikit sebanyak sumbangan dalam kerja - kerja proses pembuatan atap singgora melalui penggunaan teknologi moden. Namun beliau juga menyatakan bahawa mesin pembentukan atap singgora tersebut tidak mencapai standard pengukuran dan kualiti atap singgora seperti yang dimahukan. Akan tetapi mesin pembentukan atap singgora tersebut digunakan sebagai mesin uli tanah liat oleh Pn Noraini Jusoh dan memudahkan proses menguli tanah dengan tempoh masa yang singkat berbanding menggunakan cara tradisional.



Rajah 5.7 : Mesin Pembentukan Atap Singgora yang diberikan oleh UMK

Sumber : Laman rasmi Facebook, Noraini Bata Atap (dilayari pada 24 Disember 2021)

5.2 Perbincangan Dapatan Kajian

Bahagian ini akan merumuskan dan menyimpulkan maklumat melalui dapatan-dapatan daripada tajuk kajian yang telah diperoleh semasa melaksanakan temubual tentang keistimewaan atap singgora sebagai produk warisan tempatan yang memberi impak kepada sosioekonomi masyarakat setempat. Perbincangan mengenai dapatan kajian dilakukan berdasarkan pada penganalisis data ketiga-tiga analisis objektif kajian yang diulas secara terperinci di dalam penulisan bab empat sebelum ini.

5.2.1 Analisis Objektif Kajian 1: Mengetahui keistimewaan atap singgora berdasarkan persepsi masyarakat setempat.

Setelah hasil kajian yang telah dilaksanakan bagi mencapai objektif dan persoalan pertama pada kajian ini, pengkaji dapat merangkumi secara lebih terperinci terhadap nilai keistimewaan dan keunikan pada atap singgora ini. Atap singgora atau dikenali sebagai atap bata bagi kalangan masyarakat di Pantai Timur terutama di Kelantan sememangnya pada masa kini mempunyai pengusaha tunggal yang masih bergiat dalam meneruskan legasi dari turun temurun nenek moyang. Secara amnya atap singgora dikenali melalui dari segi susun aturnya seakan sisik ikan, struktur rekabentuknya terutama keistimewaan yang di milik oleh atap tersebut. Dalam mencapai objektif dan persoalan dalam hasil kajian penyelidikan pengkaji iaitu mengetahui keistimewaan atap singgora berdasarkan persepsi masyarakat setempat mendapati bahawa secara umumnya mengenali dan memberikan respon yang baik terhadap keistimewaan

pada atap singgora tersebut. Menerusi hasil analisis kajian ini juga mendapati bahawa atap singgora juga mempunyai keistimewaan yang tersendiri sehingga pada masa kini masih mempunyai permintaan yang tinggi dalam perabung rumah.

Meskipun atap singgora ini dikatakan agak ketinggalan zaman pada masa kini namun bukanlah penghalang bagi pelanggan yang menyukai dan masih menggunakan atap singgora di perabung bumbung rumah mereka. Berdasarkan dari segi pemerhatian dan kajian lapangan pengkaji kepada pengusaha atap singgora, pengkaji dapat mengetahui tentang keberadaan lokasinya yang terletak agak jauh sedikit dari arus pembangunan bandar Bachok dan terletak di kawasan pedalaman Kg. Pengkalan Baru. Pengusaha atap singgora masih tetap berdiri utuh dan struktur binaan bengkel masih kekal sehingga ke hari ini. Menurut Pn. Noraini (2021) menjelaskan keistimewaannya pada atap singgora menjadikan pilihan utama pada masyarakat dahulu sebelumnya kemunculan penanaman tembakau. Hasil temubual pengkaji bersama para penemubual juga menyatakan ciri keistimewaan dan keunikan pada atap singgora menjadi faktor utama dalam satu daya tarikan pada pelancong domestik atau antarabangsa. Pengkaji juga dapat simpulkan bahawa keistimewaan dan keunikan pada atap singgora menjadi kunci penting kepada masyarakat pada masa kini dalam mengenali dan mengetahui kewujudan atap singgora di Pantai Timur terutama di Kelantan.

5.2.2 Analisis Objektif Kajian 2: Punca kepupusan atap singgora yang merupakan sumber ekonomi masyarakat terdahulu

Berdasarkan kepada hasil kutipan data daripada kaedah temubual yang digunakan oleh pengkaji dalam menyempurnakan kajian ini, atap singgora juga menjadi merosot berpunca daripada beberapa faktor menyebabkan kepupusan atau kemerosotan atap singgora yang merupakan sumber penting dalam sektor ekonomi masyarakat terdahulu. Secara amnya apabila sesuatu produk atau barang telah mencapai titik kegemilangan akan pasti jatuh ke lopak kemerosotan dalam sektor ekonomi. Hal ini terjadi akibat salah satu kepupusan atau kemerosotan atap singgora pada mulanya banyak pengusaha atap singgora menghasilkan atap dan menjadi pilihan utama dalam perabung bumbung rumah pada kalangan masyarakat pada dahulu disebabkan salah satunya kemunculan penanaman tembakau dan kemunculan atap moden pada perabung bumbung rumah. Dahulunya pembuatan atap singgora amatlah ramai dalam menghasilkan atap singgora namun sebahagian besar telah beralih kepada sektor pertanian, penanaman tembakau yang dikatakan pada ketika dahulu keuntungannya lebih tinggi berbanding atap singgora (Pn. Noraini Jusoh, 2021).

Berdasarkan data yang dikutip oleh pengkaji, punca kepupusan atau kemerosotan atap singgora merupakan sumber utama kepada sektor ekonomi pada masa dahulu juga disebabkan persepsi dan mentaliti masyarakat juga memberi pengaruh yang kuat terhadap industri ini. Justeru itu, analisis dalam objektif ini dapat dikenali pasti bahawa bukanlah hanya sekadar kemunculan tembakau dalam sektor ekonomi sahaja yang memberi kesan kepada kepupusan

atau kemerosotan atap singgora namun juga ketiadaan waris, persepsi dan mentaliti masyarakat terhadap penggunaan atap singgora pada perabung bumbung pada rumah serta kemunculan atap moden yang baru juga memberi kesan kepada pengusaha. Hal ini terbukti bahawa pada masa kini hanya Pn. Noraini Jusoh sahaja yang masih bergiat aktif dan sebahagian daripada anak - anak beliau juga turut mempelajari kemahiran dan kecekapan dalam pembuatan atap singgora ini daripada beliau. Namun begitu, analisis untuk menentukan punca kepupusan dan kemerosotan atap singgora dalam sektor ekonomi sememangnya memberi cabaran kepada pengkaji disebabkan oleh keadaan penularan virus yang melanda pada masa kini menjadi terhad dalam meneliti secara lebih terperinci.

Analisis melalui temubual bersama pengusaha atap singgora ada menyentuh mengenai hasrat Khazanah Nasional dalam mengumpulkan 100 para pengusaha singgora pada era 90 - an untuk mewujudkan kawasan perkampungan yang diberi nama sebagai Kg. Singgora dengan bermatlamat menjadikan kawasan kampung tersebut sebagai pusat utama dalam pembuatan atap singgora. Namun sungguh menyedihkan bahawa hasrat tersebut terkubur dan matlamat dalam mengumpulkan para pengusaha tidak tercapai disebabkan beberapa halangan yang tidak dapat dilaksanakan (Pn. Noraini Jusoh, 2021). Antara halangan yang dikenalpasti yang berlaku pada ketika itu adalah kekurangan pekerja, tiada pewaris dalam meneruskan pembuatan atap, mempunyai kerja sampingan, kekurangan penyediaan tempat dan permasalahan dari segi pembahagian tanah.

5.2.3 Analisis Objektif Kajian 3: Kaedah pemeliharaan terhadap perusahaan atap singgora bagi kelestarian produk warisan tempatan.

Berdasarkan hasil temubual pengkaji ke atas kaedah pemeliharaan terhadap perusahaan atap singgora bagi kelestarian produk warisan tempatan ini, sememangnya telah banyak langkah dalam mencorak kepada usaha-usaha pemeliharaan dilakukan bagi mengekalkan pengusaha tunggal dan satu - satunya yang masih utuh dalam membuat atap singgora. Secara umumnya seperti yang kita ketahui, atap singgora atau atap bata merupakan sejenis struktur atau komponen pada perabung bumbung rumah pada ketika dahulu dan kini atap singgora telah diangkat sebagai produk warisan. Menurut Stipe (1995), pemeliharaan bangunan bersejarah terutama strukturnya adalah kerana hubungannya kepada peristiwa lepas, kawasan, monumen dan orang perseorangan yang penting untuk kebanggaan dan pemahaman. Melalui faktor ini telah kukuh untuk membina imej dan identiti yang jelas dan tepat pada atap singgora yang merupakan produk kelestarian warisan yang tunggal merangkumi ciri - ciri fizikalnya yang mempunyai keistimewaan atau keunikan tersendiri, struktur atap yang ringan dan sejuk apabila digunakan pada rumah serta mampu memberi keselesaan kepada pengguna atap tersebut.

Meskipun usaha dalam pemeliharaan terhadap perusahaan atap singgora bagi kelestarian produk warisan tempatan ini sememangnya sudah ada dan mempunyai peruntukkan di bawah naungan perbadanan, masih terdapat beberapa kekurangan dalam pemeliharaan terhadap perusahaan atap singgora. Oleh itu, pengkaji telah menggariskan beberapa kaedah pemeliharaan yang dikenalpasti

sangat relevan dan sesuai untuk pengusaha atap singgora terutama pada masa kini yang digemparkan dengan penularan virus *Covid - 19* yang mampu meragut nyawa seseorang individu menjadikan pergerakan dan aktiviti harian masyarakat turut terhad dan dikompaun sekiranya melanggar peraturan *SOP* yang telah termaktub bagi mengelakkan penularan jangkitan *Covid - 19*. penularan virus ini telah memberi kesan yang negatif kepada sektor - sektor di negara ini terutamanya sektor ekonomi. Namun begitu, permintaan terhadap atap singgora oleh pelanggan tidak pernah putus dan masih mempunyai pelanggan menyebabkan pengusaha atap singgora sentiasa mendapat tempahan yang tinggi lagi (Pn. Noraini Jusoh, 2021).

Berdasarkan analisis pengkaji terhadap usaha dalam pemeliharaan terhadap perusahaan atap singgora bagi kelestarian produk warisan tempatan ini adalah kesesuaian dan kelangsungan dalam meneruskan pemeliharaan pengusaha atap singgora. Meskipun permintaan yang tinggi daripada pelanggan namun masyarakat atau individu masih lagi tidak boleh menjejakkan kaki dan mengunjungi bengkel atap singgora disebabkan pergerakan yang terhad. Usaha sama ini melibatkan setiap pihak termasuklah pewaris, masyarakat setempat, pihak badan kerajaan mahupun bukan kerajaan (NGO) dan media massa dalam meningkatkan pengetahuan masyarakat mengenai atap singgora terutama pada masyarakat di luar kawasan Pantai Timur. Pewaris sebagai pihak yang utama dalam merangka strategi dan merencanakan pemeliharaan seyogianya secara cakna dapat meningkatkan lagi tentang pemahaman warisan dengan memberi sepenuhnya kerjasama kepada pihak berkuasa tempatan dalam tindakan memelihara atap singgora (Rahimi Akmal, 2020).

Tindakan sedemikian mampu membawa kepada pemasaran antarabangsa dalam membawa produk kelestarian dan memperkenalkan atap singgora sebagai perabung bumbung tradisional pada struktur pembangunan tradisional. Merujuk kepada perbincangan di atas, pengkaji berpendapat bahawa kepentingan dalam melindungi dan memelihara produk kelestarian warisan ini sememangnya bukanlah sesuatu usaha yang mudah dan memerlukan usaha yang cakna dalam meningkatkan pengetahuan dan pemahaman masyarakat terutama di luar kawasan Pantai Timur. Berdasarkan analisis pengkaji mendapati sebahagian besar masyarakat di luar kawasan Pantai Timur tidak mengetahui dan kurangnya pemahaman tentang kewujudan produk warisan ini adalah berkemungkinan disebabkan oleh faktor diri dan mentaliti individu yang tidak mengambil perhatian dan tidak peka dalam isu - isu warisan di negara.

5.3 Rumusan

Natijahnya, hasil perbincangan dalam kajian ini mendapati bahawa kaedah atau metodologi kajian yang digunakan oleh pengkaji dalam keistimewaan atap singgora sebagai produk warisan tempatan yang memberi impak kepada sosioekonomi masyarakat setempat menunjukkan bahawa kajian ini adalah sangat berhasil dan berkesan serta mencapai objektif yang ingin dicapai dalam kajian. Menerusi hasil temubual secara informan atau responden, penggunaan kaedah ini sememangnya telah banyak membantu pengkaji dalam mendapatkan segala maklumat yang penting khususnya pada analisis objektif kedua dan ketiga. Pemilik pengusaha atap singgora iaitu Pn. Noraini Bt Jusoh sebagai responden utama yang

ditemubual oleh pengkaji merupakan kunci utama dalam kutipan data dan maklumat bagi memastikan kelangsungan dalam mendapatkan maklumat dan telah menerima dengan tangan terbuka untuk pengkaji melaksanakan kajian penyelidikan di bengkel perusahaan atap singgora milik beliau. Beliau juga tidak kedekut dalam berkongsi ilmu dan pengalaman beliau dari awal berjinak hinggalah beliau berjaya ke tahap tinggi serta berkongsi kegembiraan beliau dalam memperoleh lantikan sebagai Adi guru 2021 tersebut.

Dari segi kutipan data dan maklumat di kajian lapangan, dapatan kajian yang diperoleh bersama para responden yang memberi kerjasama yang baik dalam proses menemubual meskipun awalnya agak kekok namun kerjasama yang diberikan sangat membantu dalam mengenalpasti sesuatu ciri-ciri keistimewaan atau keunikan pada atap singgora berdasarkan persepsi masyarakat. Pengkaji juga telah memilih dua (2) pelajar daripada universiti awam bagi mendapatkan maklumat mengenai pengetahuan mereka dalam produk warisan dan hasilnya agak memuaskan meskipun salah satu daripada mereka tidak mengenali atap singgora. Pengkaji telah melakukan menemubual secara fizikal dan maya melalui platform *Google Meet* dengan bantuan oleh kaedah rakaman foto dan catatan nota di lapangan manakala kaedah tangkapan skrin pada komputer riba bagi menemubual secara maya. Kaedah yang digunakan bagi pengkaji pada menemubual adalah sebagai bahan bukti dan mengurangkan risiko penularan virus ini semakin saban hari terus mengganas. Hal ini bukanlah penghalang bagi pengkaji dalam penggunaan kaedah tersebut merupakan salah satu alternatif bagi pengkaji dalam mengutip dan mendapatkan maklumat mengenai atap singgora sebagai produk kelestarian warisan.

Dalam akhir kalam, dapat dirumuskan dan disimpulkan dalam analisis yang dilakukan di dalam bab empat (4) mengenai ketiga - tiga objektif utama dapat memperlihatkan secara keseluruhan mengenai ciri keistimewaan atau keunikan dan punca kepupusan atau kemerosotan berdasarkan persepsi masyarakat pada masa kini. Malahan maklumat dan data mengenai atap singgora berkenaan adalah lengkap dan padat setelah pengkaji melaksanakan kaedah temubual bersama pengusaha atap singgora. Namun begitu, terdapat kajian lepas yang dirujuk oleh pengkaji bagi menampung kekurangan maklumat yang ingin direkodkan dan ingin ditambah dalam penulisan kajian penyelidikan mengenai atap singgora tersebut. Justeru itu, pengkaji berpeluang berjumpa secara fizikal dan berkongsi cerita mengenai jalur keturunan beliau dalam bertungkus lumus meneruskan pembuatan atap singgora meskipun peredaran pada masa kini menuju ke arah arus pemodenan. Hal ini demikian, pengkaji telah mencadangkan beberapa langkah atau usaha dalam pemeliharaan sesuai dengan peredaran masa yang telah berubah ke arus pemodenan supaya atap singgora sentiasa terus mendapat perhatian daripada masyarakat.

5.4 Cadangan

Atap singgora atau dikenali atap bata oleh masyarakat di Pantai Timur merupakan salah satu aset warisan yang tunggal sewajarnya dipelihara dan diselamatkan agar menjadi produk kelestarian warisan yang bersejarah yang perlu diketahui oleh masyarakat setempat terutama di luar Pantai Timur dan di luar negara. Setiap produk atau barang yang dihasilkan sememangnya mempunyai keistimewaan, keunikan atau daya tarikan pada produk tersebut bahkan setiap keistimewaannya juga mempunyai kelemahan dan kekurangan dalam produk yang dihasilkan. Melalui kajian penyelidikan berdasarkan kelemahan atau kekurangan pada produk seperti atap singgora semestinya boleh menambahbaikkan dari segi struktur atau komponen dengan lebih spesifikasi dan membuat alternatif lain bagi mengukuhkan struktur atau komponen atap singgora menjadi lebih kuat dan lebih tahan lama. Oleh itu, pengkaji mengutarakan beberapa cadangan dan saranan dalam kajian penyelidikan berkenaan atap singgora atau atap bata dikenalpasti untuk penyelidik pada masa hadapan. Antaranya adalah:

- i. Mengenalpasti rumah tradisional yang masih menggunakan atap singgora sebagai perabung bumbung rumah pada masa kini.

Bagi kelangsungan dalam kajian ini, pengkaji mengharapkan agar penyelidik pada masa hadapan dapat mengenalpasti rumah tradisional yang masih menggunakan atap singgora sebagai perabung bumbung rumah pada masa kini. Atap singgora telah menjadi salah satu produk warisan yang dihasilkan menggunakan kemahiran dan kecekapan yang tinggi dan penggunaan atap singgora pada bumbung semakin berkurangan. Dengan penyelidikan mengenai

menganalpasti rumah tradisional yang masih menggunakan atap singgora dapat menjadi salah satu bukti yang tersisa dalam penggunaan pad arumah bukannya wakaf, gabezo mahupun istana. Pengkhususan pada rumah tradisional bukannya pada wakaf, gabezo atau istana akan menjadi bahan rujukan ilmiah kepada para pengkaji lain serta masyarakat tempatan.

- ii. Mengukur tahap pengetahuan dan nilai warisan mengenai atap singgora pada generasi muda.

Pendedahan mengenai ilmu pengetahuan secara am dan nilai warisan mengenai atap singgora perlu ditekankan bagi meningkatkan lagi usaha atau langkah bagi mempromosi atau memartabatkan atap singgora. Hal ini pengkaji mendapati bahawa atap singgora atau atap bata ini hanya dikenali oleh masyarakat di Pantai Timur, seseorang individu yang minat dalam warisan sahaja yang mengetahui akan kewujudan atap ini. Justeru itu, pengkaji juga mengharapkan kajian penyelidikan pada masa akan datang ditekanka pada generasi muda di peringkat sekolah menengah atau institusi tinggi atau universiti awam dalam mengukur tahap pengetahuan generasi mengenai atap singgora.

Hal ini demikian disebabkan bagi pengkaji melalui cadangan yang dikemukakan ini perlulah dititikberatkan oleh pengkaji di masa hadapan melalui kajian lapangan di sekolah menengah, politeknik atau mana - mana institusi atau universiti sama ada awam mahupun swasta dalam memperoleh maklumat dan data. Melalui lanjutan daripada kajian yang bakal dijalankan dapat melihat sejauh manakah generasi muda pada masa kini mengetahui akan kewujudan atap

singgora sebagai produk kelestarian warisan dahulu kalanya menjadi rebutan penduduk kampung dalam membuka bengkel untuk membuat atap singgora sebelum kemunculan penanaman tembakau oleh masyarakat setempat.

- iii. Membina lakaran cadangan terhadap reka bentuk atap singgora yang lebih sesuai

Pada cadangan akhir ini terhadap kajian penyelidikan pada masa akan datang amatlah penting dan perlu diperhalusi oleh pengkaji masa hadapan dengan membina lakaran terhadap rekabentuk atap singgora yang lebih sesuai. Jika dilihat kembali dalam kajian lepas pada sebelumnya, terdapat penyelidik yang membuat kajian penyelidikan mengenai atap singgora iaitu Shamsu, M. (2013) yang bertajuk Atap Singgora: Penambahbaikan aspek bahan dan reka bentuk (*Unpublished doctoral dissertation*) di Universiti Sains Malaysia, Pulau Pinang. Merujuk kepada kajian yang dilakukan oleh beliau hanyalah menumpukan kepada penambahbaikan pada aspek bahan dan rekabentuknya namun pengkaji ini penyelidik masa hadapan pula membuat lakaran cadangan mengenai rekabentuk atap singgora. Oleh itu, ianya akan menjadi rujukan utama oleh pengkaji masa kini khususnya dalam membina lakaran cadangan terhadap reka bentuk atap singgora dan berkemungkinan menjadi sumber ilmiah yang penting pada suatu hari. Justeru itu, pengkaji pada masa hadapan seharusnya mengambil manfaat dan merebut peluang dalam menghasilkan lakaran dan memberi keterangan atau bukti secara lebih terperinci mengenai rekabentuk atap singgora agar nilai warisan dan sejarahnya terus kukuh dan tidak lekang dek hujan, tidak karat dek panas (Rahimi Akmal, 2021).

5.5 Penutup

Atap singgora atau dikenali sebagai atap bata telah menjadi sebahagian daripada daripada seni kraftangan merangkumi penggunaan tangan penuh atau peralatan sederhana untuk menghasilkan peralatan yang berguna atau dekoratif. Artifak selalu memiliki makna budaya dan sejarah seperti atap singgora dan mempunyai satu bentuk pengeluaran artistik yang memiliki daya tarikan kebudayaan tradisional. Meskipun rekabentuknya yang mudah dan ringkas namun penghasilan atap singgora ini sememangnya memerlukan kemahiran dan kecekapan yang tinggi dan tidak mudah untuk dihasilkan seperti yang dilihat. Dalam penghasilan atap singgora perlulah melalui peringkat dari segi pemilihan tanah yang berkualiti hinggalah proses pembakaran dan akhirnya dapat membentuk atap singgora yang sempurna.

Secara keseluruhannya, melalui perkembangan dan inovasi dapat dilakukan pada atap singgora agar mampu mengiat lagi aktiviti ekonomi kepada masyarakat setempat dan negara. Hal ini kerana perubahan yang dilakukan membantu perusahaan Industri Kecil dan Sederhana (IKS) untuk terus berkembang selain memartabatkan semula hasil kraftangan masyarakat setempat. Oleh itu, penyelidikan pada masa hadapan mengenai kraftangan atap singgora perlulah dilakukan secara terperinci dan tepat. Justeru itu, hasil kraftangan dapat diwarisi hingga ke peringkat generasi seterusnya pada masa akan datang. Walaupun pengusaha atap singgora terdiri daripada penduduk luar bandar yang dikategorikan sebagai tidak mempunyai pendidikan yang tinggi namun mereka mempunyai kemahiran dan kecekapan yang berkualiti dan tinggi dalam menghasilkan atap singgora dengan ketepatan simetri yang kemas dan tepat.

Rujukan

- A. Bryman (2013), *Doing research in organizations (RLE: Organizations)*
- A. Ghaffar (2003), *Rekabentuk tinjauan soal selidik pendidikan*. Penerbit UTM, Skudai, Johor Bahru. ISBN 983-62-0310-5. Retrieved from <http://www.penerbit.utm.my>
- A. Hakim & Wan Mat (2001) *Teknologi penyenggaraan bangunan*, Publisher by Dewan Bahasa dan Pustaka, Kuala Lumpur. Retrieved from <http://www.library.mara.gov.my>
- Abdul H.N. *An Introduction of Malay Traditional House Peninsular Malaysia*. Darul Fikir Press. Kuala Lumpur; 1985.
- Alam Salleh, M. A. (2003). *Masjid Tua Kampung Laut (Vol. 1)* : United Selangor Press Sdn Berhad.
- Bell, P., & Linn, M. (2000). Scientific arguments as learning artifacts: Designing for learning from the web with KIE. *International Journal of Science Education*, 22(8), 797–781.
- BS EN ISO 10545-2. (1997). *Ceramic tile - Part 2: Determination of dimensions and surface quality*. London: BSL
- Creswell, J. W. (2012). *Educational Research (Planning, Conduction and Evaluating Quantitative and Qualitative Research)* (4th Ed). Boston: Pearson.
- Dato Hj Salleh Haji Akib (2012) *Unit Penyelidikan, Perbadanan Muzium Negeri Kelantan*.

Ferrance, E. (2000). *Themes in education: Action research*. Providence, RI: Northeast and Islands Regional Educational Laboratory. Retrieved from www.lab.brown.edu.

Fielden, B.M. *Conservation of Historic Buildings*, Architectural Press Oxford; 2000.

Hanafi, Z. (1996). *Pembinaan bangunan tradisional melayu*. Perpustakaan Negara Malaysia, Malaysia: Amber-Salora Publication.

Ian Bradshaw (1986), *The Thinking Photographer*. Publisher Macdonald, 1986. ISBN 0356121534, 9780356121536

In M. T. Osman & A. A. Deraman (Eds.), *Tamadun Islam Di Malaysia*. Kuala Lumpur: Warisan Seni Bina Dunia Melayu Rumah-Rumah Tradisi: Universiti Teknologi Mara

John Cottingham (2002), *Cartesian Questions: Method and Metaphysics* Vol. 111, No. 442 (Apr., 2002), pp. 447-449 (3 pages). Published by Oxford University Press. Retrieved from <https://www.jstor.org/stable/3093735>

Kamarul F.Hashim, FB Tan, A Rashid (2015), *Adult learners' intention to adopt mobile learning: A motivational perspective*, *British Journal of Educational Technology* 46 (2), 381-390, 2015

Killmann, W., Sickinger, T., & Thong, H. L. (1994). *Restoring & reconstructing the Malay timber house*. Kuala Lumpur: Forest research institute Malaysia.

Koentjaraningrat (1991), *Metode Penelitian Masyarakat*, Jakarta : Granmedia

McMillan, J. H., & Schumacher, S. (1984). *Research in Education A Conceptual Introduction*. New York: Longman.

Merriam, S.B. (1998) *Qualitative Research and Case Study Applications in Education*. Jossey-Bass Publishers, San Francisco.

Mohamad Rahimi Akmal bin Mat Hassan (2020). *Keistimewaan Senibina Rumah Dato' Haji Ahmad Maher Sebagai Khazanah Warisan Yang Perlu Dipelihara*. Unpublished thesis. UMK : Fakulti Teknologi Kreatif dan Warisan.

Nor Hayati (2011), *Mobiliti Sosial Dalam Kalangan Komuniti Pesisir Pantai: Kajian Kes Di Kuala Terengganu*. *Jurnal Kajian Malaysia: Journal of Malaysian Studies* Volume 29

Norman K Denzin, Yvonna S Lincoln, *Transforming qualitative research methods: Is it a revolution?*, *Journal of Contemporary Ethnography* 24 (3), 349-358, 1995

Norashikin Hj Hassan.(2015). *A Typological Study on the Construction Systems of Malay Houses in the Malay Peninsula*.

N Hidayah, Z Rodiah & M.AH Zuraini(2014) *Properties of Traditional Clay Roof Tiles Manufacture in Kelantan, Peninsular Malaysia*, Volume 11 No. 2 July 2014 ISSN 1675-5022 Department of Building Surveying, Faculty of Built Environment, University of Malaya, 50603 Kuala Lumpur, Malaysia.

Paul Box (1999), *GIS and Cultural Resource Management : A manual for heritage managers*

Pejabat Penerbit Universiti Tun Hussein Onn Malaysia, (2020). Portal Rasmi Penerbit UTHM. Retrieved from <https://publisher.uthm.edu.my/>

Pejabat Tanah dan Jajahan Bachok (2019). Laman Web Rasmi. Retrieved from <https://ptjb.kelantan.gov.my/index.php/ms/>

Plodpleang, S. (2001). Thai Roof Tiles. Whiteware Industrial Research Center. Bangkok.

Puan Alisa Binti Abdul Wahab, Penolong Pengarah Kanan Sektor Konservasi, Lembaga Muzium Negeri Terengganu (2019). Retrieved from <http://ttel.terengganu.gov.my/>

Pusat Internet Beris Kubur Besar, Bangunan Hajah Halimah, Lot 484, Jalan Hilir Pasar, Beris Kubur Besar, Bachok (2021). Perusahaan Atap Singgora di Bachok, Kelantan. Laman Web Rasmi. Retrieved from <http://beris.pjk.com.my/index.php/warga-pi1m/keusahawanan/97-atap-singgora>

Robert Klanten. *Fragile – Porcelain, Glass and Ceramic*, Gestalte, Berlin; 2008.

Sabitha. (2006). *Rekabentuk Kajian-Researcher Blog*. Retrieved from.

https://www.researchgate.net/publication/275969875_Mastering_Research_Methods

Salinger, R. (1997). The making of traditional clay roof tiles or genting. *Journal of the Malaysian Branch of the Royal Asiatic Society*, 70(1), 101-109.

Saud, S. (2009). Genting Singgora dari Kelantan dan Thailand, Bengkel Bersiri 2009 Konservasi Bangunan Warisan. Georgetown, Penang.

Shamsu Mohamad & Siti Suhaily Surip (2016), Atap Singgora Pada Senibina Tradisional Dan Kontemporari Di Pantai Timur. Retrieved from http://eprints.usm.my/39538/1/PAPER_76.pdf

Shamsu, M. (2013). Atap Singgora: Penambahbaikan aspek bahan dan reka bentuk. (*Unpublished doctoral dissertation*). Universiti Sains Malaysia, Pulau Pinang.

Shamsu, M., & Zulkifli, H. (2011). Reading On Singgora: *The Last Traditional Cottage 332Industry Of Clay Roof Tile In Bachok, Kelantan, Malaysia. Paper Presented At The Archi-Cultural Translations Through The Silkroad, Istanbul.*

Shamsu, M., & Zulkifli, H. (2011). Seni Bina Tradisi Pantai Timur Berbumbungkan Atap Singgora

Shamsu, M., & Zulkifli, H. (2011). Perusahaan Atap Singgora Kampung Pengkalan Baru, Bachok, Kelantan. . Paper Presented At The Kearifan Tempatan.

Shamuni Kunjiapu, Ruhizan Mohamad Yasin (2010), *Stepping Up The Ladder : Competence Development Through Workplace Learning Among Employees Of Small Tourism Enterprise*. Journal Procedia-Social and Behavioral Sciences, Volume 7. Retrieved from <https://www.sciencedirect.com/science/article/pii/S1877042810020069>

Scott J, et al. (2006). *Efficient algorithms for detecting signaling pathways in protein interaction networks*. J Comput Biol 13(2):133-44

Siti Norlizaiha Harun, et. *All Pemuliharaan Bangunan Bersejarah*, UPENA, UiTM Shah Alam; 2010.

Syed Ismail Syed Mustapa (2010) *Budaya dan pembelajaran*, Siri pengajian profesional. Publisher :Penerbitan Multimedia Sdn. Bhd., ISBN :9675451041, 9789675451041

Torek Sulong (17 ogos 2020). *Warisan atap singhora masih bertahan*. Utusan Malaysia Online. Bahan diakses pada 2 Februari 2021, daripada <https://www.utusan.com.my/gaya/2020/08/warisan-atap-singhora-masih-bertahan/>

USM. (1991). *Laporan akhir-kajian mengenai bahan-bahan bangunan tradisional di semenanjung Malaysia*. In Pusat Pengajian Perumahan Bangunan dan Perancangan Universiti Sains Malaysia Pulau Pinang (Ed.). Kuala Lumpur, Malaysia.

Van Es (2006), *A Critical Companion to Spenser Studies* (edited, 2006, Palgrave Macmillan: ISBN 9781403920270)

Yuszaidi Mohd Yusof, Hanapi Dollah, Ab Samad Kechot. (2011). *Akta Warisan Kebangsaan* Jurnal Melayu (8) 2011.

Yuszaidy, M. (2013). *Perlindungan harta warisan: Keberkesanan usaha pemuliharaan dan pemeliharaan dalam pembangunan negara*. Retrieved from <http://www.ukm.my/geografia/images/upload/7.geografia/apr%202013Yuszaidy%20Mohd%20Yusoff%20et%20al-edam.pdf>

Yuzana Muhammad.(2019). *Family-Centered Empowerment Model For Families Of Cervical Cancer Patients Undergoing Chemotherapy*. Retrieved from https://www.researchgate.net/publication/348959705_FamilyCentered_Empowerment_Model_for_Families_of_Cervical_Cancer_Patients_Undergoing_Chemotherapy.

Zulkarnian Hassan and Siti Norlizaiha Harun / *Procedia Environmental Sciences* 17 (2013) 729 – 738, *Preservation of Malay Singgora Roof*

Zulkarnian, H., & Siti Norlizaiha, H. (2013). *Preservation of Malay Singgora Roof. Proceeding of the 3rd International Conference on Sustainable Future for Human Security*. 17, 729-738. doi: 10.1016/j. proenv.2013.02.090

Zulkifli Hanafi. *Malay Traditional Building Construction*. Amber Solara Publication; Shah Alam Malaysia 2004.

Zulkifli, H. (1994). *Teknik Pembuatan Atap Genting Tradisional Melayu*. Buletin.

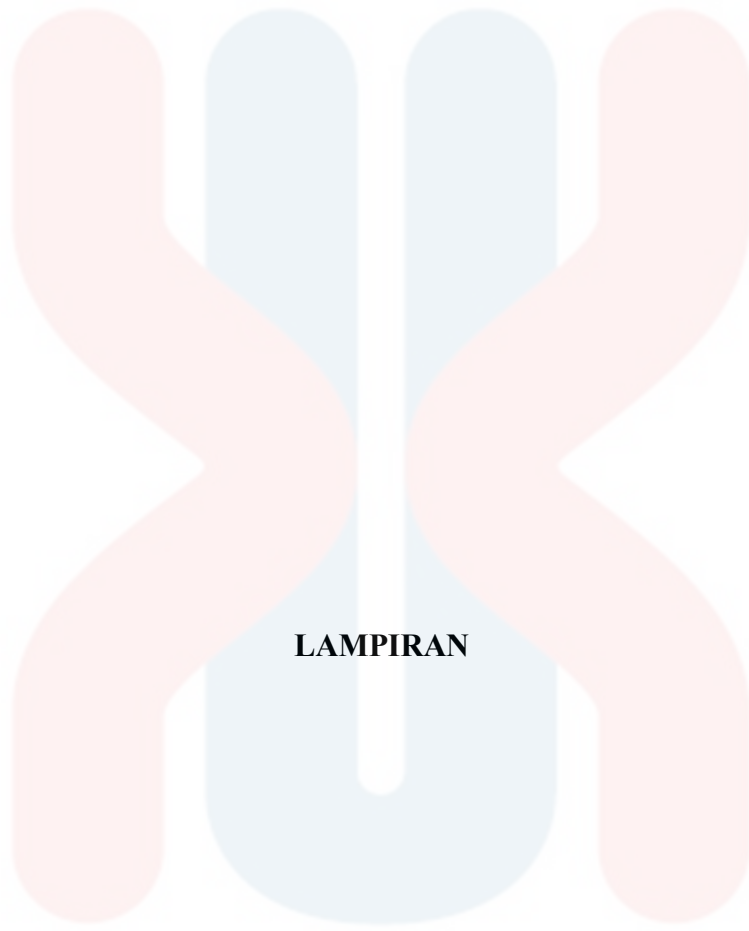

LAMPIRAN

UNIVERSITI

MALAYSIA

KELANTAN

FTKWW



Istimewanya atap senggora

► Kaya dengan gaya tradisional, mempunyai pengaruh budaya dan sejarah tersendiri

FAKTA NUMBER

- 50,000 KEPIKING
Sekali proses pembuatannya atap dibina
- 240 JAM
Tempoh pembinaannya
- 800 DARIJAH CELOUS
Tutup-wala pembinaannya
- 60 SEN
Harga setiap keping atap Senggora

Untuk Bekasannya 2013
Pengalaman

Pernikahan, mendedahkan atap senggora sebagai salah satu budaya di Kelantan, walaupun tradisi pengamungan ini telah wujud sebelum penjaja ini datang. Atap senggora juga dikenali sebagai atap rumah tradisional yang ada di negeri-negeri lain seperti Kedah, Perlis, Terengganu, Kelantan, Pahang, Sabah, Sarawak dan Brunei.

Atap senggora adalah sejenis atap yang dibina dengan menggunakan bahan-bahan tempatan seperti kayu, bambu, dan tanah liat. Atap ini mempunyai ciri-ciri yang unik, iaitu ia dibina dengan menggunakan teknik yang dipanggil 'tumpang' atau 'tumpang-tindih'. Teknik ini melibatkan penggunaan kayu yang dipotong-potong dan disusun secara bertingkat-tingkat untuk membentuk struktur atap yang kukuh dan tahan lama.

Atap senggora ini dibina dengan menggunakan teknik yang dipanggil 'tumpang' atau 'tumpang-tindih'. Teknik ini melibatkan penggunaan kayu yang dipotong-potong dan disusun secara bertingkat-tingkat untuk membentuk struktur atap yang kukuh dan tahan lama. Atap senggora ini juga dikenali sebagai 'atap rumah' dan 'atap kampung'.

Atap senggora ini mempunyai ciri-ciri yang unik, iaitu ia dibina dengan menggunakan teknik yang dipanggil 'tumpang' atau 'tumpang-tindih'. Teknik ini melibatkan penggunaan kayu yang dipotong-potong dan disusun secara bertingkat-tingkat untuk membentuk struktur atap yang kukuh dan tahan lama.

Atap senggora ini mempunyai ciri-ciri yang unik, iaitu ia dibina dengan menggunakan teknik yang dipanggil 'tumpang' atau 'tumpang-tindih'. Teknik ini melibatkan penggunaan kayu yang dipotong-potong dan disusun secara bertingkat-tingkat untuk membentuk struktur atap yang kukuh dan tahan lama.

Atap senggora ini juga dikenali sebagai 'atap rumah' dan 'atap kampung'. Atap senggora ini mempunyai ciri-ciri yang unik, iaitu ia dibina dengan menggunakan teknik yang dipanggil 'tumpang' atau 'tumpang-tindih'. Teknik ini melibatkan penggunaan kayu yang dipotong-potong dan disusun secara bertingkat-tingkat untuk membentuk struktur atap yang kukuh dan tahan lama.

Atap senggora ini mempunyai ciri-ciri yang unik, iaitu ia dibina dengan menggunakan teknik yang dipanggil 'tumpang' atau 'tumpang-tindih'. Teknik ini melibatkan penggunaan kayu yang dipotong-potong dan disusun secara bertingkat-tingkat untuk membentuk struktur atap yang kukuh dan tahan lama.

Atap senggora ini juga dikenali sebagai 'atap rumah' dan 'atap kampung'. Atap senggora ini mempunyai ciri-ciri yang unik, iaitu ia dibina dengan menggunakan teknik yang dipanggil 'tumpang' atau 'tumpang-tindih'. Teknik ini melibatkan penggunaan kayu yang dipotong-potong dan disusun secara bertingkat-tingkat untuk membentuk struktur atap yang kukuh dan tahan lama.

Atap senggora ini mempunyai ciri-ciri yang unik, iaitu ia dibina dengan menggunakan teknik yang dipanggil 'tumpang' atau 'tumpang-tindih'. Teknik ini melibatkan penggunaan kayu yang dipotong-potong dan disusun secara bertingkat-tingkat untuk membentuk struktur atap yang kukuh dan tahan lama.

Atap senggora ini juga dikenali sebagai 'atap rumah' dan 'atap kampung'. Atap senggora ini mempunyai ciri-ciri yang unik, iaitu ia dibina dengan menggunakan teknik yang dipanggil 'tumpang' atau 'tumpang-tindih'. Teknik ini melibatkan penggunaan kayu yang dipotong-potong dan disusun secara bertingkat-tingkat untuk membentuk struktur atap yang kukuh dan tahan lama.

Atap senggora ini mempunyai ciri-ciri yang unik, iaitu ia dibina dengan menggunakan teknik yang dipanggil 'tumpang' atau 'tumpang-tindih'. Teknik ini melibatkan penggunaan kayu yang dipotong-potong dan disusun secara bertingkat-tingkat untuk membentuk struktur atap yang kukuh dan tahan lama.

Atap senggora ini juga dikenali sebagai 'atap rumah' dan 'atap kampung'. Atap senggora ini mempunyai ciri-ciri yang unik, iaitu ia dibina dengan menggunakan teknik yang dipanggil 'tumpang' atau 'tumpang-tindih'. Teknik ini melibatkan penggunaan kayu yang dipotong-potong dan disusun secara bertingkat-tingkat untuk membentuk struktur atap yang kukuh dan tahan lama.

Keratan Akhbar Berita Harian(3 November 2013) Memaparkan Mengenai Kistimewaan Atap Singgora

FTKWW



UNIVERSITI
MALAYSIA
KELANTAN

Fakulti Teknologi Kreatif dan Warisan
Faculty of Creative Technology and Heritage

LMK.A02.500-47/4 JIL. D 2 (2021)

BUL. KAMI (One KEC) 5 NOVEMBER 2021

TAR. KET (One KEC) :

Perusahaan Atap Singgora
Kampung Pengkalan Baru
Tanjung Pauh
16050 Bachok
Kelantan

Tuan/Puan,

**MEMOHON KEBENARAN UNTUK PELAJAR UMK MENJALANKAN KAJIAN / PENYELIDIKAN /
TEMURAMAH**

Dengan hormatnya merujuk kepada perkara di atas

2 Sukacita dimaklumkan bahawa seramai nama di bawah adalah merupakan pelajar dari Fakulti Teknologi Kreatif dan Warisan, Universiti Malaysia Kelantan yang akan menjalankan kajian/ penyelidikan/ temuramah di organisasi tuan/ puan. Tujuan menjalankan kajian/ penyelidikan/ temuramah ini adalah bagi memenuhi keperluan kursus **Projek Penyelidikan II (CFT 4134)**. Nama pelajar adalah seperti berikut:

Bil.	Nama Pelajar	No Matrik	No. Kad Pengenalan	Program
1	Nur Syatrah Binti Mohd Shaibi	C18A03316	980628085566	Ijazah Sarjana Muda Pengajian Warisan dengan Kejuruan

3 Sukacita sekiranya pelajar ini mendapat kerjasama daripada tuan/ puan.

Kerjasama tuan/ puan dalam hal ini amatlah dihargai dan didahului dengan ucapan ribuan terima kasih.

Sekian.

"RAJA BERDUALAT, RAKYAT MUAFAKAT, NEGERI BERKAT"
"WAWASAN KEMAKMURAN BERSAMA 2030"
"BERKHIDMAT UNTUK NEGARA"

Saya yang menjalankan amanah,

PROF. MADYA TS. DR. KHAIRUL AZHAR BIN MAT DAUD
Timbalan Dekan (Akademik dan Pembangunan Pelajar)



Kajian Lapangan Pengkaji bersama Pengusaha Atap Singgora di bengkel perusahaannya.

UNIVERSITI
MALAYSIA
KELANTAN