

**KAJIAN KEISTIMEWAAN TIPOLOGI REKABENTUK
SENIBINA PONDOK SURAU TOK JANGGUT (TUAN GURU
HAJI AHMAD) & MENARA AZAN DI LANGGAR, KEDAH.**

NURUL WAHIDA BINTI SAFIYUDIN

**IJAZAH SARJANA MUDA PENGAJIAN WARISAN
DENGAN KEPUJIAN**

2023



UNIVERSITI
MALAYSIA
KELANTAN

**KAJIAN KEISTIMEWAAN TIPOLOGI REKABENTUK
SENIBINA PONDOK SURAU TOK JANGGUT (TUAN
GURU HAJI AHMAD) & MENARA AZAN DI LANGGAR,
KEDAH.**

oleh

NURUL WAHIDA BINTI SAFIYUDIN

Laporan Ini Dikemukakan Untuk Memenuhi Sebahagian Daripada
Syarat Memperolehi Ijazah Sarjana Muda Pengajian Warisan Dengan
Kepujian (Konservasi Warisan)

Fakulti Teknologi Kreatif dan Warisan

UNIVERSITI MALAYSIA KELANTAN

Tahun
2023

PERAKUAN STATUS TESIS

Saya dengan ini memperakukan bahawa kerja yang terkandung dalam tesis ini adalah hasil penyelidikan yang asli dan tidak pernah dikemukakan oleh ijazah tinggi kepada mana-mana Universiti atau institusi.

TERBUKA

Saya bersetuju bahawa tesis boleh didapati sebagai naskah keras atau akses terbuka dalam talian (teks penuh)

SEKATAN

Saya bersetuju bahawa tesis boleh didapati sebagai naskah keras atau dalam talian (teks penuh) bagi tempoh yang diluluskan oleh Jawatankuasa Pengajian Siswazah.

Dari tarikh _____ hingga

SULIT

(Mengandungi maklumat sulit di bawah Akta Rahsia Rasmi 1972)*

TERHAD

(Mengandungi maklumat terhad yang ditetapkan oleh organisasi di mana penyelidikan dijalankan)*

Saya mengakui bahawa Universiti Malaysia Kelantan mempunyai hak berikut:

1. Tesis adalah hak milik Universiti Malaysia Kelantan.
2. Perpustakaan Universiti Malaysia Kelantan mempunyai hak untuk membuat salinan tujuan pengajian sahaja.
3. Perpustakaan dibenarkan membuat salinan tesis ini sebagai bahan pertukaran antara institusi pengajian.

Tandatangan Utama



.....
NURUL WAHIDA BINTI SAFIYUDIN

Tarikh: 16 Februari 2023

Tandatangan Penyelia



FARRAH ATIKAH BINTI SAARI
Penyarah
Fakulti Teknologi Kreatif & Warisan
Universiti Malaysia Kelantan
Beg Berkunci No. 01
16300 Bachok, Kelantan.

.....
Tarikh: 16 Februari 2023

Nota: *Sekiranya Tesis ini adalah SULIT atau TERHAD, sila kepilkan bersama surat daripada organisasi dengan menyatakan tempoh dan sebab-sebab kerahsiaan/sekatan

THESIS DECLARATION

I hereby certify that the work embodied in this thesis is the result of the original research and has not been submitted for a higher degree to any other University or Institution.

OPEN ACCESS

I agree that my thesis is to be made immediately available as hardcopy or on-line open access (full text)

EMBARGOES

I agree that my thesis is to be made available as hardcopy or on-line (full text) for a period approved by the Post Graduate Committee.

Date from _____ until

CONFIDENTIAL

(Contains confidential information under the Official Secret Act 1972)*

RESTRICTED

(Contains restricted information as specified by the organization where research was done)*

I acknowledge that University Malaysia Kelantan reserves the right as follows.

1. The thesis is the property of University Malaysia Kelantan.
2. The library of University Malaysia Kelantan has the right to make copies for the purpose of research only.
3. The library has the right to make copies of the thesis for academic exchange.

Signature



NURUL WAHIDA BINTI SAFIYUDIN

Date: 16 February 2023

Signature of Supervisor

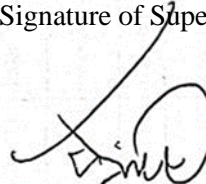

FARRAH ATIKAH BINTI SAARI
Pensyarah
Fakulti Teknologi Kreatif & Warisan
Universiti Malaysia Kelantan
Beg Berkunci No. 01
16300 Bachok, Kelantan.

Date: 16 February 2023

Note: * If the thesis is CONFIDENTIAL OR RESTRICTED, please attach the letter from the organization stating the period reasons for confidentiality and restriction.

PENGHARGAAN

Assalamualaikum,

Bismillahirrahmahnirahim, terlebih dahulu sayau bersyukur ke hadrat Illahi Allah S.W.T kerana atas limpah kurnianya dapat saya menyiapkan tugas ilmiah dengan jayanya. Di sini juga saya ingin mengucapkan setinggi-tinggi penghargaan terima kasih kepada Universiti Malaysia Kelantan (UMK) kerana memberi peluang kepada saya untuk mengikuti pengajian di peringkat Ijazah Sarjana Muda Pengajian Warisan (Konservasi Warisan). Dengan keprihatinan pensyarah Konservasi Warisan dan penyelia saya bagi subjek penyelidikan 1 & 2 iaitu Puan Farrah Atikah Binti Saari, beliau amat membantu saya dan memberi nasihat serta bimbingan dari segi pengolahan idea dan sebagainya mengenai tajuk yang saya lakukan iaitu kajian keistimewaan senibina pondok surau tok janggut (tuan guru haji ahmad) & menara azan di langgar, kedah. Di kesempatan ini juga, saya sebagai pelajar tahun akhir juga ingin mengucapkan ribuan terima kasih di atas segala pengorbanan dan sokongan kepada ahli keluarga terutamanya kepada emak saya, kucing saya yang menemani saya di kala menaip kajian ini dan kawan kawan keluarga konservasi warisan terutamanya sahabat karib yang banyak membantu saya dalam menyiapkan tugas ini.

Sekian, Terima Kasih

Kajian Keistimewaan Senibina Pondok Surau Tok Janggut (Tuan Guru Haji Ahmad) Di Langgar, Kedah.

ABSTRAK

Kajian ini dijalankan untuk mengkaji keistimewaan senibina Pondok Surau Tok Janggut (Tuan Guru Haji Ahmad) & Menara azan yang menceritakan dua peristiwa dalam satu tempat. Lokasi yang dipilih untuk menjalankan kajian ini ialah di Langgar, Kedah. Hal ini kerana sebuah tempat bersejarah negeri Kedah sebagai Balai Nobat telah berubah kepada menara azan surau @ pondok dan sekarang ini semakin usang dan berusia. Kajian ini dijalankan dengan menggunakan kaedah kuantitatif seperti pemerhatian, temu bual dan juga analisis dokumen. Setiap data yang diperolehi melalui kaedah tersebut dan dianalisis dan dirumuskan untuk mencapai objektif kajian ini. Tambahan pula, ditambah dengan kaedah kuantitatif seperti kajian perpustakaan bagi mencari maklumat dan data bagi menyokong data yang diperolehi oleh kaedah satu lagi. Selain itu, ianya juga dapat dijadikan sumber tarikan pelancongan terutama pelancong yang datang dari dalam negeri Kedah, luar negeri atau luar negara. Oleh itu, diharapkan kajian ini dapat dijadikan sumber utama dalam memenuhi faedah-faedah di atas agar warisan yang sedia tidak hilang dan usang begitu sahaja. Kesimpulannya, kajian ini boleh dijadikan rujukan untuk generasi akan datang mengenai seni bina dan reka bentuk tradisional Melayu klasik dahulu.

Kata Kunci: *keistimewaan, pemeliharaan, pondok, senibina, surau, ukiran, warisan*

A Study of the Architectural Privileges of Pondok Surau Tok Janggut (Tuan Guru Haji Ahmad) in Langgar, Kedah.

ABSTRACT

This study examined the architectural features of Pondok Surau Tok Janggut (Tuan Guru Haji Ahmad), who narrated two events in one place. The location chosen to conduct this study is Langgar, Kedah. This is because a historical place in Kedah known as Balai Nobat has been changed to a place of worship for Muslims in Pondok and is now becoming obsolete and old. This study was conducted using quantitative methods such as observations, interviews, and document analysis. The data obtained through these methods was analysed and formulated to achieve the objectives of this study, and it was supplemented with quantitative methods such as library research to find information and data to support the data obtained by another method. In addition, it can also be used as a source of tourist attractions, especially for tourists who come from within Kedah, abroad, or abroad. Therefore, it is hoped this study can be used as a significant source to fulfil the above benefits so that the existing heritage is not lost and obsolete. In addition, this study may be used as a reference for future generations on traditional Malay architecture and classical design.

Keywords: **privileges, maintenace, pondok, architecture, surau, carving, heritage**

ISI KANDUNGAN

KANDUNGAN	MUKA SURAT
PENGHARGAAN	i
ABSTRAK	ii
ABSTRACT	iii
ISI KANDUNGAN	iv
SENARAI JADUAL	vi
SENARAI RAJAH	
BAB 1 PENDAHULUAN	1
1.1 Pengenalan	1
1.2 Latar Belakang Kajian	2
1.3 Pernyataan Masalah	4
1.4 Objektif Kajian	6
1.5 Persoalan Kajian	6
1.6 Kepentingan Kajian	7
1.7 Skop Kajian	9
1.8 Batasan Kajian	10
1.9 Definisi Terminologi	12
1.10 Keistimewaan	12
1.11 Pemeliharaan	12
1.12 Bangunan Surau Tradisional	13

1.13	Tipologi	13
1.14	Menara Azan	14
1.15	Penutup	14
BAB 2	SOROTAN KAJIAN	16
2.1	Pengenalan	16
2.2	Sejarah Dan Perkembangan Surau Pondok Janggut	17
	Tuan Guru Haji Shmad Di Langgar, Kedah	
2.3	Pengaruh Rekabentuk Senibina Pondok Dan Surau	21
2.4	Identiti rekabentuk senibina pondok dan surau	27
2.5	Usaha Pemuliharaan Yang Dilakukan Pihak Berkaitan	32
	Dalam Memelihara Pondok Surau	
2.6	Penutup	37
BAB 3	METODOLOGI KAJIAN	38
3.1	Pengenalan	38
3.2	Reka Bentuk Kajian	39
3.3	Instrumen Kajian	49
3.4	Prosedur Pungutan Data	49
3.5	Kaedah Analisis Data	50
3.6	Jangkaan Dapatan Kajian	51
3.7	Penutup	54

KANDUNGAN	MUKA SURAT
BAB 4 DAPATAN KAJIAN	55
4.1 Pengenalan	55
4.2 Analisis Demografi Informan	56
4.2.1 Dapatan Kajian Objektif 1: Sejarah Surau Pondok Tok Janggut Tuan Guru Haji Ahmad Di Langgar,Kedah	57
4.2.2 Dapatan Kajian Objektif 2: Tipologi rekabentuk surau Tuan Guru Haji Ahmad di Langgar,Kedah.	64
4.2.3 Dapatan Kajian Objektif 3: usaha pemuliharaan yang dilakukan pihak berkaitan dalam memelihara pondok surau Tok Janggut Tuan Guru Haji Ahmad di Langgar,Kedah.	69
4.3 Penutup	74
 BAB 5 PERBINCANGAN,CADANGAN DAN KESIMPULAN	 75
5.1 Pengenalan	75
5.2 Perbincangan Dapatan Kajian	76
5.2.1 Sejarah Dan Perkembangan Surau Pondok Tok Janggut Tuan Guru Haji Ahmad Di Langgar,Kedah.	76
5.2.2 Tipologi Rekabentuk Surau Tuan Guru Haji Ahmad Di Langgar,Kedah.	77

5.2.3	Usaha Pemuliharaan Yang Dilakukan Pihak Berkaitan	78
	Dalam Memelihara Pondok Surau Tok Janggut Tuan Guru Haji Ahmad Di Langgar, Kedah.	
5.3	Cadangan	80
5.4	Kesimpulan	83
5.5	Penutup	85

SENARAI JADUAL

NO.		MUKA SURAT
3.1	Jadual Reka Bentuk Kajian	41
3.2	Jadual Analisis Demografi Informan	57

SENARAI RAJAH

NO.		MUKA SURAT
2.1	Gambar Arwahyarham Tuan Guru Haji Ahmad ketika usia 70an	20
2.2	Persamaan Madrasah Tok Janggut dengan Rumah Melayu Tradisional.	22
2.3	Bahagian Depan Atau Serambi Surau Pondok Tok Janggut	23
2.4	Balai Nobat Yang Dicantum Dengan Surau & Pondok Tok Janggut, Langgar Yang Berkonsep Rumah Tradisional Melayu.	24
2.5	Gambaran seni bina binaan pondok surau Tok Janggut, Langgar, Kedah yang dahulunya balai nobat asli.	25
4.1	Bangunn Replika Balai Nobat	58
4.2	Lakaran Mustaka/Menara Atap	60
4.3	Lukisan Bangunan Surai Pondok Tok Janggut	61
4.4	Gambaran Hybrid Pekan Langgar. Kedah	62
4.5	Lukisan Rumah Tok Janggut di Langgar, Kedah	63
4.6	Lukisan yang menunjukkan tiang yang dibina di surau Pondok Tok Janggut di Langgar, Kedah	66
4.7	Lukisan yang menunjukkan tiang yang dibina di surau Pondok Tok Janggut di Langgar, Kedah	66
4.8	Motif bunga – bunga tempatan ukiran kayu	67

SENARAI CARTA ALIR

NO.		MUKA SURAT
3.1	Carta Aliran Bagi menyasat usaha pemuliharaan pondok surau Tok Janggut.	36
3.2	Carta Alir Metodologi Kajian	43
3.3	Carta Aliran Bagi Kaedah Penyelidikan	45

BAB 1

PENDAHULUAN

1.1 Pengenalan

Di Negeri Kedah, mempunyai satu pondok surau yang telah dibina selama beberapa ratus tahun dan menjadi bukti penyebaran agama islam di tanah air Malaysia. Tambahan pula, pondok madrasah ini merupakan bangunan balai nobat lama yang menjadikan bangunan yang menyimpan alat-alat muzik yang digunakan semasa pada zaman Sultan Ahmad Tajuddin Mukarram Shah, iaitu pemerintah negeri Kedah ke-24 (1854-1879).

Pengkaji telah memilih bangunan surau pondok yang terletak di bandar Langgar, Kedah untuk dijadikan sebagai lokasi kajian penyelidikan. Hal ini kerana, madrasah usang ini yang terletak di Langgar, Kedah telah dibina sekitar tahun 1850 dan menjadi pusat pendidikan terawal di Kedah selepas Pondok Malau 1805, Pondok Pulau Pisang 1846 dan Pondok Tasak 1840 dan madrasah pondok telah diasaskan oleh Tuan Guru Haji Ahmad. Keunikan seni bina dan ukiran yang terdapat di madrasah ini sangat mengagumkan dan menggambarkan suasana kemelayuan walaupun tempat berkenaan untuk solat dan mengaji Al-Quran. Walaupun ia dibina

untuk menjadi pusat pendidikan tetapi ia menonjolkan warisan sejarah melayu yang perlu diterokai dan dihargai.

Namun demikian, terdapat beberapa lagi surau pondok di sekitar Kedah ini yang tidak dipulihkan malah dibiarkan usang begitu dengan keadaannya. Hal ini telah merosakkan keindahan seni dan keunikan pada ukiran dan seni bina pada bangunan surau pondok ini. Selain itu, ia juga tidak cantik dipandang dan ditontonkan kepada pelancong asing yang beragama islam yang menyukai suasana perjalanan perkembangan islam di Malaysia tambahan di negeri hijau Kedah ini. Madrasah lama ini juga perlu dikekalkan dengan melakukan pemuliharaan bagi bahagian yang mengalami kehakisan kerana keseluruhan bangunan berkenaan telah menjadi saksi dengan nilai dan peristiwa sejarah yang menjadikan satu tanda yang besar bagi pendidikan Islam di Kedah. Oleh itu, dalam kajian ini, pengkaji mahu mengetahui sejarah dan perkembangan surau Pondok Tok Janggut di Langgar, Kedah.

Selain itu, dalam kajian ini juga pengkaji akan mengenalpasti keistimewaan struktur senibina dan ukiran surau pondok Tok Janggut Tuan Guru Haji Ahmad di Langgar, Kedah. Di samping itu, sesetengah bahagian surau pondok tersebut telah mengubah reka bentuk bangunan pondok berkenaan sehingga ia telah tercemar keaslian reka bentuk pada bangunan berkenaan. Oleh itu, kekurangan kesedaran di kalangan individu yang mengubah keaslian bangunan pondok ini kerananya kebanyakan bangunan pusat pendidikan adalah bangunan yang diwakafkan bagi perjalanan perkembangan Islam.

1.2 Latar Belakang Kajian

Pengkaji menjadikan bangunan surau pondok di Langgar, Kedah ini sebagai tajuk kajian kerana madrasah ini yang menjadi tarikan pendidikan kepada

perkembangan Islam pada suatu ketika dan menjadikan satu hub tarikan pelancong asing muslim untuk menghadiri majlis keagamaan pada suatu ketika pada masa hadapan. Bagaimanapun, terdapat beberapa bahagian yang mengalami kerosakan dan dibiarkan sehingga usang beberapa tahun. Hal ini perlulah diambil tindakan yang berhemah oleh pihak bertanggungjawab untuk menyelesaikan masalah berkenaan dapat dihargai dan dipelihara dengan sebaiknya dan seterusnya dapat dijadikan sebagai satu tempat penarikan pelancong kepada pelancong asing muslim atau bukan muslim di masyarakat di negara Malaysia.

Menurut Ludin & Ahmad Suhaimi 1995 menyatakan bermacam-macam penilaian yang menjadi maklumbalas tetapi seniman Islam menyatakan motif hiasan menjadi idea dan kepentingan teretusnya nilai yang berpandukan keislaman dan keagamaan. Adat pengukir Islam awal amat menyukai mengenai ruang yang mempunyai motif-motif, hiasan yang menyatakan konsep dan pendirian mengenai prinsip tauhid. Hal ini menyatakan bahawa terdapat olahan dalam kesesuaian yang menonjolkan corak flora yang menimbulkan kerohanian dan pembawakan suasana yang mempunyai makna tersirat. Tamadun Islam yang melahirkan mahir dalam rekabentuk yang menjadi sumber nilai estetika. Selain itu, perkara yang menonjolkan usaha kreativiti seniman Islam untuk menghasilkan penghasilan seni yang mulia.

Bahan buatan bangunan yang berdasarkan kayu menjadi bahan induk yang utama pada rumah tradisional alam Melayu. Hal ini kerana, pada ketika zaman berkenaan dijadikan kayu bahan yang berada banyak di pasaran dan bahan ini dapat ditukar suai dengan mudah pada zaman berkenaan. Walaupun rumah kayu alam bina Melayu ini berusia puluhan ratus tahun, terdapat sebahagian reka bentuk rumah kayu yang masih kukuh dan menjalankan manfaatnya tanpa membahayakan penghuninya dan struktur reka bentuk lain.

Oleh itu, bandar atau tempat warisan yang mempunyai maklumat kukuh sejarah dan latar belakang yang meninggalkan seni bina yang akan meninggalkan mandat yang boleh memberikan industri pelancongan maju dengan menyampaikan maklumat kukuh yang boleh menjadi penceritaan kepada pelancong dan masa akan datang. Info merupakan sesuatu perkara yang lebih berkesan dalam bentuk bentuk realistik warisan binaan reka bentuk yang seperti kubu, monumen dan artifak.

Pemuliharaan merupakan usaha atau perbuatan yang memanjangkan hayat binaan bangunan berkenaan satu usaha bagi kajian penyiasatan bangunan menjadi satu kajian bagi mengetahui kajian dilapidasi merupakan bahagian yang amat penting dalam merekodkan setiap kerosakan dan pembaikan sebelum, semasa dan selepas pemuliharaan. Usaha bagi melakukan inventori adalah bagi mengumpulkan dan sebagai bekalan bagi mengetahui tindakan seterusnya (Ahmad, 2004). Menurut Ramly (2007), kajian dilapidasi adalah kombinasi usaha penyiasatan dan melakukan catatan bangunan bagi mengetahui kerosakan dan proses selenggara tertumpu juga kepada kaedah selenggara dan pelaksanaan yang dilakukan secara keseluruhan dimulakan dengan bumbung sehingga kawasan persekitaran tapak berkenaan dengan sistematik.

1.3 Permasalahan Kajian

Malaysia merupakan negara berdaulat yang dapat diterokai dengan pelbagai jenis bangunan bersejarah dan bangunan warisan yang tidak bernilai estetikanya. Menurut kajian bangunan-bangunan warisan yang boleh diakses di laman web pihak Muzium Negara sebanyak anggaran 20 buah bangunan. Walau bagaimanapun, terdapat beberapa bangunan daripada jumlah bangunan warisan berkenaan masih belum dipulihara dan dipelihara dengan terjaga. Keseluruhan daripada banyak

kebanyakan daripadanya banyak berada keadaan usang dan sangat buruk. Binaan rumah Melayu juga amat jarang dengan bentuk dan binaan yang berteknologi yang dapat memperkenalkan budaya, menerangkan hidup yang berfalsafah dan mempunyai tamadun sesuatu budaya bangsa tetapi malangnya masih keadaan yang keadaan yang buruk dan tidak dipulihara.

Selain itu, kurangnya usaha memulihara sukar untuk melaksanakan yang usaha beberapa faktor seperti sejarah, seni bina, usia, fungsi, bahan dan selenggaraan dan disokong oleh keseluruhan pihak yang berkait. Identiti negara boleh diwujudkan dengan warisan seni reka bentuk bangunan dan menjadi rujukan bagi mengetahui asal sesuatu negara. (Ahmad, 2006a). Pihak bertanggungjawab juga perlu memelihara binaan kayu ini yang mempunyai keunikan dan unsur-unsur latar belakang yang estetika. Usaha memulihara amat digalakkan dalam menangani peranan ke atas bangunan yang akan telah menjadi satu kebanggaan dan dikukuhkan dengan tidak ada konflik perobohan dan dimusnakan oleh pihak tidak bertanggungjawab agar nilai sejarah dan seni binanya dihargai.

Seterusnya, kurangnya kesedaran masyarakat terhadap pemuliharaan dan pemeliharaan terhadap bangunan rumah warisan (Zainal Abidin Akasah, 2011). Hal ini kerana dapat dilihat pada masa kini amat sukar untuk mengetahui mengenai pemeliharaan sesebuah bangunan dan pemuliharaan juga dilakukan pada detik yang begitu getir sehingga mengakibatkan sesebuah binaan mengalami kerosakan yang kronik. Oleh kerana kurangnya kesedaran masyarakat terhadap pemuliharaan dan pemeliharaan ini menyebabkan bangunan rumah warisan kini menjadi begitu tipis untuk dipulihara kerana masyarakat lebih cenderung untuk menunding ke arah pihak kerajaan dan pihak yang bertanggungjawab semata-mata. Oleh demikian, ini menjadi satu isu yang tidak sihat kerana jika semakin berleluasa input seperti

sejarah, nilai, fungsi yang akan mengakibatkan berkenaan tidak akan dapat diketahui kelak dan generasi akan datang akan lebih sukar untuk mengetahui dan menyukarkan penyelidikan para pengkaji di masa hadapan.

1.4 Objektif Kajian

Objektif kajian adalah perkara utama pengkaji melakukan sesuatu kajian penyelidikan. Objektif kajian merupakan sasaran atau tujuan khusus yang perlu dicapai oleh pengkaji untuk mengelola dalam kajian kajian penyelidikan. Antara objektif kajian yang dilakukan oleh pengkaji mengusahakan kajian ini adalah :

- i.** Mengetahui sejarah dan perkembangan surau Pondok Tok Janggut Tuan Guru Haji Ahmad & Menara Azan di Langgar, Kedah.
- ii.** Mengkaji tipologi rekabentuk surau Tuan Guru Haji Ahmad & Menara Azan di Langgar, Kedah.
- iii.** Mengenalpasti usaha pemuliharaan yang dilakukan pihak berkaitan dalam memelihara pondok surau Tok Janggut Tuan Guru Haji Ahmad & Menara Azan di Langgar, Kedah.

1.5 Persoalan Kajian

Persoalan kajian adalah berkaitan dengan objektif kajian yang telah ditetapkan oleh pengkaji. Antara persoalan kajian ialah :

- i.** Bagaimanakah sejarah dan perkembangan terhadap bangunan surau pondok lama Tuan Guru Haji Ahmad & Menara Azan di Langgar, Kedah.

- ii. Bagaimanakah tipologi rekabentuk surau Tuan Guru Haji Ahmad & Menara Azan di Langgar, Kedah.
- iii. Apakah usaha pemuliharaan yang dilakukan dilakukan oleh pihak bertanggungjawab dalam memulihara dan memelihara bangunan surau pondok Tuan Guru Haji Ahmad & Menara Azan di Langgar, Kedah.

1.6 Kepentingan Kajian

Kepentingan kajian merupakan sebahagian yang akan menerangkan umum tentang penghasilan terkini daripada penyelidikan. Malah, kepentingan kajian ini juga merupakan perkara utama yang mengukuhkan pihak umum tentang penitipan penghasilan baharu yang dilakukan oleh pengkaji. Kajian menekankan tentang bangunan binaan kayu berada Langgar mendatangkan kebaikan kepada komuniti sama ada pengkaji atau pemilik.

1.6.1 Individu

Kajian yang dilakukan menghuraikan sejarah dan perkembangan surau Pondok Tok Janggut Tuan Guru Haji Ahmad di Langgar, Kedah bukan hanya dapat mengetahui dan dapat menambahkan maklumat sejarah dan perkembangan surau pondok Tok Janggut Tuan Guru Haji Ahmad di Langgar, Kedah sehingga maklumat terkini. Hal ini akan menambahkan lagi ilmu yang terkini kerana dengan pengetahuan yang baru ini di kawasan Langgar, Kedah. Usaha pemeliharaan dan pemuliharaan ke atas surau pondok ini dapat menarik penduduk setempat dan masyarakat setempat untuk beribadat dan meneruskan pembelajaran Al-Quran serta dapat menyumbang kepada pencerahan industri pelancongan kepada negara. Tambahan pula, menghargai

hasil reka bentuk bangunan pondok berkenaan sehingga ia telah tercemar keaslian reka bentuk pada bangunan berkenaan. Oleh itu,kekurangan kesedaran di kalangan individu yang mengubah keaslian bangunan pondok ini kerananya kebanyakan bangunan pusat pendidikan adalah bangunan yang diwakafkan bagi perjalanan perkembangan Islam.

1.6.2 Masyarakat

Kajian penyelidikan ini juga memberi kepentingan terhadap masyarakat dalam mewujudkan kesedaran terhadap surau kayu terutamanya binaan kayu pondok surau lama di satu perkampungan Langgar,Kedah. Hal ini demikian kerana, binaan surau lama ini telah wujud dibina pada tahun 1850 dan siap sepenuhnya 3 tahun selepas itu, melahirkan kesedaran wujudnya pemeliharaan binaan kayu warisan lama bangunan surau lama yang berada di Langgar dengan penduduk setempat dan masyarakat muslim dapat menggunakan untuk beribadat dan meneruskan pendidikan Islam di madrasah lama berkenaan. Maka, binaan surau lama ini disebut salah satu tempat yang mempunyai seni bina tradisional yang menyampaikan identiti tersendiri melalui rekaan dari ukirannya.Oleh itu, pemuliharaan terhadap warisan binaan surau lama ini dapat menonjolkan keistimewaan sehingga mewujudkan kesedaran kepada komuniti untuk menjaga warisan negara yang masih kukuh di negara Malaysia.

1.6.4 Pelancongan

Bangunan bersejarah yang terdapat di negara Malaysia ini mempunyai keistimewaan untuk dijadikan sebagai lokasi atau tempat pelancongan kepada pelancongan Malaysia mahupun luar negara yang ingin melancong ke negara Malaysia. Hal ini demikian,keunikan seni bina pada ukiran binaan kayu surau lama Tok janggut di Langgar,Kedah yang telah mengubahsuai binaan surau lama yang sebelumnya merupakan balai nobat lama yang jarang dijumpai. Hal ini juga boleh

menarik minat ramai orang tidak kira pelancong luar negara mahupun dalam negara untuk pergi ke binaan kayu surau lama Tok Janggut yang berada di Langgar,Kedah. Penyelenggaraan bangunan binaan warisan juga bukan sahaja menarik hati pelancong luar,malah menjana potensi ekonomi serta dapat menyokong industri pelancongan warisan negara (A. Ghafar Ahmad,2010). Pengkaji mengharapkan dengan projek penyelidikan ini, bangunan binaan surau lama Tok Janggut di Langgar mampu menjadi salah satu destinasi atau lokasi yang ingin dikunjungi oleh pelancong tempatan dan luar negara.Binaan tradisional masjid kayu ini juga dapat menjadikan satu hub tarikan pelancong asing muslim untuk menghadiri majlis keagamaan pada suatu ketika pada masa hadapan.

1.7 Skop Kajian

Kajian ini dijalankan tertumpu kepada bangunan binaan surau lama Tok Janggut yang terletak di Langgar,Kedah yang berdekatan dengan Makam Diraja Kedah. Lokasi ini 9.8 km daripada bandar Alor Setar. Dalam bab ini, akan menerangkan akan terperinci tentang sejarah bangunan binaan surau lama Tok Janggut di Langgar,Kedah. Kajian ini juga akan melibatkan kepada penduduk kampung di destinasi berkenaan untuk membantu memperoleh data yang penting menghasilkan projek kajian ini.

Dalam projek penyelidikan ini juga, pengkaji mengkaji tipologi rekabentuk seni bina pondok surau Tuan Guru Haji Ahmad & Menara Azan di Langgar,Kedah yang sudah diketahui bangunan ini telah lama dibina tahun 1853.

Bab ini juga akan menerangkan usaha pemuliharaan yang dilakukan pihak berkaitan untuk memelihara pondok surau Tok Janggut Tuan Guru Haji Ahmad di Langgar,Kedah Hal ini kerana, bangunan binaan surau lama tersebut penting kepada

penduduk kampung untuk meneruskan imarah penggunaan surau/masjid di Langgar tersebut. Bukan itu sahaja, bangunan binaan surau lama ini telah lama dibina dan mempunyai banyak peristiwa sejarahnya yang tersendiri dan masih kukuh dan utuh sehingga ke hari ini. Pengkaji juga akan mencadangkan pemeliharaan dengan berpandukan yang telah ditetapkan oleh Bahagian Konservasi Jabatan Warisan Negara.

1.8 Batasan Kajian

Dalam kajian ini, pengkaji tidak mampu mengkaji sesuatu yang besar secara lebih khusus, jadi pengkaji membataskan kajian ini supaya dapatan kajian adalah memuaskan. Oleh itu, pengkaji akan menyatakan had atau batasan kajian dalam kajian penyelidikan ini kepada pembaca. Dalam hal ini, kajian yang akan dilakukan oleh pengkaji adalah berkaitan dengan Keistimewaan Tipologi Rekabentuk Senibina Pondok Surau Tok Janggut (Tuan Guru Haji Ahmad) & Menara Azan Di Langgar, Kedah yang mempunyai batasan dalam mendapatkan maklumat dalam menyiapkan untuk menghasilkan Projek Penyelidikan akhir ini.

Antara batasan kajian dilakukan oleh pengkaji supaya menyiapkan Projek Penyelidikan ini adalah pengkaji hanya menumpukan sejarah dan perkembangan surau Pondok Tok Janggut Tuan Guru Haji Ahmad & Menara Azan di Langgar, Kedah pada tahun 1853 sehingga tahun 2021. Hal ini kerana, terdapat beberapa maklumat yang sukar diperolehi oleh pengkaji serta maklumat tersebut juga sulit untuk diberitahu kepada khalayak ramai. Maklumat boleh definisikan sebagai data yang telah diterjemahkan atau dicipta untuk memberi makna kepada pengguna yang menggunakannya (Arkib Negara Malaysia Kedah/Perlis). Oleh kerana ekoran daripada epidemik Covid-19 juga telah menyukarkan pengkaji untuk mendapatkan

maklumat serta sumber yang sahih bagi melengkapkan kajian Projek Penyelidikan ini.

Selain itu, pengkaji juga menumpukan rekabentuk binaan surau lama yang terletak di Langgar, Kedah ini untuk Projek Penyelidikan ini. Pengkaji akan menitikberatkan kepada rekabentuk yang terhasil kepada binaan surau lama. Pengkaji akan melihat ukiran yang ada pada struktur luar dan dalaman surau lama ini. Antara ukiran yang boleh dilihat adalah kebanyakan surau/masjid mempunyai ragam hias menjadikan surau lama itu menonjolkan suasana klasik. Yang menjadi elemen kecantikan indahnyanya sesebuah reka binaan yang dikaitkan dengan konsep reka bentuk surau.

Batasan kajian yang seterusnya adalah pengkaji hanya menerangkan usaha pemuliharaan yang dilakukan pihak bertanggungjawab dalam memelihara dan mengekalkan struktur bangunan surau lama Tok Janggut di Langgar, Kedah. Hal ini kerana, bangunan surau lama yang terletak di jalan Langgar ini pengkaji akan melihat dan memberi perhatian dengan tindakan yang telah dibuat oleh pihak bertanggungjawab, komuniti atau individu tertentu daripada dirobuhkan atau dibiarkan begitu sahaja tanpa ada sebagai tindakan yang dilakukan. Hal ini dikatakan demikian kerana, keistimewaan senibina pondok surau tok janggut ini dapat menyumbangkan ekonomi kepada penduduk setempat terutama kepada penduduk kampung di Langgar. Pengkaji akan melihat apakah usaha pemuliharaan yang dilakukan pihak bertanggungjawab dalam memelihara pemeliharaan dan pemuliharaan dengan berpandukan piawaian yang telah ditetapkan oleh Bahagian Konservasi Jabatan Warisan Negara melalui kerjasama daripada orang awam, institusi pendidikan, NGO dan lain-lain lagi.

1.9 Defisini Terminologi

Terminologi adalah secara akarnya berhubung dengan nama dan proses penamaan. Menurut Roslina(2005), terminologi ialah pengajian dan bidang aktiviti yang memberikan tumpuan kepada mengumpulkan,menghuraikan,memproseskan dan menyampaikan istilah,iaitu butir lestikal milik penggunaan yang khas mengikut satu atau beberapa bahasa. Definisi terminologi daripada Kamus Dewan Edisi Keempat pula bermaksud kajian tentang istilah,kumpulan kata khas yang berkaitan dengan sesuatu bidang ilmu.

1.10 Keistimewaan

Keistimewaan berasal dari kata asalnya istimewa yang mengikut definisinya khas untuk sesuatu tujuan tertentu dan ia lain daripada yang lain serta luar biasa (Kamus Dewan Bahasa Edisi Keempat). Dalam kajian ini,pengkaji mengkaji keistimewaan senibina pondok surau Tok Janggut & Menara Azan yang terletak di Langgar agar tidak ditelan zaman atau dibiarkan rosak begitu sahaja tanpa ada sebarang tindakan yang perlu dilakukan oleh orang awam mahupun kerajaan bagi mengekalkan binaan ini ada di negara Malaysia.

1.11 Pemeliharaan

Menurut Kamus Dewan Edisi Keempat, pemeliharaan boleh didefinisikan sebagai perbuatan memelihara, pembelaan,perawatan iaitu amalkan langkah-langkah asa. Selain itu, maksud pemeliharaan adalah penjagaan iaitu pengolahan atau penyelenggaraan dan sebagainya. Pemeliharaan (*conservation*) adalah satu istilah sesuatu kawasan selenggara menjaga serta memelihara kepentingan tradisi budaya dalam kawasan tersebut. Tindakannya termasuk penjagaan dan mengikut keadaan-

keadaan tertentu termasuk pengekalahan, pemuliharaan, pembagunan semula dan penyuaian (Fielden, 2000). Pemeliharaan bangunan binaan surau lama ini penting kerana bangunan tersebut membawa satu bentuk rupa di Langgar, Kedah. Pemeliharaan membawa kepada teknik atau kaedah usaha yang dilakukan oleh konservator tujuan untuk memperbaiki atau memperlahankan proses kemerosotan, kerosakan yang ada pada struktur fabrik bangunan surau lama Tok Janggut di Langgar, Kedah.

1.12 Bangunan surau tradisional

Definisi bangunan daripada Kamus Dewa Edisi Keempat adalah sesuatu yang dibangunkan tempat beribadat yang merujuk kepada sembahyang, belajar agama dan lain-lain. Manakala bagi definisi tradisional pula berkaitan dengan bersifat atau merujuk tradisi dalam sesuatu perkara tertentu. Tradisional juga merujuk kepada masyarakat yang mengamalkan cara hidup yang turun- menurun atau ketradisionalan keadaan atau sifat yang tradisional. Tempat lebih digunakan untuk sesebuah kawasan yang kecil bagi menunaikan fardu ain dan fardu kifayah sebagaimana di masjid di kawasan yang besar.

1.13 Tipologi

Perkataan tipologi merupakan asalnya perkataan Tipo yang membawa erti pengelompokan dan Logoso membawa erti ilmu. Tipologi adalah pengetahuan yang berusaha menggolongkan atau mengelompokkan sesuatu perkara mengikut jenis-jenis tertentu mengikut dasar faktor-faktor yang mengikut kredibiliti nilai-nilai budaya dan sebagainya.

1.14 Menara Azan

Menara azan adalah sebuah bangunan yang tinggi dan digunakan oleh muazzin bagi melaungkan azan untuk menyeru umat Islam untuk menunaikan solat. Seni binanya diciptakan khas untuk orang muda mendengar dari seluruh kawasan mahupun kampung bagi mengetahui waktu masuk solat. Ia juga menjadi perantara menjemput masyarakat datang ke masjid bagi

megerjakan solat lima waktu secara berjemaah (Muhd Fadli Ismail 2003).Rekabentuk puncak pada menara azan juga berbeza ia dapat dilihat pada menara azan di Mesir yang mengetengahkan senibina pada menara berkenaan.

1.15 Penutup

Malaysia boleh dikategorikan sebagai negara yang mempunyai banyak peninggalan bangunan dan monumen warisan atau bersejarah yang mempunyai nilai sejarahnya yang estetik. Bukan itu sahaja, terdapat beberapa bangunan warisan yang mengalami kerosakan dan usang sehingga tidak dipulihara sehingga sekarang atas faktor -faktor kehakisan peninggalan. Oleh itu, dalam penyelidikan ini pengkaji ingin melakukan kajian untuk mencadangkan pemuliharaan dan pemeliharaan terhadap surau pondok iaitu Tok Janggut Tuan Guru Haji Ahmad & Menara Azan di Langgar,Kedah.

Madrasah lama ini patut dipelihara kerana pembinaan ini merupakan salah satu bangunan warisan yang ada di negeri Kedah dan negara Malaysia. Selain itu, ia juga perlu dipelihara kerana surau pondok berkenaan mempunyai latar belakang sejarah bangunan yang menceritakan pembuktian pusat pendidikan satu ketika dahulu mengenai surau pondok lama di Langgar,Kedah. Objektif pengkaji dalam menjalankan penyelidikan ini adalah mengenalpasti keistimewaan tipologi reka

bentuk seni bina pondok surau Tuan Guru Haji Ahmad & Menara Azan di Langgar,Kedah dan mengenalpasti cadangan yang perlu dilakukan pihak bertanggungjawab dalam memelihara pondok surau Tok Janggut Tuan Guru Haji Ahmad & Menara Azan di Langgar,Kedah.

BAB 2

SOROTAN KAJIAN

2.1 Pengenalan

Bab 2 merupakan kenyataan kukuh yang membantu sesuatu pernyataan. Ia membuktikan bahawa teori mungkin digunakan bukanlah hanya dongeng yang hasil kajian yang pernah diterjemahkan individu lain pada sebelumnya berkaitan kajian yang dibuat pada masa kini. Ia merupakan satu piawaian yang digunakan untuk menentukan jumlah bahan yang ingin digunakan dan merupakan kerangka penyelidikan yang akan dilaksanakan.

Tujuan sorotan kajian ini dibuatkan untuk idea yang logik mengenai erti dan hipotesis (Kamarul, 2015) tentang status kajian di luar sama ada telah banyak diterokai atau sebaliknya. Melalui sorotan kajian ini juga dapat memberikan data secara tambahan kepada pengkaji dalam menjayakan kajian yang dilaksanakan. Malah, sorotan kajian juga merangkumi bahan daripada media elektronik dalam rangkaian lebar.

Dengan adanya proses Survey Literature, ia memungkinkan kita membuat rujukan atau keseluruhan penemuan yang didapati sama ada masih keadaan keliru. Penyelidikan yang dijalankan berdasarkan mengetahui sejarah dan

perkembangan surau Pondok Janggut Tuan Guru Haji Ahmad & Menara Azan di Langgar, Kedah, keistimewaan tipologi rekabentuk senibina pondok surau tok janggut (Tuan Guru Haji Ahmad) & Menara Azan di langgar, kedah. surau Tuan Guru Haji Ahmad di Langgar, Kedah dan mengenalpasti usaha pemuliharaan yang dilakukan pihak bertanggungjawab dalam memelihara pondok surau Tok Janggut Tuan Guru Haji Ahmad di Langgar, Kedah.

2.2 Sejarah Dan Perkembangan Surau Pondok Janggut Tuan Guru Haji Shmad Di Langgar, Kedah

Kedah Darul Aman merupakan negeri negeri tertua di Malaysia yang dikurniakan dengan tanah dan budaya serta warisan yang indah yang dijejak kembali 630 Masihi. Negeri Kedah juga menjadi sempadan dengan negeri Perak dan turut berkongsi tempat antara Singgora dan Jala yang merupakan provinsi-provinsi di Thailand. Negeri Kedah terbahagi kepada 11 daerah iaitu Kubang Pasu, Pulau Langkawi, Padang Terap, Kota Setar, Pendang, Sik, Yan, Kuala Muda, Balig, Kulim dan Bandar Baharu. Sejarah Kedah juga dapat dikesan dari era prasejarah dapat di tapak arkeologi Lembah Bujang, tapak ini juga menandakan kewujudan aktiviti perdagangan maritim yang terawal di Kedah.

Kawasan Kedah yang strategik sebagai pelabuhan entrepot membawa para pedagang dari India Timur, Tengah China dan Parsi untuk berlayar ke Kedah bagi memperluaskan hubungan perdagangan menggunakan pengangkutan air untuk ke Tanah Melayu melalui Selat Melaka dengan para pedagang menghasilkan berbagai-bagai jenis kepercayaan budaya dan etnik masyarakat islam dibawa masuk ke Kedah oleh para pedagang dari tanah Arab yang menjadi mubaligh agama Islam yang disebarkan ke tanah Melayu pada abad ke sembilan lalu mengakhiri zaman

Hinduisme dan Buddhisme sebagai agama-agama utama. Pedagang yang membawa ajaran agama Islam adalah kalangan para peniaga dan mubaligh. Islam tiba di rantau ini secara berperingkat, kemudian menjadi agama rasmi bagi golongan elit sebelum disebarkan kepada rakyat jelata. Kedatangan Islam ke Kedah telah membawa maksud beberapa ulama Islam untuk memberi pendidikan agama Islam kepada penduduk. Awal penggunaan Sultan di Kedah bermula dengan kunjungan seorang ulama Muslim dari Yaman bernama Sheikh Abdullah bin Jaafar Qumairi ke Istana Dubar Raja II di Bukit Meriam pada tahun 1136. Peristiwa ini telah membawa kepada pengislaman raja tersebut. Setelah ramai yang memeluk Islam, para cendekiawan tempatan telah merantau ke tanah Mekah di Arab Saudi untuk menuntut ilmu dan menjadi ulama. Kedah yang menjadi negeri tertua di Malaysia menerima Islam sebagai agama utama yang menyebabkan pertubuhan madrasah dan pondok secara giat.

Salah satu lokasi terawal penubuhan madrasah tersebut terletak di Langgar. Sebuah bandar kecil di daerah Kota Setar terletak kira-kira 8 kilometer ibu kota negeri, Alor Setar yang dipercayai wujud sejak tahun 1700 ketika Sultan Abdullah Muazzam Shah mangkat pada tahun 1706. Sejak itu, ramai ahli kerabat diraja Kedah termasuk sultan dan kaum kerabat dikebunkan di makan diraja Kedah di Langgar. Penempatan di kawasan Langgar bermula dengan Sungai Langgar yang menghubungkan bandar ini ke Bukit Pinang. Menurut sejarah, Islam telah membawa bentuk budaya di sekitar Langgar kerana ia terkenal dengan tujuan pendidikannya. Dengan banyaknya sekolah Islam, madrasah dan pondok. Sebagiannya daripada pondok di Langgar ialah :

- i. Pondok Tasak
- ii. Pondok Tok Janggut

- iii. Pondok Tuan Haji Hussein
- iv. Pondok Taklim Addinniyyah
- v. Pondok Tuan Haji Abdullah Kechil
- vi. Maktab Mahmud Pokok Sena

Madrasah Pondok Tok Janggut dipercayai merupakan pondok tertua di Langgar selepas Pondok Tasak. Terletak kira-kira 10 kilometer dari Alor Setar, di Kampung Pondok Tok Janggut, Makam Diraja. Madrasah ini telah dibina di tanah waqaf dan kawasan membangun menjadi sebuah perkampungan Pondok.

Pondok Madrasah yang masih kukuh sehingga kini dibina sekitar tahun 1850 dan telah menjadi pusat pendidikan pondok terawal di Kedah selepas Pondok Malau pada tahun 1805, Pondok Pulau Pisang pada tahun 1845 dan Pondok Tasak pada tahun 1840. Surau ini asalnya berhubung diantara satu sama lain dengan rumah Tuan Haji Guru mengajar disurau kerana kawasan ini sering dinaiki air. (Shahir Fitri, 2022) Manakala, surau ini sebenarnya ialah Balai Nobat Kedah yang asli yang telah dikurniakan oleh Tuanku Sultan Kedah.

Pengasasnya ialah Tuan Haji Guru Ahmad Bin Haji Yasin yang merupakan murid kepada Tuan Guru Haji Mohd Noor pengasas Pondok Tasak. Selepas kewafatannya beliau, pondok ini ditadbir oleh menantunya Tuan Guru Haji Ahmad Haji Yasin atau dikenali sebagai Tok Janggut Langgar. (Shahir Fitri, 2022) Kemudiannya, Tuan Guru Haji Ahmad Tua telah menyerahkan tanggungjawabnya mentadbir pondok kepada menantunya, Tok Janggut Langgar. Pondok madrasah ini juga menghasilkan anak muridnya ialah seramai lima orang :

1. Kiyai Haji Mohd Yasin al-Bakri, Bagan Datok
2. Tuan Guru haji Omar Kubang Lembu
3. Syeikh Alwi Padang Lumat

4. Tuan Guru Haji Hamid @ Pak Nyang Mid

5. Tuan Guru Haji Hussin Langgar

Makamnya terletak di Tanah Perkuburan Islam Pondok Tasak, Langgar, Kedah berhampiran dengan makam Tuan Guru Haji Hussein Langgar. Tuan Guru Haji telah mendapatkan pendidikan ilmu agama di Pulau Pisang, Jitra di bawah guru Tuan Guru Haji Salleh Bin Haji Ishak. Kemudian, beliau telah berkahwin dengan Hajah Maisarah Binti Tuan Guru Haji Ahmad Tua yang lahir pada sekitar tahun 1820. Ayah mertuanya merupakan pengasas kepada Pondok Makam Langgar. Beliau digelar Tuan Guru Haji Mohamad Noor Pondok Tasak. Pada ketika itu, beliau mempunyai rakan seperjuangan pengajian yang bernama Tuan Guru Haji Ahmad Tampong. Ketka itu juga telah dianggarkan Pondok Makam Langgar dibina pada tahun 1850 dan siap sepenuhnya 3 tahun selepas pada waktu berkenaan.

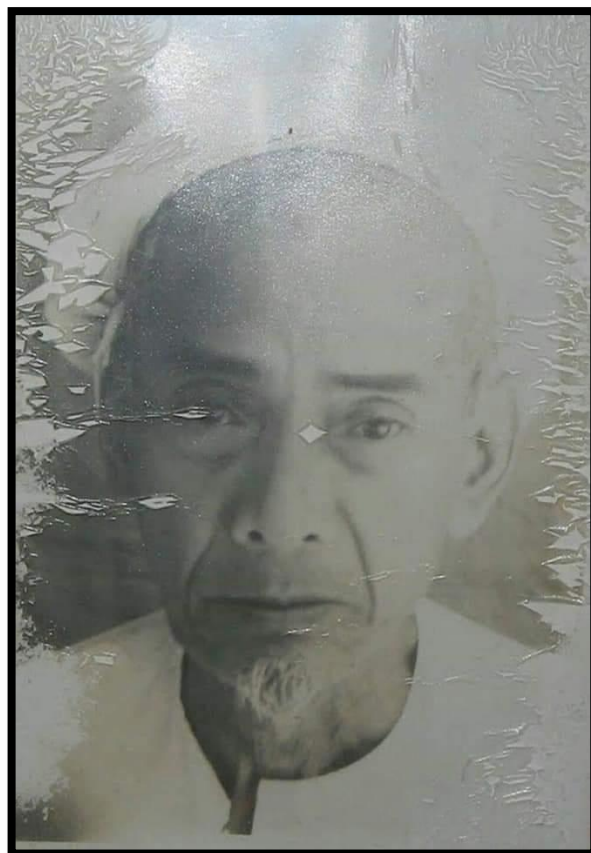

Rajah 2. 1 : Gambar Arwahyarham Tuan Guru Haji Ahmad ketika usia 70an.

Sumber : Informan (Shahir Fitri,28.03.2022)

Pada masa lampau kebanyakan masjid atau surau berasaskan rumah tradisional melayu menggunakan rumah kayu dan zink. Ia dimulai dengan proses revolusi tahun yang lampau. Kesenian pertukangan disampaikan keturunan. Menurut Mohd Firrdhaus (2010), Kesenian rumah-rumah tradisional yang dijadikan satu konsep bagi surau Pondok Tok Janggut ini amat sangat unik menggunakan konsep rumah kediaman. Madrasah Tok Janggut dibina oleh komuniti yang terdiri daripada penduduk Melayu dan warga asing yang berhijrah dari negara jiran seperti Patani dan Sumatra.

2.3 Pengaruh Rekabentuk Senibina Pondok Dan Surau

Dunia Melayu merupakan sebuah tempat yang bertamadun tinggi (A.Lamb,1960) perantaraan antara timur dan barat. Manakala, Selat Melaka menjadi sebuah tempat yang melahirkan beberapa buah kerajaan yang secara am memberi sumbangan kepada perkembangan tamadun melayu islam.Senibina vernakular rumah Melayu tradisional telah digunakan sebagai rujukan. Oleh itu, terdapat persamaan dalam elemen seni bina dan perhubungan ruang antara Madrasah Tok Janggut dan rumah Melayu seperti rumah ibu atau rumah utama sebagai ruang solat utama,dapur sebagai ruang solat dan serambi sebagai beranda lelaki atau ruang solat tambahan yang terletak berhampiran pintu masuk.

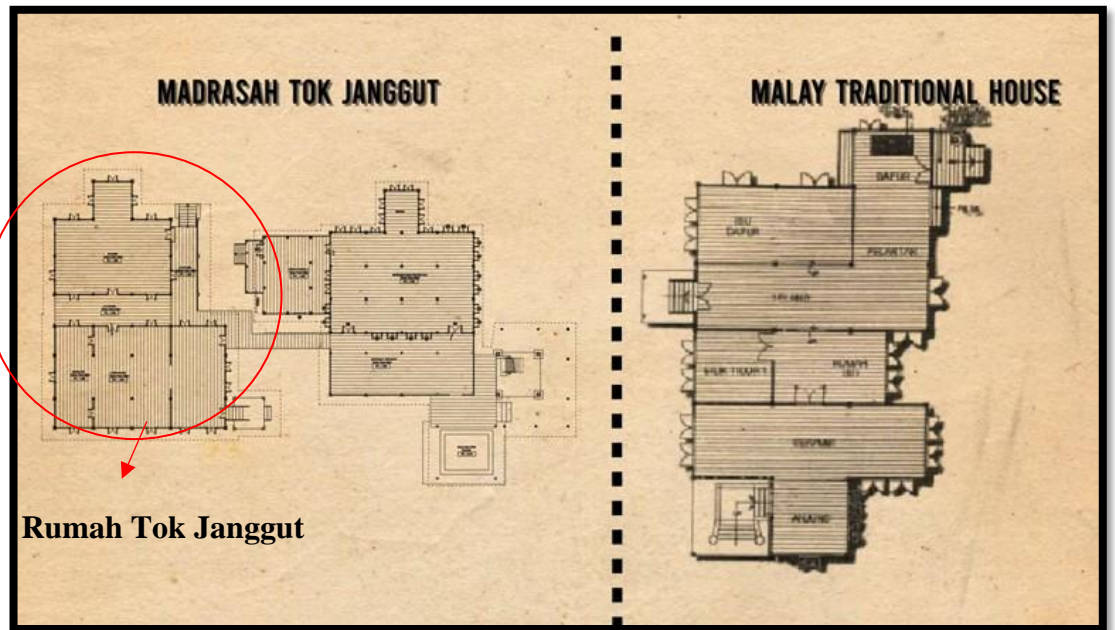

Rajah 2.2 : Persamaan Madrasah Tok Janggut dengan Rumah Melayu Tradisional.

Sumber : Informan (Shahir Fitri,28.03.2022)

Agama Islam berkembang ke Tanah Melayu di bahagian tanah melayu selepas pengaruh Hindu mulai merosot pada abad ke- 13 dan abad berikut. Kedatangan Islam telah membawa pengaruh besar kepada corak budaya hidup masyarakat pada ketika itu. Pengaruh Islam banyak membentuk peradapan dan budaya masyarakat Melayu lebih bersederhana dan bersopan santun. (A. Ghafar Ahmad,1997). Kayu digunakan untuk struktur utama seperti tiang,alang,rasuk,lantai dan dinding. Lapisan tiang pula diperbuat daripada paku besi,biasanya hanya dipasak membawa pengaruh besar dalam penerapan konsep rumah ke pondok atau surau klasik.

(Abdul Halim Nasir, Wan Hashim Wan Teh ,1997) iaitu bahagian depan atau serambi, bahagian tengah dikenali sebagai rumah ibu dan bahagian belakang yang dikenali sebagai rumah dapur tetapi bagi pondok dan surau dijadikan bahagian

muslimat solat. Bumbung surau yang curam dan unjurannya lebar bagi melindungi rumah dari curahan kuat titisan hujan dan sinaran langsung matahari. Badan rumah pula dipenuhi dengan bukaan jendela dan kekisa atau ukiran tebuk yang melancarkan peredaran udara luar ke dalam bahagian dalam. Pembinaan rumah juga agak tinggi memberikan satu ruang di bahagian ruang di bawah rumah. Kedudukan lantai yang tinggi dapat mengatasi kelembapan tanah disamping mencegah ruang ditenggelami air jika berlaku banjir. Ruang bawah atau kolong yang terbuka berkenaan ini membolehkan peredaran udara dibawah lantai. (Abdul Halim Nasir dan Wan Hashim Wan Teh, 1997).



Rajah 2.3 : Bahagian Depan Atau Serambi Surau Pondok Tok Janggut

(Sumber: Kajian Lapangan (12.03.2022))



Rajah 2.4: Balai Nobat Yang Dicantum Dengan Surau & Pondok Tok

Janggut,Langgar Yang Berkonsep Rumah Tradisional Melayu.

(Sumber: Kajian Lapangan (12.03.2022))

Kedatangan Islam ini telah memainkan peranan yang sangat penting dari segi mengislamisasikan masyarakat tempatan sehingga berlakunya perubahan besar dalam kehidupan masyarakat Melayu pada masa itu. Ulama yang datang ke alam melayu pada ketika itu telah mengislamkan masyarakat setempat yang sebahagian besarnya beragama hindu secara berperingkat-peringkat baik daripada golongan bangsawan hingga kepada rakyat biasa. Kedatangan Islam ini telah menyebabkan perubahan corak pemikiran dan elemen-elemen Islam itu mula meresapi komponen-komponen kebudayaan masyarakat Melayu. Golongan ulama yang datang berdakwah ke alam Melayu pada ketika itu menyajikan Islam dalam bentuk yang ilmiah iaitu dengan menekankan pembuktian ke atas setiap ajaran agama. Misalnya,tentang kewujudan Tuhan yang Maha Esa dibuktikan melalui kewujudan alam ini. Jika tiada

penciptanya sudah tentu alam ini juga tidak akan wujud dengan sendirinya. Secara tidak langsung pembuktian secara rasional dan ilmiah ini telah menukar aliran sejarah yang sebelumnya banyak dipengaruhi oleh ajaran animisme dan Hindu-Budhha yang berasaskan kedewaaan dan pemujaan bersifat kesenian kepada satu aliran yang lebih berasaskan ilmu dan akal (Arba'iyah,2011).

Islam merupakan agama yang bersifat luas dan menyeluruh dengan kedatangan Islam bukan sahaja mengubah corak hidup masyarakat Melayu namun secara tidak langsung ia telah mengubah konsep seni bina dan ragam hias itu sendiri daripada elemen-elemen dewa-dewa kepada konsep yang selari dengan agama Islam. Oleh kerana falsafah Islam serasi dengan kehidupan dan jiwa orang Melayu, nilai-nilai Islam telah diserap dalam kehidupan orang Melayu, nilai-nilai Islam telah diserap dalam kehidupan orang Melayu seperti dalam cara berpakaian dan meraikan tetamu. Penerimaan dan penyerapan itu juga amat jelas dalam bidang-bidang senibina, seni khat, seni unik, dan seni teater yang mempunyai falsafah Islam (Idris Zakaria,2012).

Grube(1978) menjelaskan bahawa seni bina Islam dapat dibahagikan kepada dua bentuk jenis spiritual yang merangkumi ruang (space) yang mempunyai fungsi yang sejajar dengan ibadah Islam serta berkait rapat dengan alam semulajadi serta keselesaan penghuni bangunan dan jenis fizikal yang mengambil kira bentuk(form) bangunan yang merangkumi faktor-faktor hiasan dalam dan luaran yang indah seperti dinding, bumbung, tingkap dan sebagainya.

Bentuk binaan spiritual ini pada kebiasannya perlambangan - perlambangan tertentu dalam seni bina yang membolehkannya berkait secara langsung dengan elemen agama Islam itu sendiri. Sebagai contoh, (Idris Zakaria,2012) menyatakan bahawa bentuk kubah masjid pula umumnya ditafsir sebagai lambang langit yang

melingkungi kehidupan kita, sementara lampu-lampu yang dipasang adalah bintang-bintang di langit dan lantai pula adalah bumi ini sendiri. Ini bermakna seni bina telah digunakan sepenuhnya oleh seniman-seniman dan pereka-pereka Islam Melayu dahulu untuk menggambarkan “World-View” atau pemandangan dunia Islam yang melibatkan hubungan tiga dimensi iaitu Allah, manusia dan alam ini.

Dalam penerangan yang lebih lanjut, (Idris Zakaria, 2012) menyatakan masjid, surau dan rumah orang Melayu jelas mempamerkan senibina Islam. Reka bentuk bumbung biasanya direka dalam bentuk limasan, yang cerminnya bertingkap tiga, atau lima, lebar di bahagian bawah dan menirus ke atas contohnya Masjid Agung Damak di Jawa dan juga Masjid Kampung laut Kelantan adalah antara contoh terbaik seni bina ini. Bumbung limas itu melambangkan tingkat-tingkat perjalanan kaum sufi iaitu tariqat, haqiqat dan makrifat. Bahagian bawah yang lebar menggambarkan lautan manusia, manakala bahagian atas tirus pula mempamerkan matlamat akhir yang dituju dan dituntut oleh umat Islam iaitu keredhaan Tuhan Yang Maha Esa. Bahan binaan adalah dari kayu waktu itu, dan kini dengan simen dan batu-batu, namun unsur-unsur kesenian Islam tetap diperlihara.

Binaan pondok dan surau Tok Janggut dilengkapi dengan bangunan nobat yang merupakan salah satu cabang kesenian yang klasik dan unik tersendiri di bahagian nusantara. Nobat merupakan pengecualian untuk dimainkan dengan hanya dimainkan akan majlis-majlis tertentu istana sahaja. Muzik nobat dijadikan sebagai penghibur utama atau pengiring majlis adalah majlis perkahwinan, menyambut kelahiran baru di istana, istiadat pertabalan dan termasuk sekecil majlis di istana akan dimainkan dan balai nobat ini dijadikan tempat untuk menyimpan peralatan muzik nobat yang kelihatan seperti menara masjid. (Jabatan Muzium dan Ankuiti)



Rajah 2.5 : Gambaran seni bina binaan pondok surau Tok Janggut,Langgar,Kedah yang dahulunya balai nobat asli.

Sumber : Avant Garde Studio Media Group Sdn Bhd (12.03.2022)

2.4 Identiti rekabentuk senibina pondok dan surau

Melalui (Tajuddin Mohd Rasdi,2018)banyak ruangnya dijadikan sebagai kawasan belajar agama dan membaca ayat-ayat al-Quran atau mengaji. Tingkat bawah terdiri daripada beranda, ruang tamu dan rumah anjung manakala tingkat satu pula dibahagikan kepada beranda, anjung keluarga dan bilik tidur untuk kegunaan keluarga persendirian. Kesemua kawasan anjung terletak di hadapan rumah manakala beranda terletak di sebelah kanan rumah. Pintu masuk dan tangga ke setiap tingkat terletak di beranda yang bertindak sebagai ruang untuk menerima tetamu. Bilik air dibina berasingan dari rumah utama dan terletak di kawasan belakang. Rumah Sheikh Osman dibina menggunakan struktur kayu rangka kotak dan dicantum menggunakan sistem pencantuman tradisional seperti tanggam dan lubang.

Keseluruhan rumah dibina daripada kayu cengal dan berdasarkan kaedah pembinaan tiang. Tiang kayu digunakan untuk menyokong rasuk cengal kayu di tingkat dua manakala tiang cengal kayu di tingkat dua digunakan untuk menyokong struktur bumbung. Dinding untuk fasad luaran dan dalaman untuk tingkat satu dan dua dipasang secara menegak manakala rumah anjung dan kawasan utama di beranda dicantum dan disusun secara melintang. Dinding bata mengelilingi kawasan lantai bawah yang diperbuat daripada konkrit. Tingkat satu dan dua ditutup dengan lantai kayu cengal menggunakan kaedah tanggam dan lurah. Keseluruhan struktur bumbung dipengaruhi oleh bumbung limas Perak dan bumbung panjang berkonsepkan bumbung limas Perak yang dihiasi dengan ukiran unik yang dikatakan melambangkan status pemiliknya dalam masyarakat sebagai seorang tokoh terbilang dan disegani di kampung ini. (Tajuddin Mohd Rasdi, 2018) Rumah itu dihiasi dengan perincian yang ketara berdasarkan motif bunga seperti bunga roda, bunga menyelap, bunga tanjung, bunga berating, bunga selang Jawa dan pucuk rebung pada panel dinding, pintu dan tingkap.

Menurut Tajuddin Mohd Rasdi pada tahun 2018, serambi, rumah ibu, loteng, pelantar and dapur. Serambi yang merupakan bahagian paling hadapan tidak terhalang oleh mana-mana dinding, kecuali pagar dengan ukiran di atasnya. Ia adalah tiga kaki lebih rendah daripada rumah ibu. Loteng adalah kawasan berpagar yang terletak di bahagian atas rumah. Pelantar terletak di antara rumah ibu dan dapur hanyalah ruang lapang tanpa sebarang pemisah. Binaan struktur rumah ini ialah sistem tiang dan rasuk (sistem tiang beralang). Bahan yang digunakan kebanyakannya kayu. Batu bata simen konkrit sukar ditemui di mana-mana bahagian rumah. Jelas kelihatan bahawa bangunan rumah ini memerlukan tukang mahir yang tahu cara memasang kayu ini dan kemudian menghiasinya.

Dari bawah iaitu dari tiang(tiang),pelancar,rasuk dan atap sirap,kayu belian. Kayu belian keras, kalis air dan tahan lama serta tidak mudah dimakan anai-anai. Untuk gelegar dan lantai, kecuali pelantar, kayu penak digunakan. Dindingnya menggunakan kayu seraya atau kayu minyak.Reka bentuk pada kerawang, papan cantik, bawah pintu diperbuat daripada kayu seraya. Mereka direka khas oleh pereka khas. Terdapat dua jenis reka bentuk iaitu ukiran tebuk dan ukiran timbul. Selain berfungsi sebagai hiasan, rekaan ini juga bertindak sebagai pengudaraan yang mempunyai tafsiran tersendiri berkaitan alam semula jadi.

Mengikut (Tajuddin Mohd Rasdi,2018), Rumah Tukang Kahar merupakan rumah kayu yang pintu masuk utama di hadapan dan ditutup dengan bumbung pisang sesikat. Ia digunakan sebagai tempat berehat dan tempat menunggu tetamu. Serambi adalah ruang perantaraan dari pintu masuk utama ke rumah ibu. Serambi itu dijadikan tempat berkumpul kaum lelaki. Bahagian serambi yang berbeza diduduki oleh orang yang berbeza status sosial.

Kelek anak terletak di tepi rumah ibu. Ia adalah tempat tetamu wanita dijadikan sebagai tempat solat wanita. Ia lebih rendah daripada rumah dapur tetapi pada masa yang sama, ia berada pada tahap yang sama dengan rumah ibu. Komponen struktur utama dan geladak lantai adalah daripada kayu. Pintunya diperbuat daripada papan serong di bahagian atas, kekisi atau kayu kecil berlarik di bahagian tengah dan papan kembang di bahagian bawah. Keseluruhan pintu itu dibina menggunakan sistem pertukangan tanpa sebarang paku.

Latar belakang serambi iaitu dinding dihiasi dengan ukiran halus dan cantik pelbagai motif. Dinding ini memisahkan serambi dengan rumah ibu dan disambung dengan pintu berhias tebal yang diperbuat daripada kayu penak. Sebagai seorang tukang, Tukang Kahar mengambil kesempatan untuk benar-benar menzahirkan

kreativitiya dan menzahirkannya dalam pembinaan rumah. Teknik ukiran yang digunakan ialah tebuk tembus (melalui ukiran), tebuk separuh (separa melalui ukiran) dan tebuk timbul (ukiran relief). Motif bunga digunakan secara meluas seperti pucuk paku, lumut, akar segangang, bunga matahari, bunga cina, dan buah pala.

Seni bina rumah ini ialah rumah limas potong Perak, satu bentuk rumah yang terkenal di seluruh Perak. Bentuk ini senada dengan rumah imas perabung imas yang mempunyai lima rusuk bumbung, tetapi satu-satunya perbezaan di rumah limas potong perak ialah terdapat hujung gable kecil berbentuk segi tiga (tebar layar) yang serupa dengan rumah bumbung panjang atau long- bumbung berbumbung. Seperti mana-mana rumah Melayu lain, rumah Jali pada asasnya dibahagikan kepada empat kawasan utama iaitu rumah anjung, rumah ibu, selang, dan rumah dapur. Terdapat tiga pintu masuk ke rumah ini. Pintu masuk utama adalah melalui rumah tangga atau beranda yang bersambung dengan tepi rumah anjung.

(Kamarudin 1983),pula menyatakan bahawa rumah tradisioal Melayu merujuk rumah yang dibina secara berpanggung dan mempunyai ruang yang pelbagai. Di samping itu, ia dibina dengan menggunakan bahan binaan setempat, iaitu kayu yang berasal daripada pokok yang terdapat di kawasan sekeliling. Menurutny lagi, penggunaan kayu daripada pokok yang terdapat di kawasan sekeliling adalah untuk memastikan rumah yang dibina bersesuaian dengan iklim setempat. Merujuk reka bentuknya pula,rumah tradisional Melayu dibina secara berpanggung bagi memudahkan penghuni menghadapi bencana banjir yang kerap melanda.dan menghindari daripada ancaman binatang liar yang terdapat di persekitaran. Reka bentul yang tingkap yang rendah pada aras lantai rumah telah memberikan pengudaran yang baik bersesuaian dengan tabiat masyarakat Melayu melakukan kebanyakan aktiviti seharian di atas lantai.

Bagi menghadapi iklim setempat yang mengalami hujan dan panas sepanjang tahun, rumah tradisional Melayu direka bentuk dengan mempunyai sistem pengudaraan yang baik dan pengaliran air hujan yang sistematik. Menurut Kamarudin, reka bentuk bumbung yang curam memudahkan pengaliran air hujan ke tanah. Manakala cucur atap pula berfungsi untuk melindungi dinding rumah daripada hujan dan menghalang sinaran panas matahari masuk ke dalam ruang rumah. Selain itu, terdapat banyak agen pengudaraan (panel kekisi) yang dipasang pada dinding rumah selain daripada tingkap yang terbuka luas.

Lim Jee Yuan 1987 pula dalam penulisannya menyatakan bahawa reka bentuk rumah tradisional Melayu merupakan reka bentuk yang paling bersesuaian dengan masyarakat Melayu di Malaysia. Reka bentuk rumah tradisional Melayu ini telah diwarisi oleh masyarakat Melayu dari satu generasi ke generasi mengikut keperluan, kebudayaan dan kawasan persekitaran tempat tinggal. Menurutnya lagi, rumah tradisional Melayu mempunyai proses reka bentuk dan pembinaan yang sistematik. Ini dapat dilihat dengan sifatnya yang berkembang iaitu bertambah dari satu unit rumah (rumah ibu) ke beberapa unit rumah lain seperti ruangan dapur, serambi dan sebagainya. Ini membolehkan masyarakat dahulu kala yang kurang berkemampuan membina rumah secara berperingkat dan tidak perlu mengeluarkan perbelanjaan yang besar pada awal pembinaan seperti yang dialami kebanyakan golongan masyarakat berpendapatan rendah.

2.5 Usaha Pemuliharaan Yang Dilakukan Pihak Berkaitan Dalam Memelihara Pondok Surau Tok Janggut Tuan Guru Haji Ahmad Di Langgar, Kedah.

Bangunan tradisional di Malaysia kebanyakan ia akan merujuk kepada rumah tradisional Melayu serta pribumi Sabah dan Sarawak serta Orang Asli. Ia juga merangkumi lain-lain bangunan tradisi Melayu, Siam, Cina dan India seperti istana, masjid, madrasah, wat, tokong, kuil serta rumah tradisional kaum Cina dan India. (Jabatan Warisan Negara, 2020) Kebanyakan bangunan tradisional khususnya rumah tradisional Melayu dan Siam di Semenanjung serta rumah tradisional pribumi di Sabah dan Sarawak dibina keseluruhannya dari kayu serta gabungan lain-lain bahan-bahan organik seperti nibung, buluh dan atap rumbia, bertam atau genting tanah liat. Bahan-bahan organik ialah bahan yang mudah mendap melalui proses luluhawa dan diserang serangga perosak sehingga pengekalan dan pemuliharaan bangunan sebegini sangat mencabar.

Manakala bangunan tradisi Cina mempunyai pelbagai variasi mengikut suku kaum dan pemuliharaan bangunan sebegini memerlukan kefahaman yang baik dari segi seni bina dan ragam hias yang bervariasi ini. Pengkaji ingin melihat usaha pemuliharaan yang dilakukan pihak berkaitan dalam memelihara pondok surau dalam pelbagai sama ada pendokumentasian bangunan tradisi juga agak sukar kerana ia mempunyai sistem ukuran dan skala yang tersendiri. Sebagai contoh, pembinaan rumah tradisional Melayu menggunakan sistem ukuran manusia seperti depa dan jengkal untuk lebar dan bersila atau berdiri untuk ketinggian atau sepemeluk untuk ukur lilit tiang. (Jabatan Warisan Negara). Sistem pembinaan tradisi juga melibatkan pelbagai kepercayaan, pantang larang serta peraturan keserasian seperti arah angin, mata air, arah kiblat dan 'feng shui' bagi menentukan lokasi, orientasi bangunan dan susunan ruang. Kesemua ini perlu diberi perhatian bagi pemuliharaan, pendokumentasian dan pengubahsuaian bangunan tradisi.

Oleh itu, dengan tujuan melakukan inventori dan penelitian pendokumentasian dapat melaksanakan sesebuah projek konservasi melibatkan pelbagai bidang professional dan kepakaran seperti arkitek, juru ukur bangunan, juru ukur bahan, jurutera, ahli sains dan konservator bangunan tidak lupa komuniti sekeliling bangunan kajian .Setiap projek konservasi perlu mempunyai ketetapan fakta daripada pakar sejarah dan pakar seni yang berperanan menterjemahkan latar belakang sejarah dan karya seni (ukiran, lukisan mural dan elemen hiasan) yang berkaitan. Manakala, kerja-kerja pemuliharaan bangunan perlu dilakukan oleh kontraktor bangunan yang berwibawa dan mempunyai pengalaman yang berkaitan dengan kerja-kerja pemuliharaan bangunan warisan. Ini termasuk tukang mahir, pengukir dan artisan yang mampu memulihara bangunan, elemen dan hiasannya tanpa menjejaskan keaslian (authenticity) bangunan warisan berkenaan. Pengkaji juga mengetahui bahawa konservator bangunan yang baik boleh membezakan tindakan pemuliharaan dan mengembalikan keaslian asal bangunan berbanding mencantikkan bangunan secara kosmetik. Bagi mencadangkan dengan menambah-nambahkan rawatan dan pembaikan kepada bangunan supaya kelihatan lebih cantik adalah satu kesalahan besar kerana ia tidak asli dan mengelirukan fakta sejarah sebenar. Maka itu hasil kerja konservasi yang sebegini akan menghilangkan intergriti, ketulenan dan nilai warisan bangunan tersebut.

Seterusnya, pengkaji dapat menyatakan bahawa dengan aktiviti pemuliharaan bangunan warisan adakalanya boleh mendatangkan keburukan lebih dari kebaikan kepada bangunan warisan jika perlaksanaannya tidak mengikut prinsip dan pendekatan konservasi yang betul kerana bangunan tersebut bukan sahaja akan terjejas dari segi keasliannya, hilang nilai warisan tetapi yang lebih malang bangunan warisan tersebut mengalami kerosakan, kecacatan kekal atau musnah. Justeru, adalah

sangat penting untuk pengkaji mengetahui, memahami dan mengamalkan prinsip asas pemuliharaan agar ianya tidak merosakkan bangunan warisan tersebut yang lazimnya bersifat unik dan tidak dapat dicari gantinya apabila mengalami kemusnahan.

Traxcala declaration 1982 dapat diaplikasikan dalam projek penyelidikan ini bagi mengetahui hak penduduk tempatan dan peranan kerajaan tempatan dalam kerja pemuliharaan bandar bersejarah iaitu penempatan bersaiz kecil mencerminkan cara hidup manusia dan ia menonjol identiti warisan komuniti. Kerajaan tempatan wajib menjaga fabrik warisan penempatan bersaiz kecil dan penduduk tempatan mempunyai segala kuasa dalam menentu hala tuju pembangunan kawasan berkenaan. Kerja pemuliharaan harus menghormati keinginan masyarakat tempatan. Dalam mengatasi situasi yang susah sentiasa merujuk kepada pencapaian budaya zaman lampau dan memori keramaian atau komuniti dalam bentuk objek ketara.

Sebarang kerja pemuliharaan dengan tujuan menghidupkan semula penempatan kecil mesti merangkumi aspek sejarah, antropologi, sosial dan ekonomi kawasan itu, jika tidak dilakukan, ia akan dilihat sebagai kepalsuan. Galakan terhadap penyertaan daripada semua pihak yang berkaitan biarpun ketidaksamaan dari segi latar belakang. Bagi kerajaan tempatan atau pakar yang mempunyai niat baik boleh memudaratkan kepada masyarakat jika mereka gagal menghargai nilai-nilai warisan tempatan dan saling perkongsian informasi antara bidang berlainan adalah penting.

Pemeliharaan teknik bangunan tradisional tempatan adalah penting untuk tujuan pemuliharaan yang menggunakan kerja baru harus melambangkan zaman semasa adalah penting juga. Iktirafan nilai warisan yang wujud dalam penggunaan bahan dan teknik baharu kena junjungi. Peruntukan dana untuk pemuliharaan bangunan sama ada pinjaman atau gadaian daripada kerajaan tempatan. Bagi negara-negara yang

mengambil bahagian haus mengikut World Heritage Convention 1972 supaya layak mendapat sokongan dan bantuan teknikal daripada perbadanan antarabangsa.

Pemuliharaan dan peyelenggaraan pondok surau lama yang perlu dilihat dengan persepsi terhadap pengabaian yang perlu dikaitkan dengan kepentingan pemuliharaan untuk menjadikan sistem pengurusan sistem lebih professional, pengurusan trafik, pengurusan pelancongan, garis panduan konservasi yang mempraktikkan pemuliharaan bangunan sedia ada serta pembinaan bangunan atau infrastruktur dan insentif konservasi. Pembabitian badan bukan kerajaan (NGO) dan komuniti penduduk tempatan penting untuk menyokong memulihara warisan ketara dan tidak ketara maka, masyarakat setempat dan individu mempunyai tanggungjawab bagi menjaga hakmilik warisan yang masih ada ini. Maka, pengkaji akan melakukan inventori bagi menyiasat usaha pemeliharaan dilakukan oleh siapa.



Carta Alir 3.1 : Carta Aliran Bagi menyiasat usaha pemuliharaan pondok surau Tok Janggut.

2.6 Penutup

Penutup mengenai bumbung zink mempunyai jangka hayat yang panjang, daya ketahanan, mudah diubahsuai bentuk dan menjimatkan kos. Ia juga boleh bertahan selama beratus-ratus tahun walaupun di dalam cuaca yang paling melampau. Mengikut peredaran masa kini kebanyakannya masyarakat umumnya lebih berfikir untuk menggunakan penutup bumbung berdasarkan kemampuan ekonomi, iklim setempat, dan reka bentuk seni bina pada sesuatu tempat dan pendapatan. Tetapi, ada juga segelintir lapisan masyarakat yang gemar akan penutup bumbung yang mahal dan cantik dengan harganya semata-mata untuk menggambarkan status lapisan kehidupan masing-masing.

Menurut (Zulkifli Hanafi 1996) banyak dipengaruhi oleh arus pemodenan begitu juga dengan binaan kayu dan ukiran. Walau bagaimanapun, masih terdapat segelintir usaha yang bercakna oleh segelintir masyarakat yang minat terhadap seni warisan bangsa dalam membangunkan dengan mengekalkan binaan kayu lama dijadikan sebagai sesuatu tempat yang mempunyai tujuan kukuh dengan menggunakan senibina dan ukiran Menurut Shamsul Mohamad (2013) juga mengatakan rekabentuk ukiran tradisional yang menggunakan ukiran tebuk tembus,ukiran tebuk timbul dan ukiran larik boleh dijadikan sebagai hiasan di pintu dan tingkap dan mimbar masjid jemaah kariah surau dan pondok dan membantu mengembangkan senibina tradisi pada masa depan.

BAB 3

METODOLOGI

3.1 Pengenalan

Bab 3 ialah sesuatu topik perkara yang amat perlu pandangan serius ialah kaedah kajian yang dilakukan oleh pengkaji. Hal ini bagi mendapatkan maklumat yang sah dan tepat agar kajian yang dilakukan tidak dikomen dan dipertikaikan penghasilkannya. Oleh itu, apabila cabaran kajian telah dikenal pasti maka usaha seterusnya ialah memikirkan kaedah kajian yang diperlukan bagi penyelidikan yang dikaji. Kaedah terbahagi kepada dua iaitu kuantitatif dan kualitatif (Ahmad Mahdzan Ayob 1995:44)

Metodologi kajian merupakan cara dan usaha untuk kumpulan data dan meneliti semua maklumat datau hipotesis supaya membantu kumpulan data sebuah rujukan. Kualitatif ini adalah berbentuk deskriptif yang menerangkan mengenai luahan dengan perkataan dan penulisan serta perbuatan yang diperlihatkan. Sebagaimana yang hasil penulisan yang dilakukan ketika di lapangan (Tylor dan Boggdan : 1984).

Selain itu, kaedah ini adalah merupakan pendekatan yang menggunakan data bersifat kualitatif. Dalam kaedah ini, pendekatan penyelidikan dilakukan dalam bentuk program atau kejadian tempat, waktu dan ikatan yang tertentu.

3.2 Reka bentuk kajian

Bab ini telah digunakan bentuk kajian bagi mempertontonkan segala susunan dalam mengumpulkan maklumat yang diperolehi. Dalam penyusunan reka bentuk ini pertama sekali ialah pengkaji mengemukakan yang berkaitan dengan tajuk kajian yang dilakukan. Setelah itu, pengkaji mengemukakan beberapa objektif di sebalik permasalahan tersebut.

Setelah permasalahan dan juga (Kerlinger, 1970) objektif kajian telah dikemukakan dengan begitu jelas maka proses seterusnya adalah dengan menjalankan kajian menggunakan seperti primer dan juga sekunder. Dalam kaedah primer pengkaji menjalankan kajian temu bual dan juga pemerhatian. Manakala kaedah sekunder pula pengkaji menggunakan kajian perpustakaan. Setelah kedua-dua kaedah tersebut diperolehi dengan jelas dan tepat, proses yang seterusnya pula ialah dengan menganalisis data tersebut dengan teliti bagi memperoleh dapatan kajian yang sempurna. Hal ini dilakukan adalah bertujuan untuk memperoleh jawapan yang tepat kepada objektif yang telah dikemukakan.

No	Objektif Kajian	Reka Bentuk Kajian
1.	Mengetahui sejarah dan perkembangan surau Pondok Tok Janggut Tuan Guru Haji Ahmad di Langgar, Kedah.	<p>Temubual dan Kajian Kepustakaan</p> <ul style="list-style-type: none"> -Melawat lokasi kajian : Sekitar surau Pondok Tok Janggut Tuan Guru Haji Ahmad di Langgar (Kaedah Pemerhatian) -Menemubual penduduk kampung surau Pondok Tok Janggut Tuan Guru Haji Ahmad di Langgar (Menggunakan perakam audio dan video) -Menemubual pegawai dalam bahagian Konservasi Muzium Kedah (Menggunakan perakam audio dan video) -Kajian buku rujukan (Anisah Bahyah Hj Ahmad & Prof DR Wan Kamal Mujani. (2019), Masjid Kampung Keling : Sejarah dan Seni Bina Dalam Kegemilangan Warisan Ketamadunan Melayu, Jurnal Sultan Alauddin Sulaiman Shah) -Analisis Dokumen (Suhana Binti Johar. (2012), Pemuliharaan dan Pembaikan Masjid Kayu Tradisional di Malaysia)
2.	Mengenalpasti keistimewaan struktur seni bina dan ukiran pondok surau	Temubual

	Tuan Guru Haji Ahmad di Langgar, Kedah.	<p>-(pegawai dalam bahagian Konservasi Muzium Negeri Kedah-menggunakan perakam audio dan rakaman)</p> <p>(penduduk kampung berdekatan surau madrasah tok janggut)(Kaedah Pemerhatian)</p> <p>-Kajian Buku rujukan (Perbadanan Kraftangan Malaysia, 2009, Ukiran Kayu Melayu Warisan Melayu, Perbadanan Kraftangan Malaysia) (Azmal Bin Sabil & Nangkula Utaberta, 2017, Tanggam Rumah Melayu, Dewan Bahasa dan Pustaka)</p>
3.	Mengenalpasti cadangan yang perlu dilakukan pihak bertanggungjawab dalam memelihara pondok surau Tok Janggut Tuan Guru Haji Ahmad di Langgar, Kedah.	<p>Temubual</p> <p>-(pegawai dalam bahagian Konservasi Muzium Negeri Kedah-menggunakan perakam audio dan rakaman)(kaedah Pemerhatian)</p> <p>-Analisis Dokumen (Assoc. Prof. Sr Dr. Ting Kien Hwa. (2011). The Malaysia Surveyor : Heritage & Conservation : Issue in Malaysia.)</p>

Jadual 3.1 Jadual Reka Bentuk Kajian

Berdasarkan jadual 3.1 yang menunjukkan jadual reka bentuk kajian. Reka bentuk kajian merupakan susun aturan pengolahan data yang dipungut atau diambil

berdasarkan perancangan khusus dan sistematik. Dalam kaedah ini, pengkaji menggunakan kaedah temubual dalam menjalankan kajian projek penyelidikan ini. Pengkaji akan menemubual responden dalam kalangan masyarakat atau penduduk kampung yang tinggal berdekatan dengan lokasi kajian iaitu Langgar, Kedah dan juga staf Muzium Negeri Kedah. Pengkaji telah turun ke lapangan kajian untuk mendapatkan responden temubual bagi mendapatkan maklumat dan data dalam menghasilkan kajian ini. Selain itu, pengkaji juga akan menggunakan kaedah kajian keperustakaan bagi mendapatkan artikel, kajian-kajian lepas, jurnal dan sebagainya bagi mendapat maklumat dalam menyiapkan projek penyelidikan ini.

Menurut Syed Ismail (2010), data primer merupakan sumber penelitian yang diperolehi secara langsung daripada sumber yang sahih atauapun aslinya. Antara contoh perolehan data primer ini ialah seperti wawancara atau temu bual, pendapat seseorang mahupun hasil daripada sesuatu kajian yang dijalankan. Kelebihan menggunakan data ini ialah ianya lebih memperlihatkan kepada kebenaran kerana ianya berdasarkan kepada apa yang dilihat dan didengar terus secara langsung secara teliti. Data sekunder yang digunakan oleh pengkaji pula adalah daripada sumber internet untuk mendapatkan artikel serta jurnal yang berkaitan dengan projek penyelidikan pengkaji. Antara kaedah kajian yang digunakan oleh pengkaji dalam menghasilkan projek penyelidikan ini telah dinyatakan dalam rajah 3.1 di bawah:

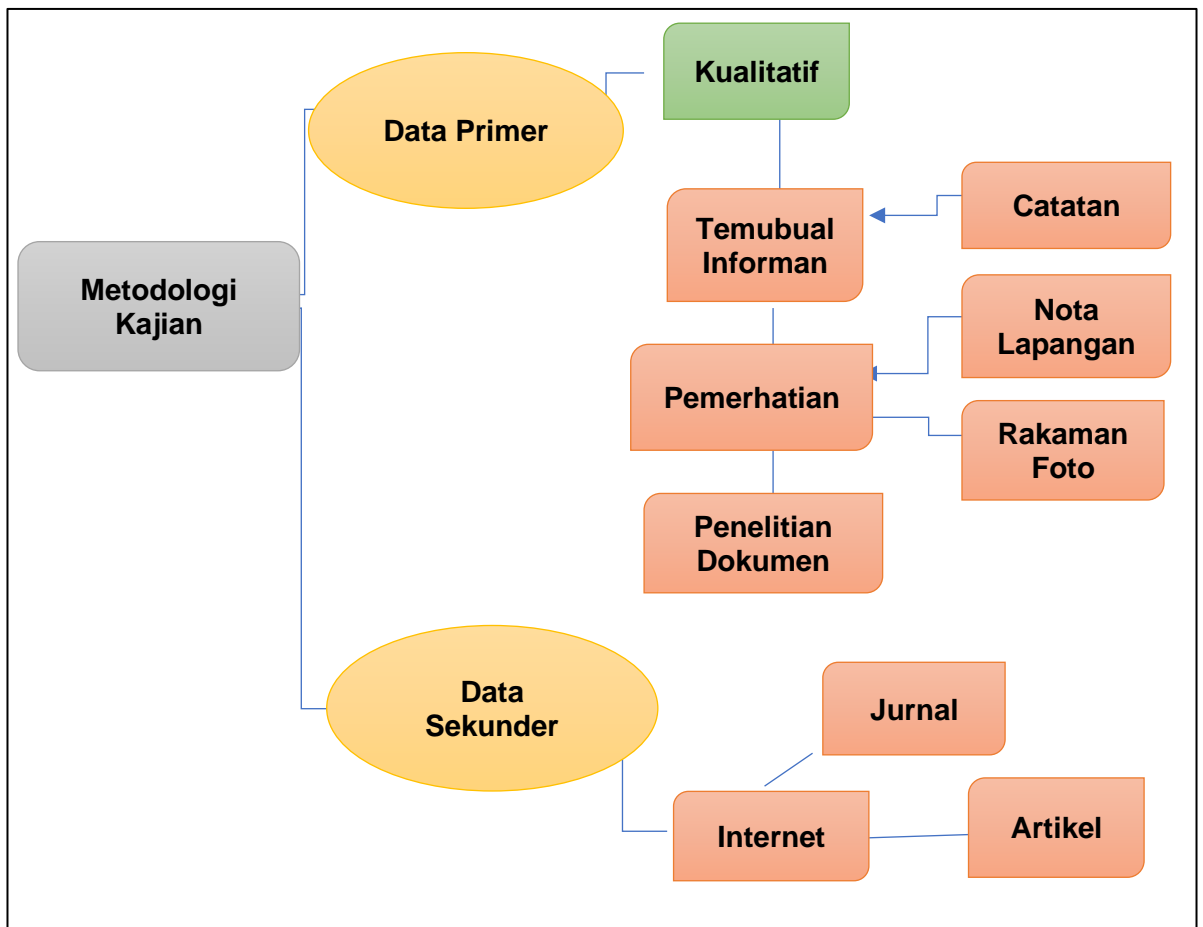

Carta Alir 3.2 : Carta Alir Metodologi Kajian

Carta aliran kaedah kajian (Rajah 3.2) adalah suatu perkara yang utama dalam menghasilkan projek penyelidikan yang dilakukan oleh pengkaji. Maka, dengan adanya carta aliran kaedah kajian tersebut ia dapat memudahkan kerja pengkaji dalam melakukan projek penyelidikan akhir ini. Tambahan pula, dengan melakukan carta aliran ini juga dapat memberi gambaran awal kajian sebelum memulakan kerja mengikut susun atur carta aliran tersebut kepada pengkaji. Dalam kajian ini, pengkaji juga disarankan untuk menggunakan kesemua kaedah yang disenaraikan agar sumber maklumat yang diperolehi tersebut mencukupi untuk menghasilkan projek penyelidikan akhir pengkaji. Dalam carta metodologi ini, terdapat tiga perkara yang

harus diikuti sebelum memulakan sesuatu kajian iaitu sebelum kajian, semasa dan selepas kajian dijalankan.

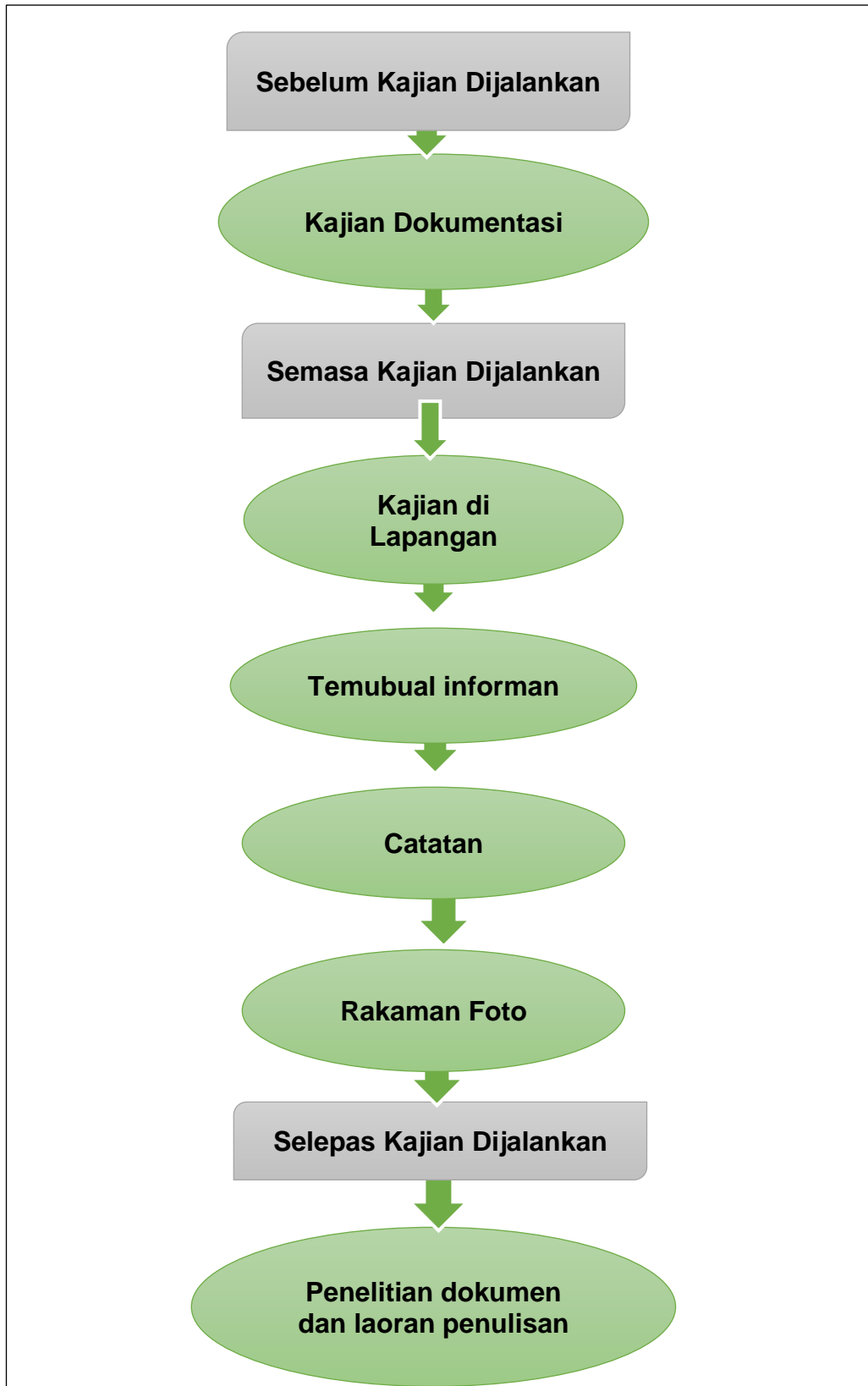

Carta Alir 3.3 : Carta Aliran Bagi Kaedah Penyelidikan

3.2.1 Data Sekunder

Pengkaji mendapatkan kajian-kajian terdahulu dengan berkunjung ke Perpustakaan Universiti Malaysia Kelantan, Perpustakaan Awam Jitra dan Arkib Negara Malaysia Kedah/Perlis bagi mendapatkan kajian-kajian terdahulu yang berkaitan dengan tajuk yang dilakukan oleh pengkaji. Pengkaji juga telah mendapatkan maklumat atau bahan kajian terdahulu sebanyak yang mungkin untuk dijadikan sebagai panduan atau sumber rujukan bagi menghasilkan projek penyelidikan ini. Antara bahan rujukan adalah terdiri daripada buku, artikel, jurnal, tesis, bahan penulisan yang berkaitan dan sebagainya. Data jenis sekunder ini juga digunakan bagi memperoleh maklumat tambahan berkaitan dengan pemuliharaan bangunan binaan surau lama di Langgar, Kedah.

3.2.2 Kajian Lapangan

Kajian lapangan menurut Kamarul Azmi Jasmi (2012), merujuk kepada tempat sesuatu peristiwa yang hendak dikaji yang menyediakan maklumat kajian untuk diterima berpandukan objektif kajian. Kajian lapangan digunakan untuk memperoleh informatif dan data-data terpilih yang berkaitan dengan bangunan surau pondok yang terletak di Langgar, Kedah. Pengkaji telah menumpukan kepada huraian terperinci tentang situasi dan kerja lapangan yang telah dijalankan. Pengkaji melakukan kajian ini untuk melihat dan menganalisis perubahan struktur seni bina terhadap binaan surau lama di Langgar, Kedah. Melalui kaedah kajian lapangan ini memerlukan pengkaji melihat secara langsung objek yang hendak dikaji dan berada di kawasan lapangan ketika kaedah tersebut dilakukan. Pada tarikh 12 Mac 2022, bertempat Pondok Tok Janggut, pengkaji telah menjalankan kajian lapangan untuk mendapatkan seberapa banyak maklumat yang boleh diperolehi melalui kaedah

pemerhatian ini. Dalam menjalankan maklumat tersebut pengkaji menggunakan maklumat tersebut. Antara alatan yang digunakan adalah seperti kamera yang berfungsi bagi mengambil foto, catatan dan rakaman objek yang dikaji untuk dijadikan bahan bukti di dalam penulisan laporan. Dalam kaedah kajian lapangan ini juga pengkaji turut mencatat segala maklumat yang dilihat secara langsung untuk menambahkan lagi sumber maklumat yang telah dianalisis di peringkat akhir ini.

3.2.3 Temu bual

Kaedah temubual juga merupakan salah satu kaedah kajian yang digunakan oleh pengkaji bagi mendapatkan maklumat yang berkaitan dengan objektif kajian daripada responden. Kaedah temubual ini melibatkan perbualan antara penyelidik dengan responden / informan bagi tujuan mendapatkan maklumat yang relevan dan kukuh. Jenis temubual yang dilakukan adalah temubual tidak berstruktur. Pengkaji menggunakan temubual tidak berstruktur bagi memberikan keselesaan kepada informan untuk memberikan maklumat dan dapat memperoleh maklumat secara bebas dan menyeluruh. Bagi melengkapkan kaedah temubual ini, pengkaji telah memilih responden atau informan secara rawak. Informan yang dipilih terdiri penduduk kampung daripada masyarakat yang tinggal berdekatan dengan lokasi kajian dan sebagainya.

Dalam kaedah temubual, pengkaji telah meminta keizininan atau kebenaran daripada informan di Langgar, Kedah. Bukan itu sahaja, temubual juga telah dijalankan terhadap orang-orang sekeliling yang berdekatan dengan tempat kajian melalui aspek pengalaman, pengetahuan dan persepsi mereka terhadap binaan surau lama di Langgra, Kedah.. Temubual ini juga telah dijalankan terhadap individu penting yang mengetahui tentang pemeliharaan dan pemuliharaan bangunan surau

pondok yang terletak di Langgar, Kedah. Bukan itu sahaja, pengkaji juga telah menggunakan platform menerusi aplikasi Whatsapp, Google Meet, dan sebagainya jika informan mengalami simptom Covid-19 di Malaysia masih tidak reda atau telah berkekalan sepenuhnya di dunia.

3.2.4 Catatan

Setiap maklumat yang diperolehi semasa melakukan pemerhatian di kajian lapangan dan temubual bersama responden atau informan dicatatkan di dalam buku nota atau buku log yang berkulit keras. Melalui catatan ini, sedikit sebanyak dapat membantu pengkaji untuk menganalisis data dengan mudah dan tersusun tanpa perlu mencari maklumat di berlainan tempat. Malah, kaedah ini juga dapat membantu pengkaji dalam menghasilkan penulisan laporan kajian. Catatan penulisan pengkaji juga dibantu dengan sedikit lukisan rajah supaya pengkaji dapat menggambarkan dengan tepat bahagian yang terdapat pada bangunan surau pondok ini di Langgar, Kedah.

3.2.5 Rakaman Foto

Dalam menghasilkan kajian ini, pengkaji juga telah mengambil foto atau gambar yang berkaitan semasa kajian dijalankan di kajian lapangan. Foto-foto ini membolehkan pengkaji menjadikannya sebagai bahan rujukan untuk melengkapkan data kajian. Bukan itu sahaja, foto-foto ini juga dapat menguatkan lagi bukti kajian untuk dimasukkan di dalam laporan kajian untuk mendapat penjelasan dengan lebih terperinci kepada pembaca. Kaedah ini bertujuan untuk merekod kesemua data-data sebagai langkah berjaga agar pengkaji tidak kehilangan maklumat semasa melakukan

kajian projek akhir ini. Pengkaji telah menggunakan telefon pintar beserta kamera digital dalam melakukan kaedah kajian rakaman foto ini.

3.2.6 Penelitian Dokumen dan Laporan Penulisan

Penelitian dokumen merupakan kaedah kajian yang perlu dilakukan selepas pengkaji telah mendapat bahan rujukan, data serta maklumat yang relevan yang berkaitan dengan objektif pengkaji dalam projek penyelidikan. Menurut Kamarul Azmi Jasmi (2012), penelitian atau penyelidikan kualitatif adalah penyelidikan yang bermaksud untuk kefahaman fakta tentang subjek pengkajian secara holistik dan dengan cara penjelasan dalam bentuk kata-kata dan bahasa, pada suatu ruang khusus yang ilmiah dan dengan memanfaatkan berbagai kaedah cara ilmiah. Bukan itu sahaja, menurut (Melong, 2011), penelitian dokumen merupakan dokumen yang mempunyai data untuk keperluan ditelaah. Dalam melakukan penelitian, peneliti sering menggunakan dokumen-dokumen yang sudah ada sebagai salah satu sumber rujukan oleh pengkaji dalam menyiapkan projek penyelidikan. Jadi, dalam bahagian kaedah ini sangat penting dilakukan selepas kajian lain dilakukan selesai.

3.3 Instrumen Kajian

Instrumen kajian merupakan satu alat yang digunakan oleh pengkaji semasa menjalankan sesuatu kajian. Instrumen kajian digunakan sebagai asas bagi memperoleh data seperti mana yang dikehendaki oleh penyelidik untuk mencapai objektif kajian. Instrumen kajian juga mengenai soalan-soalan atau kenyataan-kenyataan yang dibentuk khas untuk maklumat kajian (Kamarul Azmi Jasmi,2012). Tujuan penggunaan instrumen semasa menjalankan kajian ini adalah untuk

memudahkan pengkaji dalam mendapatkan data bagi memastikan objektif kajian tercapai dengan sempurna.

Kaedah utama yang digunakan oleh pengkaji dalam menghasilkan projek penyelidikan ini adalah kaedah kualitatif. Kaedah kualitatif yang digunakan oleh pengkaji adalah kaedah temubual dan kaedah pemerhatian/ lapangan dan penelitian dokumen. Melalui kaedah temubual, beberapa pihak yang terdiri daripada penduduk kampung di kawasan surau lama pondok Tok Janggut, Langgar, Kedah adalah penting agar maklumat atau data yang diperoleh oleh pengkaji tidak disalah erti dan juga disalah anggap. Instrumen yang telah digunakan semasa kajian ini adalah senarai soalan yang ingin diajukan atau disoal kepada informan, buku catatan, telefon pintar, Ipad dan sebagainya untuk merakam video dan suara daripada informan untuk mendapatkan maklumat yang berkaitan dengan projek penyelidikan pengkaji.

Seterusnya kaedah pemerhatian yang merupakan kaedah yang dilakukan dengan berkunjung ke tempat kajian/ lapangan secara langsung untuk memerhati dan mengetahui sejauh mana pemeliharaan yang telah dilakukan terhadap pondok surau Tok Janggut di Langgar, Kedah. Pemerhatian terhadap sampel kajian ini lebih terperinci, jelas dan lebih tepat malahan menjadi maklumat yang boleh dijadikan bahan rujukan (Kamarul Azmi Jasmi, 2012). Pemerhatian yang dijalankan haruslah sistematik dan konsisten agar masa yang diterokai oleh pengkaji dapat digunakan dan dimanfaatkan dengan sebaik mungkin.

3.4 Prosedur Pungutan Data

Sebelum kajian lapangan mula dilakukan untuk mengumpul maklumat dan data, pengkaji telah mendapatkan surat kebenaran daripada fakulti terlebih dahulu untuk menjalankan kajian projek penyelidikan ini. Seterusnya, pengkaji mendapatkan

dokumen-dokumen iaitu rujukan buku beserta kajian lepas daripada perpustakaan Universiti dan pensyarah daripada elektif Konservasi Warisan. Informan yang terlibat diberitahu secara lisan bagi mendapatkan persetujuan atau keizinan daripada mereka sebelum apa-apa temubual serta rakaman foto dijalankan. Informan diberikan kebebasan tarikh, waktu dan tempat untuk ditemubual tanpa ada gangguan masa daripada pihak responden dan juga pengkaji. Pengkaji juga menyakinkan responden bahawa kajian ini bukan hanya untuk pemeliharaan bangunan pondok surau Tok Janggut sahaja, bahkan dapat menjaga serta mengekalkan bangunan surau lama tersebut daripada dirobohkan oleh pihak yang tidak bertanggungjawab. Bukan itu sahaja, kajian ini juga dapat menyedarkan masyarakat bahawa pentingnya pemeliharaan pondok surau ini kepada negara dalam aspek pelancongan dan ekonomi.

3.5 Kaedah Analisis Data

Analisis data merupakan satu kaedah dalam memproses data untuk menjadi satu informasi atau maklumat yang diperoleh oleh pengkaji dalam menghasilkan projek penyelidikan akhir ini. Analisis data juga merupakan penggunaan teknik seperti bertanya soalan, membuat perbandingan terhadap data yang dikumpul dan kaedah lain untuk membentuk konsep berdasarkan data yang dikumpul. Manakala, menurut Kamarul Azmi Jasmi (2012), mengatakan pengumpulan data dan penganalisan data merupakan satu aktiviti yang dijalankan serentak dalam kajian kualitatif. Analisis bermula pada temubual pertama, pemerhatian pertama dan pembacaan dokumen pertama. Proses analisis data dijalankan berterusan sepanjang masa kajian ini dilaksanakan. Analisis data bermula pada temu bual, pemerhatian lapangan dan juga pembacaan dokumen atau dengan kata lain analisis data ini

diperoleh dan dijalankan semasa data diperolehi oleh pengkaji semasa kajian projek penyelidikan akhir ini dilakukan. Proses analisis data dijalankan berterusan sepanjang projek penyelidikan akhir ini dilaksanakan.

3.6 Jangkaan Dapatan Kajian

Hasil kajian dalam Projek Penyelidikan ini, pengkaji telah dapat mengetahui tentang mengetahui sejarah dan perkembangan surau Pondok Tok Janggut Tuan Guru Haji Ahmad di Langgar, Kedah secara menyeluruh melalui maklumat yang didapati daripada sumber analisis dokumen serta penduduk kampung dan masyarakat sekitar tersebut. Hal ini dapat menepis persepsi segelintir masyarakat setempat yang tidak mengetahui telah peristiwa sejarah terhadap surau pondok Tok janggut yang telah lama dibina di Langgar, Kedah. Selain itu, kajian ini juga dijangkakan dapat mengkaji tipologi rekabentuk surau Tuan Guru Haji Ahmad & Menara Azan di Langgar, Kedah pondok surau Tuan Guru Haji Ahmad di Langgar, Kedah. Hal ini kerana, terdapat beberapa sorotan kajian lepas yang ditulis oleh penyelidik-penyelidik yang lain yang menghasilkan Projek Penyelidikan yang berkaitan dengan bangunan surau kayu di negara Malaysia.

Jangkaan hasil kajian ini juga dapat memberi gambaran yang lebih jelas bagaimana spesifikasi pemeliharaan dapat dijalankan oleh pihak-pihak tertentu. Pemeliharaan dilakukan agar bangunan surau pondok ini dapat dikekalkan tanpa ada sebarang campur tangan daripada pihak yang tidak bertanggungjawab atau komuniti yang ingin merobohkan atau memusnahkan surau pondok ini disebabkan faktor-faktor yang tertentu. Kejayaan dalam mencadangkan kaedah pemeliharaan yang relevan dilihat telah berjaya mengubah secara fizikal terhadap bangunan tradisional lama. Sebagai contoh, kajian Ragam Hias Masjid Warisan: Tinjauan Ke Atas Masjid

Muhammadi, Kota Bharu Kelantan dan Motif Dan Dekorasi Dalaman Masjid : Kajian Terhadap Masjid Kampung Keling Di Melaka dan banyak lagi dapat dijadikan sebagai destinasi pelancongan dalam negara Malaysia. Hal ini kita dapat lihat, bangunan masjid yang ada di negara Malaysia ini bukan sahaja mempunyai peristiwa sejarahnya yang tersendiri malah ia juga dapat menyumbangkan ekonomi dalam sektor pelancongan dalam negara Malaysia.

3.7 Penutup

Kesimpulannya, kaedah dalam metodologi yang digunakan oleh pengkaji telah membantu pengkaji serba sedikit dalam melengkapkan dan melaksanakan kajian ini. Pengkaji juga dapat mempunyai pelbagai maklumat penting bagi menyiapkan kajian ini. Jika tiada atau tidak mencukupi sumber maklumat hasil daripada metodologi kajian sudah tentunya pengkaji telah sukar dan mempunyai kepayahan untuk menyiapkan kajian ini. Selain itu, jika tiada sumber maklumat ini, sudah pastinya pengkaji mengalami kesukaran dalam menyiapkan Projek Penyelidikan Akhir ini. Sumber-sumber maklumat yang telah diperolehi oleh pengkaji sedikit sebanyak telah membantu pengkaji untuk melengkapkan kajian ini. Peralatan dan perkakas yang digunakan oleh pengkaji dalam menyiapkan tugas ini juga telah disediakan awal oleh pengkaji supaya tidak mengganggu perjalanan kajian sehingga proses pendokumentasian yang akhir dilakukan.

Metodologi kajian yang digunakan ini memerlukan ketelitian bagi memiliki teknik yang bersistematik dan berstruktur bagi mendapatkan dapatan kajian yang mempunyai kesahihan serta bermakna kepada Projek Penyelidikan yang ingin dilaksanakan. Oleh itu, metodologi kajian amat penting dan utama dalam menjalankan sesebuah kajian. Hal ini dikatakan demikian kerana, kaedah-kaedah dalam metodologi kajian ini telah membantu serta memudahkan pengkaji dalam menghasilkan Projek Penyelidikan Akhir ini. Pengkaji juga berharap dengan maklumat yang diperolehi melalui kaedah metodologi kajian ini mampu dijadikan sebagai rujukan tambahan kepada para pengkaji yang lain di masa hadapan.

BAB 4

DAPATAN KAJIAN

4.1 Pengenalan

Bab 4 merupakan rangkuman yang merungkai serta menyatakan keseluruhan maklumat yang telah diperolehi dan dianalisis oleh pengkaji mengikut objektif kajian serta tajuk yang dipilih. Bab dapatan kajian ini juga merupakan bahagian yang penting dalam setiap projek penyelidikan kerana ia telah menjawab setiap permasalahan kajian dan objektif kajian yang telah dinyatakan pada awal projek penyelidikan lagi. Dapatan kajian ini merangkumi tiga objektif yang utama yang dinyatakan pengkaji iaitu pertama pengkaji dapat mengetahui sejarah dan perkembangan surau Pondok Tok Janggut Tuan Guru Haji Ahmad di Langgar, Kedah.

Objektif pertama ini pengkaji mendapatkan maklumat dengan menganalisis dokumen, mendapatkan kajian-kajian lepas yang berkaitan dengan tajuk pengkaji serta menemubual beberapa responden yang terdiri daripada kakitangan muzium, jabatan warisan dan orang awam yang mengetahui tentang sejarah dan perkembangan surau Pondok Tok Janggut Tuan Guru Haji Ahmad di Langgar, Kedah. Kedua ialah mengkaji tipologi rekabentuk surau Tuan Guru Haji Ahmad & Menara

Azan di Langgar,Kedah. Ekoran daripada peredaran zaman, surau pondok yang awalnya adalah balai nobat pada era pemerintahan Sultan Abdul Hamid Halim Shah dan pada seterusnya Pondok Madrasah yang masih kukuh sehingga kini dibina sekitar tahun 1850 dan telah menjadi pusat pendidikan pondok terawal di Kedah selepas Pondok Malau pada tahun 1805,Pondok Pulau Pisang pada tahun 1845 dan Pondok Tasak pada tahun 1840.

Oleh itu, beberapa perubahan yang dilakukan oleh Jabatan Warisan Negara dan Pihak Perbadanan Muzium Negeri Kedah.Objektif yang ketiga yang dilakukan oleh pengkaji adalah mengenalpasti usaha pemuliharaan yang dilakukan pihak berkaitan dalam memelihara pondok surau Tok Janggut Tuan Guru Haji Ahmad di Langgar,Kedah. Usaha pemeliharaan ini menentukan sama ada dilakukan atau tidak dengan cara yang komited agar dapat memelihara surau pondok Tok Janggut Tuan Guru Haji Ahmad di Langgar,Kedah.

4.2 Analisis Demografi Informan

Informan merupakan orang yang memberikan maklumat iaitu dengan menjawab soalan-soalan yang dikemukakan kepada informan tersebut. Informan juga merupakan pihak yang dianggap sebagai salah satu sampel dalam sesuatu penelitian kajian dalam melakukan kajian penyelidikan. Terdapat 5 orang informan yang terdiri daripada Pengerusi Arkib Pusat Pertubuhan Muafakat Pondok SeMalaysia(PMPS),kakitangan Lembaga Muzium Negeri Kedah dan Pegawai Jabatan Warisan Negara dalam bahagian Konservasi dan orang kampung yang tinggal di sekitar Pondok Tok Janggut Tuan Guru Haji Ahmad di Langgar,Kedah. Informan juga terdiri daripada lingkungan umur antara 20 tahun hingga 80 tahun terdiri daripada 2 orang jantina lelaki 3 orang jantina perempuan :

NO.	NAMA INFORMAN	UMUR(tahun)	TARIKH TEMUBUAL
1.	Mohamad Yusof <i>(Pengerusi Arkib Pusat Pertubuhan Muafakat Pondok SeMalaysia(PMPS))</i>	38	09/10/2022
2.	Puan Rahimah Binti Mat <i>(Kurator Lembaga Muzium Negeri Kedah)</i>	35	05/10/2022
3.	Puan Mas Ayu Binti Mohd Tahir <i>(Kurator Bahagian Konservasi)</i>	45	05/10/2022
4.	Muhd Tanzilul Furqan Bin Marzuki <i>(Orang Kampung Tok Janggut)</i>	28	09/10/2022
5.	Amira Shahira Binti Amir <i>(Orang Kampung Tok Janggut)</i>	24	09/20/2022

Jadual 3.2: Jadual Analisis Demografi Informan

4.2.1 Dapatan Kajian Objektif 1: Sejarah Surau Pondok Tok Janggut Tuan Guru Haji Ahmad Di Langgar, Kedah

Mengikut sumber informan Muhd Tanzilul Furqan Bin Marzuki, ini menyatakan mengenai sejarah Pekan langgar sehinggalah sejarah pembukaan balai nobat kemudian madrasah seterusnya menjadi surau kepada awam. Pekan Langgar dibuka pada 17 Jun 1701 dibuka oleh Raja Muda Tengku Ibrahim Raja Muda Limbong yang dibuka tempat ini khas untuk menempatkan makam diraja Kedah. Kemudian, pada tahun 1900 telah dibina Balai Nobat. Penempatan di kawasan Langgar bermula dari Sungai Langgar yang menghubungkan bandar ini ke Bukit Pinang. Sungai merupakan medium pengangkutan utama bagi penduduk kampung berkenaan.

Mengikut kajian terperinci pengkaji mendapati madrasah ini dibina bersebelahan Balai Nobat ini sekitar pada tahun 1850. Madrasah ini yang dibina oleh komuniti pondok yang terdiri daripada penduduk Melayu dan warga asing yang berhijrah dari negara jiran seperti Pattani dan Sumatra. Pondok ini mengambil masa

selama tiga tahun untuk disiapkan yang didirikan dengan bantuan penduduk kampung dan pelajar pondok.

Pondok Tok Janggut merupakan pondok tertua di langgar selepas Pondok Tasak yang terletak 10 km dari Alor Setar. Pondok ini dibina di kampung Tok Janggut dan dibina di atas tanah waqaf. Sebelumnya menjadi pondok, bangunan asalnya ialah balai nobat lama atau menara azan di Surau Tok Janggut dibina daripada kayu dan beratapkan zink. Ia dibina semasa pemerintahan Almarhum DYMM Sultan Ahmad Tajuddin Mukarram Shah, Sultan Kedah yang ke-25 (1854- 1879), bertujuan menempatkan peralatan Nobat Diraja Kedah. Lokasi asal Balai Nobat ini ialah ditapak Balai Nobat sekarang yang terletak berhadapan dengan Wisma Negeri, Alor Setar, Kedah.



Rajah 4.1 : Bangunan Replika Balai Nobat

Sumber : Kajian Lapangan (10/10/2022)

Semasa dibawah pemerintahan, Almarhum DYMM Sultan Abdul Hamid Halim Shah telah mengurniakan bangunan Balai Nobat Lama ini kepada Pondok Allahyarham Tuan Haji Ahmad bin haji Yassin (Tok Janggut) yang terletak berhampiran Makam Diraja Langgar, Kedah. Bangunan lama Balai Nobat ini adalah setinggi 14 meter merangkumi dua tingkat yang boleh diakses menggunakan tangga dan menara kubah. Bangunan ini dibina secara keseluruhannya menggunakan kayu yang diketahui kajian terperinci menggunakan kayu Merbau. Bangunan ini berdiri secara tunggal asalnya dan berfungsi sebagai menara azan. Ia adalah bentuk monumen yang tidak boleh didiami.

Mahkota atap/Mustaka atau turut dikenali sebagai *finial* dengan motif bulan sabit merah dan bintang berbucu lima menjadi ilham gaya senibina monumen ini. Kubah kecil potong bawang yang berbentuk oktagon dengan kemasannya menggunakan *flat zink* manakala bumbung bercerun pula menggunakan kepingan zink bergelugor sebagai kemasannya/tepuhan. Dinding papan menggunakan papan lapis disusun secara melintang menampilkan motif Susun Sireh atau juga dikenali sebagai Sisik Mengkuang. Papan lantai juga menggunakan papan lapis sebagai kemasannya.

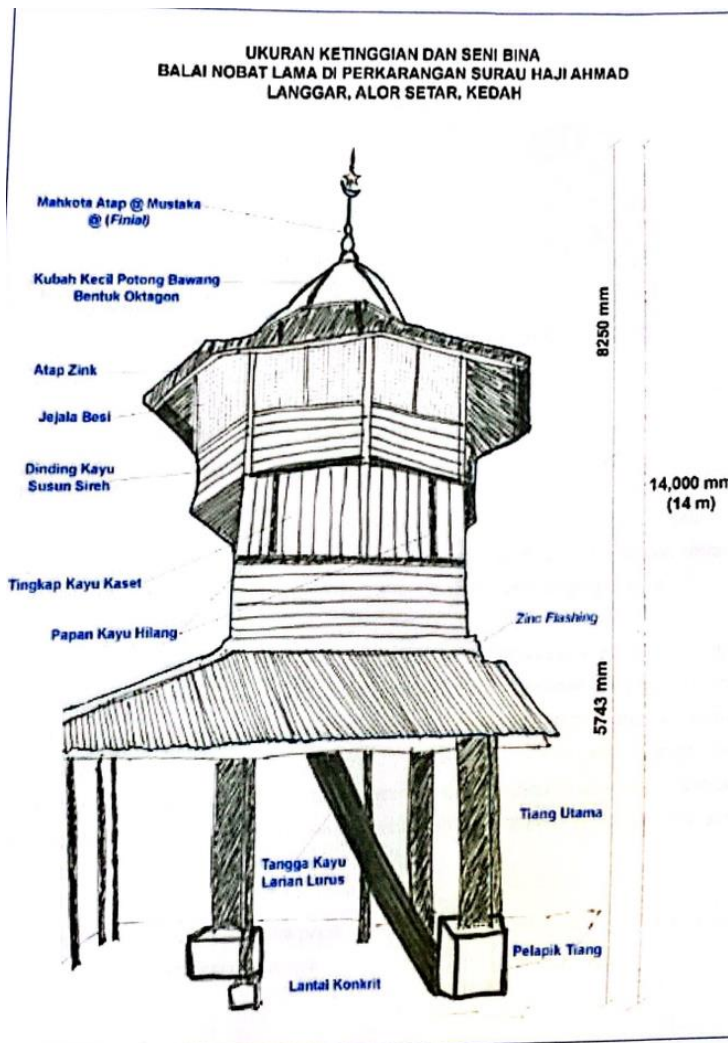

Rajah 4.2 : Lakaran Mustaka/ Menara Atap

Sumber : Temubual Pegawai Jabatan Warisan Negara

I. Sejarah Surau Pondok Tok Janggut Tuan Guru Haji Ahmad Di Langgar, Kedah.

Menurut sejarah ulama mengikut informan Tengku Yusoff, Islam telah membentuk budaya di sekitar Langgar kerana ia terkenal dengan tujuan pendidikannya. Dengan kebanyakan sekolah Islam, madrasah dan pondok. Sebahagian daripada pondok di Langgar ialah:

1. Pondok Tasak
2. Pondok Tok Janggut
3. Pondok Tuan Haji Abdullah Kechil

4. Pondok Taklim Addinniyyah

5. Maktab Mahmud Pokok Sena.

Pondok Tok Janggut merupakan pondok tertua di Langgar selepas Pondok Tasak yang terletak kira-kira 10 km dari Alor Setar, di kampung Pondok Tok janggut. Madrasah ini dibina atas tanah wakaf dan membangunkan menjadi sebuah perkampungan pondok. Tuan Haji Ahmad Tua, pengasas Madrasah Tok janggut merupakan bekas pelajar pondok Tasak. Hajid Ahmad membina Madrasah miliknya di Langgar dan pembinaanya dipercayai sekitar tahun 1850 an iaitu sekitar 30 tahun berlalunya. Madrasah ini awalnya hanya balai nobat dan dijadikan madrasah oleh Tok Janggut dan komuniti pondok yang terdiri daripada penduduk Melayu dan warga asing yang berhijrah dari negara jiran seperti Pattani dan Sumatra.



Rajah 4.3 : Lukisan Bangunan Surau Pondok Tok Janggut

Sumber : <https://www.youtube.com/watch?v=dhNlkeIE2m4&t=5s>

(18/08/2022)

II. Sejarah Pekan Langgar, Kedah

Mengikut informan Muhd Tanzilul Furqan Bin Marzuki ,09/10/2022, pekan Langgar dibuka pada 17 Jun 1701 membawa maksud Langgar ini ialah Madrasah yang dibuka oleh Raja Muda Tengku Ibrahim Raja Muda Limbong merupakan

anakanda kepada Sultan Abdullah Muazzam Shah Sultan Kedah yang ke-17. Tujuan pembukaan pekan Langgar merupakan untuk menempatkan keseluruhan almarhum dalam satu makam diraja. Kemudian, terus wujudnya Balai Nobat pada 1900 ketika pemerintahan Sultan Abdul Hamid Halim Shah ke-26 pada sebelah pondok yang dijadikan sekarang sebagai menara azan.



Rajah 4.4 : Gambaran Hybrid Pekan Langgar,Kedah

Sumber : <https://i.ytimg.com/vi/kWsGngqMOHM/maxresdefault.jpg>

(18/08/2022)

III. Perkembangan Surau Pondok Tok Janggut Tuan Guru Haji Ahmad di Langgar,Kedah.

Mengikut informan Amira Shahira berkaitan Surau Pondok Tok janggut Tuan Guru Haji Ahmad di Langgar,Kedah menggunakan senibina vernakular rumah Melayu sebagai rujukan. Oleh itu, terdapat persamaan dalam elemen senibina dan hubungan ruam antara Madrasah Tok Janggut dan rumah Melayu seperti :

1. rumah ibu atau rumah utama sebagai ruang solat utama
2. Dapur sebagai ruang solat wanita
3. Serambi sebagai beranda lelaki/tambahan saf untuk lelaki

Dewan solat utama direka dalam segi empat tepat dengan mihrab sebagai kawasan imam. Bentuk segi empat adalah konfigurasi susun atur bangunan yang paling efisien dan kurang menarik kerana mencapai keselesaan lantai maksima bagi melaksanakan solat berjemaah yang membolehkan susunan yang linear untuk berjemaah.

Balai perempuan direka khusus untuk berada bersebelahan dengan ruang solat utama bagi memisahkan antara jantina seperti yang disyariatkan dalam Islam. Penggunaan serambi sebagai luar madrasah bersosial berehat dan aktiviti lain untuk keperluan sosio budaya dan agama kepada masyarakat dan dibina bersebelahan surau rumah pengasas dan sekarang bangunan telah runtuh akibat ditinggalkan dan serangan anai-anai.

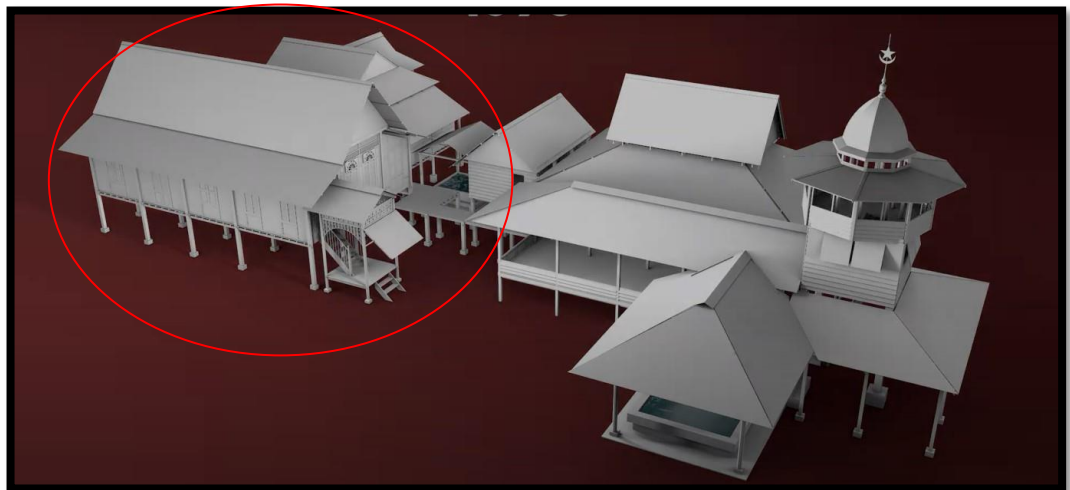

Rajah 4.5 : Lukisan rumah Tok Janggut bersebelahan surau Tok Janggut di
Langgar, Kedah

Sumber : <https://www.youtube.com/watch?v=dhNIkeIE2m4&t=5s>

(18/08/2022)

4.2.2 Dapatan Kajian Objektif 2: Tipologi rekabentuk surau Tuan Guru Haji Ahmad di Langgar,Kedah.

Mengukur informan Amira Shahira Binti Amir,surau Haji Ahmad (Tok Janggut) ini kelihatan telah uzur dan usang tetapi masih lagi menggunakan oleh pelajar tahfiz Al Quran pada tahun 2020. Terdapat beberapa tingkap kayu dengan ukiran cantik bermotifkan flora dan kaligrafi yang telah hilang dan dipalangkan dengan papan lapis

Menara azan yang terletak bersebelahan surau pula kelihatan condong dan didapati tiang kayu, tingkap kayu, dinding papan, atap zink dan kubahnya yang telah usang dan mulai reput. Ada juga sebahagian kayu yang telah dimakan anai-anai yang bersumberkan informan Puan Mas Ayu Binti Mohd Tahir,pegawai JWN,Bahagian konservasi,Cawangan Kajian Pemuliharaan. Tangga menara juga didapati tidak diletakkan halangan atau amaran untuk mengelakkan pelajar tahfiz dari bermain atau naik ke menara azan tersebut. Kebolehsampaian bangunan ini hanyalah di tingkat satu sahaja dan tingkat seterusnya merbahayakan diri kerana rasuk dan gelegar ada yang telah reput dan patah.Malah,pada sebilangan dinding kaset,ada papan yang hilang. Permukaan dinding,lantai, pintu dan tingkap kayu telah terhakis cat minyaknya.

I. Tipologi Rekabentuk Surau Tuan Guru Haji Ahmad,Di Langgar,Kedah.

Madrasah Tok Janggut menggunakan asas tunggul dalam pembinaanya. Setiap tiang kayu dibina pada tunggul individu secara susunan biasa untuk menyokong keseluruhan struktur. Pembinaan ini menggunakan kayu tembusu dengan pelbagai saiz tiang kayu dalam pembinaannya. Madrasah ini dipercayai bahawa bahan binaan diperolehi dari pelbagai sumber dan mengalami pelbagai perubahan

akibat daripada banjir mengikut informan yang merupakan pegawai muzium Puan Rahimah,P.Kurator,Konservasi Muzium Kedah. Lajur balak diletakkan pada tapak tunggul tanpa sebarang sambungan yang membenam lajur-lajur itu terbahagi kepada empat set mengikut ruangan di dalam madrasah:

1. Set lajur yang pertama menyokong dewan solat utama dan serambi.
 - 1.1. 6 lajur yang digunakan bagi menyokong struktur bumbung panjang dengan ketinggian 1500 mm yang tidak bersambung hingga ke asas dengan ukuran beberapa aras pertengahan dimana dipindahkan ke lajur di sebelahnya.
 - 1.2. Terdapat 24 lajur bersegi empat sama ada dengan ukuran 1300mm X 1300mm dan berketinggian 250mm dan 4 buah lajur bulat di ruang masuk dengan ukuran diameter 150mm disambung ke rasuk kayu menggunakan kaedah tanggam.
2. Set kedua lajur terletak di ruang solat wanita. Lajur tersebut dengan ukuran 125mm X 125mm jarak antara lajur berkenaan ialah 1715mm.
3. Set ketiga pula diletakkan di tempat wuduk lelaki grid lajur di ruang wuduk mengikut bentuk lajur.
 - 3.1. Terdapat 4 lajur berbentuk segi lapan dengan ketinggian kira-kira 2076mm dengan ukuran 130mm X 1300mm untuk menyokong balai nobat.

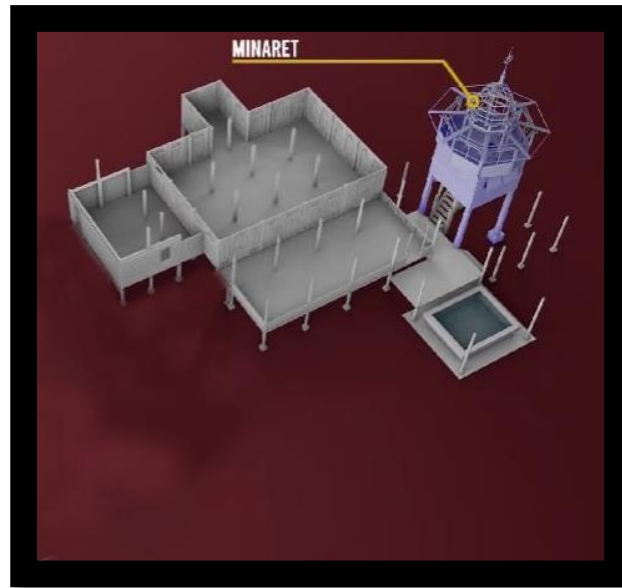

Rajah 4.6 : Lukisan yang menunjukkan tiang yang dibina di surau pondok Tok Janggut di Langgar, Kedah

Sumber : <https://www.youtube.com/watch?v=dhNIkeIE2m4&t=5s>

(18/08/2022)

II. Senibina

Rasuk kayu yang ditemui di surau pondok Tok Janggut dihubungkan menggunakan teknik tanggam. Senibina ini dijumpai dengan sambungan kasau dan rasuk bumbung juga menggunakan teknik tradisional yang sama dengan pasak kayu atau cemat untuk mengikat kedua-dua sendi. Jenis sendi tersebut digunakan tujuan estetik serta serba boleh yang membolehkan ia dibongkar dan dibina semula.

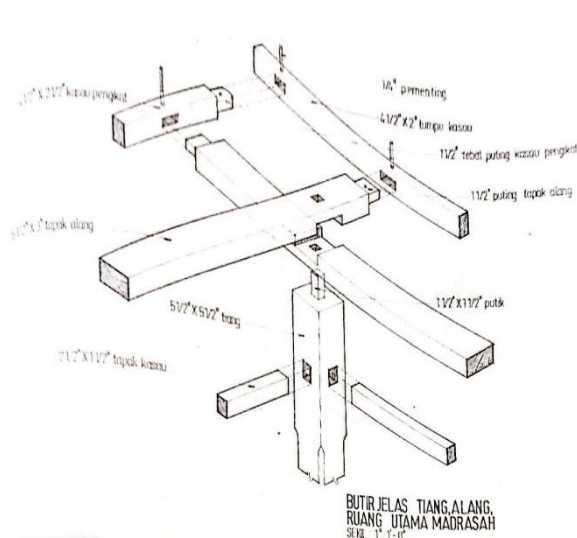

Rajah 4.7 : Lukisan yang menunjukkan rasuk kayu yang dibina di surau pondok

Tok Janggut di Langgar, Kedah

Sumber : Arkib Negara Malaysia Kedah/Perlis

III. Sejarah Senibina Surau Pondok Tok Janggut di Langgar, Kedah.

Lantai surau Tok Janggut diperbuat daripada kayu cengal dengan gabungan kayu giam untuk platform madrasah. Sistem tanggam digunakan untuk menyambungkan ke rasuk kayu dengan tiang sebelum gelegar kayu dan papan kayu diletakkan di arah yang bertentangan di atas rasuk sebagai sistem.

Bumbung surau Tok Janggut adalah gabungan antara bumbung Panjang dan Bumbung Bertingkat. Struktur bumbung dibina menggunakan kayu dan bumbung asalnya ditutup dan nipah yang terikat dengan bendul (battern) yang sama jarak. Teknik tanggam dan tiang gantung digunakan untuk menyokong sistem bumbung bertingkat.

Terdapat empat pintu dua daun dilengkapi dengan bingkai pintu engsel dan kunci yang menyediakan keselamatan dan ruang privasi dalam memisahkan ruang dalaman dan luaran bangunan. Lubang angin atau sisik angin (lourvers) di bahagian atas panel dinding yang diukir dengan hiasan selain teknik tebuk tembus. Ia berfungsi

sebagai lubang pengudaraan dan membolehkan cahaya semulajadi memasuki surau.

Kebanyakan motif diukir dengan motif bunga tempatan.:



Rajah 4.8 : Motif bunga – bunga tempatan ukiran kayu

Sumber : <https://www.youtube.com/watch?v=dhNIkeIE2m4&t=5s>

(18/08/2022)

Semuanya diukir dengan teknik tembus timbul, corak motif di ukiran sebagai hiasan meningkatkan keindahan madrasah. Ukiran yang diukir di panel bawah dinding yang terdapat di dalam dan di luar permukaan dinding berfungsi sebagai hiasa dengan teknik tebuk timbul. Ukiran ini digayakan dengan corak simetri pada kedua-dua garis paksi mendatar dan menegak. Ia menggambarkan rasa keseimbangan dan simetri. Semua ukiran juga berbeza kerana ia merupakan hadiah daripada murid yang menunjukkan penghargaan terhadap surau.

Mengikut yang dinyatakan oleh informan Puan Rahimah, P. Kurator, Konservasi Muzium Kedah menara surau merupakan struktur tiga tingkat yang disokong oleh empat tiang kayu yang dihadiahkan oleh Sultan Ahmad Tajudin Mukarram Shah. Rekabentuk oktagon bumbung memberikan pemandangan tersendiri ke menara dengan (buah button) bulat yang berukuran kira-

kira 90 cm yang melengkaphi hiasan kubah dan berada di bahagian atas menara yang lebih tinggi meningkatkan surau sebagai mercu tanda dapat dilihat jauh dari sungai.

Sebagai salah satu ciri yang paling penting pada madrasah. Ia memegang fungsi penting yang menyeru azan pada waktu solat, bentuk tersebut bertindak sebagai menara untuk azan dan mengumumkan kedatangan sultan atau wakilnya di fungsi atau mesyuarat dan apabila keputusan kerajaan penting dibuat. Setelah dipindahkan dari Balai Besar, Balai Nobat digunakan sebagai menara azan sahaja. Balai Nobat bertujuan untuk menjadi 3 tingkat tetapi sebahagi bangunan azan, tingkat bawah digunakan untuk meletakkan Beduk (alat tradisional yang digunakan untuk panggilan solat). Bagi upacara pengebumian diraja tingkat 3 digunakan untuk mengadakan sekumpulan pemain nobat yang mengumumkan kematian kerabat diraja.

4.2.3 Dapatan Kajian Objektif 3: usaha pemuliharaan yang dilakukan pihak berkaitan dalam memelihara pondok surau Tok Janggut Tuan Guru Haji Ahmad di Langgar, Kedah.

Pada tahun 2007 mengikut informan (Puan Rahimah, P. Kurator, Konservasi Muzium Kedah) bahawa surau ini telah dikonservasikan oleh Jabatan Warisan Negara dengan melibatkan kos sebanyak RM145,000.00. Setelah kajian awalan dan kerosakan dilakukan anggaran kos semasa bagi kerja-kerja pemuliharaan Balai Nobat.

Mengikut Informan yang berkhidmat di Jabatan Warisan Negara dibawah Akta Warisan Kebangsaan 2005, Seksyen 67 2, monumen ini mempunyai impak yang besar kepada sejarah Negara kerana:

- a) Balai Nobat yang asal kepada sejarah senibina Negara.

- b) Satu-satunya binaan menara tinggi 'Balai Nobat' yang pernah memainkan alat kebesaran nobat bagi upacara kebesaran negeri Kedah pada masa dahulu.
- c) Balai yang pernah memainkan alat dan muzik kerabat Diraja.
- d) Lambang institusi muzik Diraja yang mempunyai balai untuk memaikan alat-alatnya.

Usaha pemuliharaan yang dilakukan pihak berkaitan dalam memelihara pondok surau Tok Janggut Tuan Guru Haji Ahmad di Langgar, Kedah mengikut pandangan Bahagian Konservasi (JWN) menyatakan jika Balai Nobat Lama yang menjadi menara azan dan surau Tok Janggut telah dirobohkan, pihak surau Haji Ahmad perlu terlebih dahulu mendapatkan kebenaran untuk meroboh dari pihak istana kerana monumen ini adalah b daripada Almarhum Sultan Abdul Hamid kepada surau ini. Maka, mengikut JWN tidak manis jika pemberian dari pihak Sultan ini diambil mudah. Seterusnya kerja-kerja pendokumentasian oleh dijalankan oleh Pihak Lembaga Muzium Negeri Kedah dan pihak Jabatan Warisan Negara boleh memberi khidmat nasihat agar proses 'dismantle' dan pendokumentasian dijalankan dengan bersistematik.

Pihak surau juga boleh memaklumkan kepada kerajaan negeri, bahawa mereka tiada bajet untuk kerja baikpulih ini kerana kekangan sumber. Justeru, adalah lebih baik Balai Nobat Lama ini diserahkan kembali kepada pihak kerajaan negeri melalui Muzium Negeri Kedah. Jika monumen tersebut menjadi isu keselamatan kepada pelajar adalah wajar untuk monumen ini dipindahkan ke perkarangan Muzium Negeri Kedah atau mana-mana tempat yang bersesuaian. Ia boleh dipindahkan kerana monumen ini boleh berdiri dengan sendiri tanpa surau tersebut.

Oleh kerana masalah anai-anai dan kayu sebagai bahan utama monumen ini wujud keadaan dimana ia memerlukan kos yang agak tinggi untuk dibuat kerja-kerja

penyelenggaraan dan pemuliharaan. JWN boleh membantu dengan memberikan sedikit peruntukan dari Kumpulan Wang (KWW) dengan anggaran sebanyak RM180,000.00 bagi melaksanakan kerja-kerja pemuliharaan bangunan seperti yang telah JWN berikan sebelum ini.

Walau bagaimanapun, pihak-pihak berkepentingan iaitu:

1. Kerajaan Negeri Kedah
2. Waris-waris kepada surau Haji Ahmad (surau Tok Janggut)
3. Muzium Negeri Kedah
4. Majlis Agama Islam Kedah

Pihak-pihak berkepentingan yang dinyatakan ini perlu mencapai persetujuan supaya wakaf ini dapat dizahirkan dalam bentuk dokumen supaya sebarang bentuk peruntukan, kerja-kerja pemuliharaan dan kerja-kerja pemuliharaan dapat dilaksanakan dengan sempurna dan teratur.

I. Usaha Pemuliharaan Yang Dilakukan Pihak Berkaitan Dalam Memelihara Pondok Surau Tok Janggut Tuan Guru Haji Ahmad Di Langgar, Kedah.

Menurut A Ghafar Ahmad (2005), konsep pemuliharaan warisan pada asasnya proses mengembalikan kepentingan sejarah dan mengekalkan bangunan dan monumen warisan seperti yang asli. Piagam Burra (1981), menjelaskan pemuliharaan adalah untuk mengekalkan atau memulihkan kepentingan budaya yang terdapat pada tempat, termasuk penjagaan sementara ke atas keselamatan, penyelenggaraan bangunan dan masa hadapan warisan sejarah. Oleh yang demikian, pengkaji cuba menentukan mengenai kewujudan bangunan warisan sejarah termasuk dalam kajian Tipologi Rekabentuk Senibina Pondok Surau Tok Janggut (Tuan Guru Haji Ahmad) & Menara

Azan Di Langgar,Kedah ini kepada masyarakat setempat dan negara. Pelbagai inisiatif dan daripada usang atau musnah.

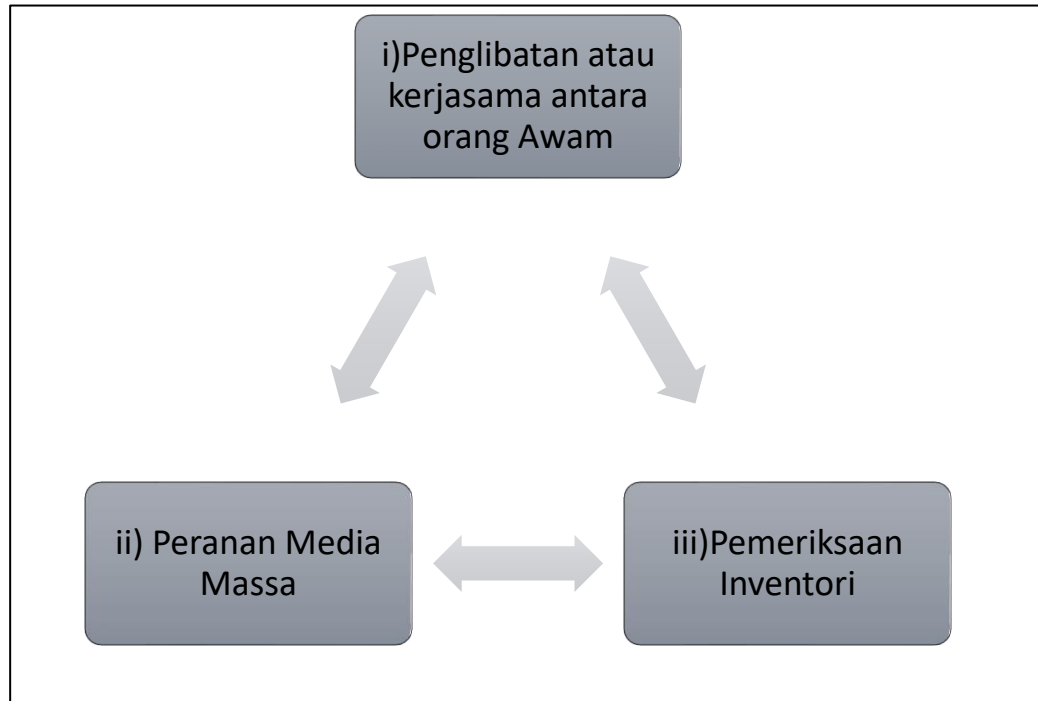

Rajah 4.8: Cadangan Pemeliharaan Bangunan Surau Tok Janggut & Menara Balai Nobat.

II. Penglibatan atau Kerjasama antara Orang Awam

Penglibatan masyarakat dilihat salah satu pendekatan dalam usaha pemeliharaan warisan dan perlindungan harta warisan bina. Pendekatan ini bermaksud satu bentuk penglibatan yang menyeluruh iaitu setiap lapisan masyarakat samada dari aspek pengagihan peranan atau penerimaan input yang tepat kepada pentadbir untuk membuat keputusan yang benar. Surau Pondok Tok Janggut yang terletak di Langgar,Kedah ini mempunyai faktor sejarah serta amat bernilai kepada masyarakat setempat dalam pelbagai aliran seperti kesenian ukiran,sejarah,nilai

estetika serta diraja. Hal ini bermaksud kepentingan masyarakat seharusnya menjadi keutamaan dalam usaha pemeliharaan binaan lama berkenaan.

III. Peranan Media Massa

Media massa dan media sosial memainkan peranan yang penting sebagai media perantaraan dalam menyampaikan serta memberikan kesedaran kepada masyarakat atau orang awam. Media massa dan media sosial dianggap mempunyai kuasa dan pengaruh yang besar terhadap individu institusi, dan masyarakat dalam menyampaikan maklumat atau info berkenaan dengan pemeliharaan dan pemuliharaan bangunan surau pondok ini. Pengkaji percaya bahawa mesej komunikasi yang disampaikan oleh media massa dan media sosial bukan sekadar memberikan maklumat kepada orang ramai malah dapat mengubah pendapat dan pengaruh kepada mereka. Oleh itu,sesuatu individu haruslah memastikan setiap isu yang ingin diketengahkan adalah sumber yang tepat dan betul. Maka,setiap isu yang dipersembahkan di media sosial membawa makna besar dan muda dipengaruhi dengan cepat dan boleh membawa kepada pelbagai impak.

IV. Pemeriksaan Inventori

Pemeriksaan Inventori adalah dilakukan untuk mengetahui keadaan dan prestasi sesebuah bangunan dan binaan yang telah dilakukan oleh pengkaji. Bukan itu sahaja, memastikan setiap aset mempunyai daftar/rekod yang lengkap dan dikemaskini. Selain itu, memastikan setiap aset berada dilokasi sama seperti yang tercatat dalam daftar. Satu kaedah yang biasa digunakan untuk mengira nilai inventori ditangan pada akhir tempoh.

4.3 Penutup

Berdasarkan analisis yang dilaksanakan telah mendapatkan bahawa bangunan surau pondok yang terletak di Langgar, Kedah merupakan bangunan yang telah wujud semasa pemerintahan sultan kedah ke-25 lagi yang merupakan bangunan asalnya digabungkan dengan balai nobat yang dikhaskan untuk ketibaan sultan di tempat berkenaan. Surau pondok Tok Janggut dibina secara sekaligus dapat menjadi satu tempat penemuan ulama-ulama yang telah dilahirkan kelak. Pihak bertanggungjawab boleh lebih teliti dengan wujudnya rekod inventori yang telah dilakukan oleh penyelidik. Tambahan pula, adanya penyelidikan ini dapat membantu menambah pengetahuan orang ramai mengenai tipologi yang ada di bangunan yang dapat dilihat bukan hanya di rumah tradisional tp di bangunan ini juga dan telah menonjolkan keistimewaan dan juga keunikan yang boleh dilihat dan dirasai oleh pengunjung yang datang menziarahi bangunan berkenaan. Maka, dengan bab 4 ini dilakukan telah menjawab keseluruhan objektif yang telah dinyatakan.

BAB 5

PERBINCANGAN, CADANGAN DAN KESIMPULAN

5.1 Pengenalan

Bab 5 merupakan bab penutup dalam projek penyelidikan mengenai Keistimewaan Tipologi Rekabentuk Senibina Pondok Surau Tok Janggut (Tuan Guru Haji Ahmad) Di Langgar, Kedah yang menjadi tumpuan kepada para ulama dan orang awam. Bab ini hanya bertujuan untuk melihat sokongan bagi menyokong persoalan yang dikaji. Oleh hal itu, ianya memberi jawapan kepada objektif dan menyatakan ketercapaian objektif berkenaan. Sememangnya projek penyelidikan ini mampu sedikit sebanyak membantu mereka dalam mencapai maklumat yang diinginkan kelak. Setelah kesemua perbincangan dapatan kajian menyokong persoalan yang dipersoalkan. Pengkaji telah menyimpulkan data mengenai dapatan kajian di bahagian kesimpulan sekali gus melengkapkan Projek Penyelidikan mengenai Kajian Keistimewaan Tipologi Rekabentuk Senibina Pondok Surau Tok Janggut (Tuan Guru Haji Ahmad) & Menara Azan Di Langgar, Kedah. Yang amat bermanfaat kepada warisan negara malah ia juga menjadi modal pembangunan serta dijadikan sebagai panduan kepada generasi modalisasi ke datang.

5.2 Perbincangan Dapatan Kajian

Bahagian ini menghuraikan dan merumuskan dapatan-dapatan daripada tajuk kajian pengkaji iaitu tentang Kajian Keistimewaan Tipologi Rekabentuk Senibina Pondok Surau Tok Janggut (Tuan Guru Haji Ahmad) Di Langgar, Kedah. Perbincangan mengenai dapatan kajian dilakukan berdasarkan pada penganalisan data ketiga-ketiga analisis objektif kajian yang dikupas secara terperinci di dalam penulisan bab empat sebelum.

5.2.1 Sejarah Dan Perkembangan Surau Pondok Tok Janggut Tuan Guru Haji Ahmad Di Langgar, Kedah.

Setelah kajian dijalankan bagi mencapai objektif dan persoalan pertama kajian ini, pengkaji dapat merangkumi secara lebih terperinci terhadap bangunan surau pondok Tok Janggut di Langgar, Kedah. Kerajaan Kedah telah membina Balai Nobat yang baru semasa pembukaan Bandar Alor Setar pada 1735 oleh Sultan Muhammad Jiwa Zainal Adilin Mu'adzam Shah II bagi menonjolkan sejarah Balai Nobat.

Sejarah pondok surau Tok Janggut juga dikenali oleh pelbagai ulama di daerah Kota Setar dan beberapa negara seperti Thailand (Pattani) dan Indonesia (Sumatra). Penempatan di kawasan Langgar bermula dengan Sungai Langgar yang menghubungkan bandar ini ke Bukit Pinang. Menurut sejarah, Islam telah membawa bentuk budaya di sekitar Langgar kerana ia terkenal dengan tujuan pendidikannya. Dengan banyaknya sekolah Islam, madrasah dan pondok.

Sejarah ulama juga mencatat madrasah Pondok Tok Janggut dipercayai merupakan pondok tertua di Langgar selepas Pondok Tasak. Terletak kira-kira 10 kilometer dari Alor Setar, di Kampung Pondok Tok Janggut, Makam Diraja.

Madrasah ini telah dibina di tanah waqaf dan kawasan membangun menjadi sebuah perkampungan Pondok. Surau ini asalnya berhubung diantara satu sama lain dengan rumah Tuan Haji Guru mengajar disurau kerana kawasan ini sering dinaiki air. (Shahir Fitri, 2022) Manakala, surau ini sebenarnya ialah Balai Nobat Kedah yang asli yang telah dikurniakan oleh Tuanku Sultan Kedah.

Perkembangan yang boleh dilihat pada surau Pondok Tok Janggut yang asalnya hanya ada menara azan atau Balai Nobat Lama dan dikurniakan kepada pengasas madrasah daripada Sultan Kedah yang dapat diterokai binaan pondok dan surau Tok Janggut dilengkapi dengan bangunan nobat yang merupakan salah satu cabang kesenian yang klasik dan unik tersendiri di bahagian nusantara. Nobat merupakan pengecualian untuk dimainkan dengan hanya dimainkan telah majlis-majlis tertentu istana sahaja. Muzik nobat dijadikan sebagai penghibur utama atau pengiring majlis adalah majlis perkahwinan, menyambut kelahiran baru di istana, istiadat pertabalan dan termasuk sekecil majlis di istana telah dimainkan dan balai nobat ini dijadikan tempat untuk menyimpan peralatan muzik nobat yang kelihatan seperti menara masjid.

5.2.2 Tipologi Rekabentuk Surau Tuan Guru Haji Ahmad Di Langgar, Kedah.

Tipologi rekabentuk surau ini dilihat ruangnya banyak dijadikan sebagai kawasan belajar agama dan membaca ayat-ayat al-Quran atau mengaji. Tingkat bawah terdiri daripada beranda, ruang tamu dan rumah anjung manakala tingkat satu pula dibahagikan kepada beranda, anjung keluarga dan bilik tidur untuk kegunaan keluarga persendirian. Kesemua kawasan anjung terletak di hadapan rumah manakala beranda terletak di sebelah kanan rumah. Pintu masuk dan tangga ke setiap tingkat

terletak di beranda yang bertindak sebagai ruang untuk menerima tamu. Bilik air dibina berasingan dari rumah utama dan terletak di kawasan belakang.

Serambi yang merupakan bahagian paling hadapan tidak terhalang oleh mana-mana dinding, kecuali pagar dengan ukiran di atasnya. Ia adalah tiga kaki lebih rendah daripada rumah ibu. Loteng adalah kawasan berpagar yang terletak di bahagian atas rumah. Pelantar terletak di antara rumah ibu dan dapur hanyalah ruang lapang tanpa sebarang pemisah. Binaan struktur rumah ini ialah sistem tiang dan rasuk (sistem tiang beralang). Bahan yang digunakan kebanyakannya kayu.

Untuk gelegar dan lantai, kecuali pelantar, kayu penak digunakan. Dindingnya menggunakan kayu seraya atau kayu minyak. Reka bentuk pada kerawang, papan cantik, bawah pintu diperbuat daripada kayu seraya. Mereka direka khas oleh pereka khas. Terdapat dua jenis reka bentuk iaitu ukiran tebuk dan ukiran timbul. Selain berfungsi sebagai hiasan, rekaan ini juga bertindak sebagai pengudaraan yang mempunyai tafsiran tersendiri berkaitan alam semula jadi.

5.2.3 Usaha Pemeliharaan Yang Dilakukan Pihak Berkaitan Dalam Memelihara Pondok Surau Tok Janggut Tuan Guru Haji Ahmad Di Langgar, Kedah.

Usaha pemeliharaan yang dilakukan salah satunya pemeriksaan Inventori adalah dilakukan untuk mengetahui keadaan dan prestasi sesebuah bangunan dan binaan. Bukan itu sahaja, memastikan setiap aset mempunyai daftar/rekod yang lengkap dan dikemaskini. Selain itu, ia bertujuan untuk kepastian setiap aset berada dilokasi sama seperti yang tercatat dalam daftar. Satu kaedah yang biasa digunakan untuk mengira nilai inventori ditangan pada akhir tempoh. Pemeriksaan inventori ini

dilakukan bagi bertujuan semakan usaha yang telah dilakukan oleh pihak berkuasa dan berkenaan.

Kebanyakan keseluruhan bahagian dalam bangunan surau dan menara azan merujuk kepada penggunaan bahan kayu cengal. Keseluruhan rumah dibina daripada kayu cengal dan berdasarkan kaedah pembinaan tiang. Tiang kayu digunakan untuk menyokong rasuk cengal kayu di tingkat dua manakala tiang cengal kayu di tingkat dua digunakan untuk menyokong struktur bumbung. Dinding untuk fasad luaran dan dalaman untuk tingkat satu dan dua dipasang secara menegak manakala rumah anjung dan kawasan utama di beranda dicantum dan disusun secara melintang.

Dinding bata mengelilingi kawasan lantai bawah yang diperbuat daripada konkrit. Tingkat satu dan dua ditutup dengan lantai kayu cengal menggunakan kaedah tanggam dan lurah. Sebahagian dari struktur bumbung, ukiran, kepingan zink menara azan yang tercabut, serangan anai-anai, hilang sapuan minyak kayu, bahagian yang hilang, bahagian yang berkarat, tiang yang condong, reput dan pecah. Pemeriksaan inventori telah dilihat kerosakan dan juga mencatat pihak yang melakukan laporan ringkas dan pemeriksaan tapak oleh Jabatan Warisan Negara pada 4 Februari 2020.

Penglibatan atau kerjasama antara orang awam ini juga dilakukan dan dapat dibuktikan dengan adanya informan bagi menjawab persoalan ini. Surau pondok Tok Janggut dan juga menara azan banyak dibaiki oleh orang awam yang tinggal di kampung berkenaan dan bajet perbelanjaan juga dikeluarkan oleh orang kampung sendiri dan juga orang-orang madrasah berkenaan.

Pengkaji dapat melihat dengan adanya peranan media massa boleh menyatakan orang ramai untuk lebih mengetahui mengenai bangunan ini. Penggunaan akaun media sosial Facebook di bawah nama informan Tengku Yusuff(

Mohamad Yusof yang merupakan pengerusi arkib pusat Pertubuhan Muafakat Pondok SeMalaysia (PMPS) yang melakukan usaha menjejak ulama dan juga madrasah yang wujud. Kemudian, telah diwujudkan akaun yang telah ada ini dibaca oleh orang ramai dengan keindahan tipologi bangunan yang telah diwujudkan dan sejarah yang telah diceritakan.

5.3 Cadangan

Kajian yang dijalankan ini telah memberi gambaran bahawa pemeliharaan surau pondok Tok Janggut dan Menara Azan di Langgar sebagai salah satu bangunan yang amat penting kepada negeri Kedah di bawah kawasan Langgar. Segala keunikan dan kehebatan seni bin pada fasad bangunan berkenaan harus dikaji dan dipelihara dari semasa ke semasa agar bangunan surau Pondok Tok Janggut dan menara azan ini masih utuh terjaga dan masih dipelihara. Oleh itu, terdapat beberapa cadangan dan cadangan dalam kajian penyelidikan berkenaan dengan bangunan surau Pondok Tok Janggut dan menara azan di Langgar untuk penyelidik generasi masa hadapan.

Antaranya ialah:

I. Meningkatkan Penerapan kefahaman yang lebih mendalam mengenai Garis Panduan Pemeliharaan Bangunan.

Setiap perkara yang telah ditetapkan dalam garis panduan yang telah dinyatakan patut dilaksanakan sebelum kaedah pembinaan dilaksanakan pada setiap bangunan surau Pondok Tok janggut dan menara azan Balai Nobat. Keseluruhan garis panduan yang pernah digunakan dari agensi global telah di ambil dan dirumuskan saranan tentang garis panduan yang telah digunakan oleh pengkaji tempatan dalam kajian yang telah dibuat.

Penerapan kefahaman tentang garis panduan yang telah dinyatakan harus diketahui dengan secara keseluruhan kerana matlamat untuk melakukan sesuatu keputusan itu akan dijadikan sebagai semakan sebelum melakukan keputusan yang rasmi. Oleh yang demikian, keputusan yang tiada noktahnya mampu membangunkan warisan surau Pondok Tok Janggut dan menara azan Balai Nobat menjadi satu usaha keupayaan memartabatkan Islam dalam kawasan Bandar Alor Setar dan seterusnya menonjolkan Langgar sebuah pekan warisan.

II. Mewartakan bangunan surau Pondok Tok Janggut dan Menara azan Balai Nobat sebagai salah satu bangunan warisan.

Kawasan pekan Langgar merupakan di Kampung Tok Janggut mempunyai kepentingan sejarah, seni, dan nilai yang tersembunyi sekali dan boleh dijadikan rujukan kepada bangunan kayu yang lain. Hal ini kerana, butiran fasadnya dapat menonjolkan nilai persekitarannya pada zaman bangunan itu dibina. Sebagai contoh, negeri Kedah telah membina monumen Balai Nobat bagi mengingatkan bangunan bersejarah di Alor Setar bagi membuktikan bahawa Balai Nobat yang pada awalnya merupakan bangunan yang mempunyai sejarah dan kesinambungan dari hanya kegunaan istana sehingga menjadi satu kegunaan rakyat atau orang awam. Oleh itu, ia menjadi bukti bahawa bangunan surau Pondok Tok Janggut dan menara azan Balai Nobat ini telah melalui cabaran masa dan masih kekal berkualiti.

III. Menghidupkan semula kemahsyuran Balai Nobat dan surau Pondok yang masih utuh di seluruh negara Malaysia.

Usaha tentang bangunan surau Pondok Tok Janggut dan menara azan Balai Nobat yang perlu dilakukan oleh pihak terlibat bagi menghidupkan semula zaman kemahsyuran Balai Nobat yang telah digunakan oleh pihak istana. Oleh hal ini, pihak bangunan ini boleh menggunakan bangunan bukan hanya untuk tujuan utama malah boleh dijadikan tempat yang meraikan sesuatu keramaian sekurang-kurangnya ia dapat menerangkan tentang pernyataan sejarah serta tipologi rekabentuk senibina pondok surau yang ada di negara Malaysia terutamanya di negeri Kedah. Oleh itu, generasi ke datang dapat melakukan kajian yang secara keseluruhan terhadap bangunan surau Pondok yang ada di Malaysia. Hal ini kerana keunikan seni bina yang ada pada surau pondok berkenaan mempunyai kepentingan sejarah dan mempunyai pengaruh reka bentuk daripada Thailand(Singgora, Jala),Arab Saudi,Sumatra dan Melayu.Bukan itu sahaja, malah suasana yang terdahulu juga telah dihidupkan sebagaimana dahulunya dijalankan. Oleh sebab itu, bangunan surau pondok yang ada di negara Malaysia ini perlu diperlihara dan dijaga dengans seeloknya agar penyelidik masa hadapan dapat menggunakan dan generasi muda dapat memelihara sebagai salah satu bangunan warisan penting epik di negara Malaysia.

5.4 Kesimpulan

Hasil perbincangan mendapati bahawa kaedah atau metodologi kajian digunakan oleh pengkaji dalam kajian Keistimewaan Tipologi Rekabentuk Senibina Pondok Surau Tok Janggut (Tuan Guru Haji Ahmad) & Menara Azan Di Langgar, Kedah adalah sangat berkesan dan berhasil. Melalui temubual informan dan responde, kaedah ini sememangnya membantu pengkaji dalam mendapatkan segala maklumat pada analisis objektif pertama, kedua dan ketiga. Orang awam iaitu orang kampung di sekitar Kampung Tok Janggut telah memastikan pengkaji mendapatkan maklumat dan info yang betul. Manakala dari segi pemerhatian pula, dapatan kajian yang diperolehi sangat membantu dalam mengenalpastu struktur seni bina bangunan surau dan menara azan sama ada surau pondok Tok Janggut dan menara azan telah dipulihara atau dibiarkan usang begitu sahaja. Hal ini dibantu oleh kaedah rakaman foto, catatan nota di kajian lapangan dan borang inventori yang telah diwujudkan.

Oleh itu, dapat dirumuskan dalam analisis yang dilakukan di dalam Bab 4 mengenai tiga objektif utama memperlihatkan secara keseluruhan kebanyakan daripada bangunan surau pondok Tok Janggut masih tidak melakukan sebarang aktiviti pemuliharaan dan pemeliharaan terhadap pondok surau berkenaan. Hal ini yang demikian, maklumat mengenai surau pondok Tok Janggut di Langgar, Kedah juga terbatas setelah pengkaji meneliti kaedah data sekunder melalui internet, jurnal dan lain-lain lagi. Namun begitu, terdapat kajian-kajian lepas yang dirujuk oleh pengkaji dapat membantu pengkaji dalam mendapatkan maklumat yang ingin diperolehi dalam menyiapkan kajian ini. Maka, terdapat beberapa langkah pemeliharaan yang telah diajukan oleh pengkaji supaya bangunan surau pondok Tok Janggut di Langgar, Kedah terus dijaga dan dipulihara dengan sebaiknya untuk tatapan kepada generasi modalisasi dan belia pada masa ke datang.

Justeru dengan cadangan yang telah diusulkan dapat memberi cahaya baru kepada penyelidik dan pegawai-pegawai yang terlibat bagi melakukan sebarang pemuliharaan dijalankan. Maka, penyelidik berharap bahawa cadangan yang dinyatakan telah dilakukan jika bersesuaian dengan masa dan tempat serta tujuan yang mahu dilakukan itu. Jika tidak, bangunan ini semakin lama telah menjadi usang dan memakan diri ditelan usia. Malah, generasi hadapan tidak lagi boleh melihat kewujudan yang sudah berusia lebih tiga abad ini.

5.5 Penutup

Secara kesimpulannya, surau Tok janggut dan menara azan merupakan salah satu bangunan warisan yang perlu diperlihara semula bangunan tersebut. Berdasarkan kajian yang dilaksanakan, terdapat beberapa maklumat yang telah diperolehi. Antara maklumat yang diperolehi ialah kebanyakan daripada bangunan tersebut telah dibina atas kegunaan istana. Surau Tok Janggut dan menara azan yang dahulunya Balai Nobat Lama berpotensi untuk dipelihara serta telah menjadi semakin usang jika pihak berwajib mengabaikan sehingga tidak melakukan konservasi atas bangunan berkenaan. Pengkaji melakukan pemeriksaan inventori atas tujuan untuk kepastian sama ada bangunan ini dilakukan proses kajian dilapidasi dan dikonservasikan. Kebanyakan di kawasan Langgar juga banyak dinaikkan banyak pondok madrasah mengikut guru ulama yang mungkin dilahirkan di bangunan berkenaan. Hal ini dapat dibuktikan dengan adanya bangunan dapat dilihat ia mempunyai komunikasi yang baik sehingga ada perjalanan yang dapat dijejak lihat di negeri dan negara ini.

Bangunan ataupun tapak warisan adalah sangat penting untuk dipelihara dan dipulihara di Malaysia kerana bangunan adalah dikategorikan dalam Warisan Ketara dibawah Akta Warisan Negara (2005).

RUJUKAN

- Abu Hassan, Nuratikah and Amin, Ponirin and Tohid, Suhaimi (2016) Malay aesthetic concept through malay woodcarving motifs in visual artworks / Nuratikah Abu Hassan, Ponirin Amin and Suhaimi Tohid. Faculty of Art & Design, Universiti Teknologi MARA, Cawangan Melaka. ISBN 978-967-0637-26-6
- Abdullah Ishak. (1992). Islam di Nusantara, Bab 3 Hlm 55-60,Maskha Sdn Bhd.
- Abdul Halim Nasir,2016,Ukiran Kayu Melayu,Dewan Bahasa dan Pustaka,2016.
- Ahmad(2004) Laporan Kajian Dilapidasi Di Pusat Kawalan Kusta Sungai Buloh, Selangor,Universiti Kebangsaan Malaysia. Retrieved from https://www.academia.edu/8481251/laporan_kajian_dilapidasi
- Ahmad, Azizul Azli (2015) Ruang dalaman masjid Melayu tradisional Semenanjung Malaysia / Azizul Azli Ahmad. Doctoral thesis, Universiti Malaya.
- Ahmad, Noranizam (2000) Satu kajian tentang seni ukiran tradisional yang terdapat pada masjid Kampung Keling, Melaka / Noranizam Ahmad. Degree thesis, Institut Teknologi MARA, Cawangan Melaka.
- Anisah Bahyah Hj Ahmad & Prof DR Wan Kamal Mujani. (2019), Masjid Kampung Keling : Sejarah dan Seni Bina Dalam Kegemilangan Warisan Ketamadunan Melayu,Jurnal Sultan Alauddin Sulaiman Shah.Retrieved from http://journal.kuis.edu.my/jsass/images/special3/jsass_khas03_recit18_008_anisah.pdf
- Anisah Bahyah Hj Ahmad & Prof DR Wan Kamal Mujani. (2019), Masjid Kampung Keling : Motif Dan Dekorasi Dalaman Masjid : Kajian Terhadap Masjid Kampung Keling Di Melaka,Jurnal Sultan Alauddin Sulaiman Shah. Retrieved from https://www.researchgate.net/publication/306237084_Motif_dan_Hiasan_Dalaman_Masjid_Satu_Kajian_di_Masjid_Kampung_Keling_Melaka
- Asmad, . (1990) Seni pertukangan, Seni Bina Dan Seni Khat / Asmad. Associated Educational Distributor, Melaka. ISBN 9679482081
- Assoc. Prof. Sr Dr. Ting Kien Hwa. (2011).The Malaysia Surveyor : Heritage & Conservation : Issue in Malaysia. Retrieved from https://www.academia.edu/es/2544069/2011_Penyiasatan_Kerosakan_Terdapat_Bangunan_Kayu_Lama_Kajian_Kes_Masjid_Lama_Mulong_Kelantan_The_Malaysian_Surveyor_46_1_20_24
- Blog Pen Biru, (2016), Discovery of Kedah 2016 : Balai Nobat, Retrieved from <http://www.penbiru.com/search?q=sultan+kedah>

- Azmal Bin Sabil & Nangkula Utaberta, 2017, *Tanggap Rumah Melayu*, Dewan Bahasa dan Pustaka.
- A. Ghafar, Ahmad (2005) *Pemuliharaan warisan seni bina Melayu dan Islam Pulau Pinang*. Universiti Malaya.
- C. W. Yew, (2001) *Sejarah Peradaban Dunia*, hlm 66-67, Sasbadi Sdn Bhd.
- Dr. Siti Norlizaiha Harun. (2005), *Perkembangan Sejarah dan Pengaruh ke atas Senibina di Malaysia : Sebuah Tinjauan Ringkas*, JPBD, Universiti Malaysia MARA Perak. Retrieved from <https://kota-city.blogspot.com/2010/06/perkembangan-sejarah-dan-pengaruh-ke.html>
- Dewan Bahasa dan Pustaka. (2017). *Kamus Dewan Edisi Keempat*. Dewan Bahasa Dan Pustaka. Retrieved from <https://prpm.dbp.gov.my/cari1?keyword=potensi>
- Haji Ibrahim Ismail. (1987). *Nobat: Satu Kajian Tentang Alat Muzik Kesenian Tradisional Alat Muzium Kesenian Tradisional Keunikan Dan Keagungan Di Kedah*, Bab 1, : Retrieved from https://www.academia.edu/32873330/Nobat_Satu_Kajian_Tentang_Alat_Muzik_Kesenian_Tradisional
- Hanafi, Zulkifli (1996) *Alat-alat Pertukangan Tradisional Melayu / Zulkifli bin Hanafi ; penyunting A. Ghafar Ahmad, Siti Noraini Jupri*. Amber-Solara Publication, Kedah. ISBN 983990910X
- Hanafi, Zulkifli (2004) *Siri lukisan terukur rumah tradisional Melayu Perak / Dr. Zulkifli Hanafi. Siri lukisan terukur rumah traditional Perak*. Amber-Solara Publication, Kedah.
- Hanita Binti Yusof, (2018). *Identiti Ukiran Kayu Bagi Tumah Limas Johor tesis Daripada Fakulti Alam Bina, Universiti Teknologi Malaysia*. Retrieved from <https://melayu.library.uitm.edu.my/4328/>
- Idris Zakaria, (2018), *Falsafah Politik Islam dan Kepentingan di Malaysia*, Penerbit Universiti Kebangsaan Malaysia.
- Izzah Lieyana, Abdul Aziz (2010) *A study on traditional roof at Melaka village case study: Kampung Morten / Izzah Lieyana Abdul Aziz*. Degree thesis, Universiti Teknologi MARA, Cawangan Melaka.
- Kamarul Azmi Jasni, (2012), *Metodologi Pengumpulan Data Dalam Penyelidikan Kualitatif*, Faculty of Islamic Civilization, Universiti Teknologi Malaysia
- Khazri Osman. (2021), *Ketokohan Tuan Guru Hajid Ahmad bin Haji Mohd Nor*, Fakulti Pengajian Islam, Universiti Kebangsaan Malaysia.

Retrieved From

https://www.researchgate.net/publication/353570625_Ketokohan_Tuan_Guru_Haji_Ahmad_Bin_Haji_Mohd_Nor

- Lim Jee Yuan, Yahya Abdul Rahman & Zamani Kassim ,(1987), The External Environment of the Malay House : Building a Malay house : Kaedah Pembinaan Rumah Melayu, Universiti Sultan Zainal Abidin
- Ludin & Suhaimi (1995,)Keindahan rekabentuk masjid melayu : Prosiding Seminar Antarabangsa Ke-4 Arkeologi, Sejarah dan Budaya di Alam Melayu,Universiti Teknologi Mara ,Universiti Kebangsaan Malaysia Retrieved from (PDF) Keindahan rekabentuk masjid melayu (researchgate.net)
- Mohammad Ashraf Abdul Rahman, (2011), Persidangan Kebangsaan Sains Sosial UNIMAS 2011 : Pembangunan ke Arah Masa yang Mapan : Masalah Dalam Pemuliharaan Bangunan Warisan Di Malaysia, Universiti Malaysia Sarawak. Retrieved from https://www.academia.edu/27326031/Masalah_dalam_pemuliharaan_bangunan_warisan_di_Malaysia
- Mohamad Sohaimi Man. (2017). Kepentingan Pemuliharaan dan Penyelenggaraan Rumah Tradisional Melayu di Abad kini,2(1) : 2-13, 2017. Retrieved from <https://ir.uitm.edu.my/id/eprint/32223/1/32223.pdf>
- Muhammad Suhaimi bin Musa,& D,Mohamad,A,T. (2011), Prinsip Islam Di Dalam Ruang Kediaman Muslim, Universiti Malaysia MARA Sri Iskandar.Retrieved from https://cloudfront.net/1_Prinsip_Islam_Di_Dalam_Ruang_Kediaman_Muslim-Final.Doc
- M.S, Surat and M.A, Baharum (2012) Mengenalpasti tahap kesejahteraan seni bina warisan Melayu melalui konsep Islam / M.S. Surat, M.A. Baharum, I.M.S Usman, A.R Musa, N.M.Tawil. Journal of Design and Built, 5. ISSN 1985-6881
- Nik Hasnira binti Nik Pa,Norzalina binti Md Yusop & Nor Haslinawati binti Mohd Saad (2020),Kajian Terhadap Kerosakan Struktur dan Elemen Rumah Warisan Hajjah Kunder,Rebau,Negeri Sembilan,Politeknik Malaysia Port Dickson,Retrieved from http://www.geocities.ws/apacc/paper05_norzalina1_vol17.pdf
- Nor Hayati Ismail & Shahrul Kamil Yunus, M.S. (2016), Reka bentuk Rumah Tradisional Negeri Sembilan Dipengaruhi oleh Adat dan Kedaerahan,Universiti Kebangsaan Malaysia. Retrieved from https://www.academia.edu/73297185/Reka_Bentuk_Rumah_Tradisional_Negeri_Sembilan_Dipengaruhi_oleh_Adat_dan_Kedaerahan
- Nur Najwa Hanim Saidi & Daeng Haliza Daeng Jamal. (2021). Ragam Hias

Masjid warisan: Tinjauan Ke Atas Masjid Muhammadi, Kota Bharu Kelantan, Vol 34, No.2, hlm 1-13, Diterbitkan Ikatan Ahli Arkeologi Malaysia. Retrieved from <http://journalarticle.ukm.my/17946/>

Perbadanan Kraftangan Malaysia, 2009, Ukiran Kayu Melayu Warisan Melayu, Perbadanan Kraftangan Malaysia.

Roseilda Regita. (2018), Kajian Bentuk Fungsi dan Makna Ragam Hiasa Rumah Bolon Simalungun Berdasarkan Tatanan Sosial Budaya Masyarakat Simalungun, Universitar Kimputer Indonesia. Retrieved from https://www.researchgate.net/publication/337975022_Kajian_Bentuk_Fungsi_Dan_Makna_Ragam_Hias_Rumah_Bolon_Simalungun_Berdasarkan_Tatanan_Sosial_Budaya_Masyarakat_Simalungun

S. Johar, A.G Ahmad (2011), Penyiasatan Kerosakan Terhadap Bangunan Kayu Lama: Kajian Kes Masjid Lama Mulong, Kelantan, The Malaysian Surveyor, 46(1):20-24, Fakulti Kejuruteraan dan Alam Bina, Universiti Kebangsaan Malaysia

Suhana Binti Johar. (2012), Pemuliharaan dan Pembaikan Masjid Kayu Tradisional Di Malaysia Tesis, Universiti Sains Malaysia. Retrieved from <http://eprints.usm.my/44911/1/Suhana%20binti%20johar.pdf>

Shamila Md Yahaya, (2014), Keunikan Seni Bina Rumah Melayu Tradisional Retrieved from https://www.researchgate.net/publication/330168399_STRUKTUR_Seni_Bina_Melayu_Tangga_Dalam_Peribahasa_Melayu_Analisis_Semantik_Inkuisitif_Malay_Architecture_Structure_Staircase_In_Malay_Proverbs_A_Semantic_Inquisitive_Analysis

Vivian Wong Shieh Ying, (2006), Bahan Binaan Kayu, Retrieved from https://www.academia.edu/4336280/Bahan_Binaan

LAMPIRAN



Malaysia National Archive (Arkib Negara Malaysia) Cawangan Kedah
Mentaloon, Alor Setar
05250 Kota Setar
Kedah

Tuan,

MEMOHON KEBENARAN UNTUK PELAJAR UMK MENJALANKAN KAJIAN / PENYELIDIKAN / TEMURAMAH

Dengan hormatnya saya merujuk kepada perkara di atas.

2. Sukacita dimaklumkan bahawa senarai nama di bawah adalah merupakan pelajar dari Fakulti Teknologi Kreatif dan Warisan, Universiti Malaysia Kelantan yang akan menjalankan kajian/ penyelidikan/ temuramah di organisasi tuan. Tujuan menjalankan kajian/ penyelidikan/ temuramah ini adalah bagi memenuhi keperluan kursus **Projek Penyelidikan II (CFT4134)**. Nama pelajar adalah seperti butiran berikut:

Bil.	Nama Pelajar	No Matrik	No. K/P	Program
1	Nurul Wahida Binti Safiyudin	C19A0696	990520027174	Ijazah Sarjana Muda Pengajian Warisan dengan Kepujian

3. Sukacita sekiranya pelajar ini mendapat kerjasama daripada tuan.

Segala kerjasama tuan dalam hal ini amatlah dihargai dan didahului dengan ucapan ribuan terima kasih.

Sekian.

"RAJA BERDAULAT, RAKYAT MUAFKAT, NEGERI BERKAT"

"WAWASAN KEMAKMURAN BERSAMA 2030"

"BERKHIDMAT UNTUK NEGARA"

Saya yang menjalankan amanah,

PROF. MADYA TS. DR. AHMAD AZAINI BIN ABDUL MANAF

Timbalan Dekan (Akademik dan Pembangunan Pelajar)



RUJ. KAMI (Our Ref.) : UMK.A02.600-4/7/4 JILID 3 (97)
TARIKH (Date) : 22 SEPTEMBER 2022

Muzium Negeri Kedah
Lebuhraya Darul Aman
05100 Alor Setar
Kedah

Tuan,

MEMOHON KEBENARAN UNTUK PELAJAR UMK MENJALANKAN KAJIAN / PENYELIDIKAN / TEMURAMAH

Dengan hormatnya saya merujuk kepada perkara di atas.

2. Dimaklumkan bahawa pelajar di bawah adalah merupakan pelajar dari Fakulti Teknologi Kreatif dan Warisan, Universiti Malaysia Kelantan yang akan menjalankan kajian/ penyelidikan/ temuramah di organisasi tuan. Tujuan menjalankan kajian/ penyelidikan/ temuramah ini adalah bagi memenuhi keperluan kursus **Projek Penyelidikan II (CFT4134)**. Nama pelajar adalah seperti butiran berikut:

Bil.	Nama Pelajar	No Matric	No. K/P	Program
1	Nurul Wahida Binti Safiyudin	C19A0696	990520027174	Ijazah Sarjana Muda Pengajian Warisan dengan Keupujian

3. Sukacita sekiranya pelajar ini mendapat kerjasama daripada tuan.

Segala kerjasama tuan dalam hal ini amatlah dihargai dan didahului dengan ucapan ribuan terima kasih.

Sekian.

"RAJA BERDAULAT, RAKYAT MUAFAKAT, NEGERI BERKAT"
"WAWASAN KEMAKMURAN BERSAMA 2030"
"BERKHIDMAT UNTUK NEGARA"

Saya yang menjalankan amanah,

PROF. MADYA TS. DR. AHMAD AZAINI BIN ABDUL MANAF
Timbalan Dekan (Akademik dan Pembangunan Pelajar)

NAMA : NURUL WAHIDA BINTI SAFIYUDIN

TAJUK PROJEK PENYELIDIKAN : KAJIAN KEISTIMEWAAN TIPOLOGI
REKABENTUK SENIBINA PONDOK SURAU TOK JANGGUT (TUAN GURU HAJI
AHMAD) & MENARA AZAN DI LANGGAR,KEDAH.

SOALAN TEMUBUAL BAGI OBJEKTIF PERTAMA :

**1. (Mengetahui sejarah dan perkembangan surau pondok Tok Janggut Tuan
Guru Haji Ahmad di Langgar,Kedah)**

1.Mengapa pengasas menubuhkan madrasah surau ini?

2. Boleh beritahu mengenai susun galur keluarga Tuan Guru Haji Ahmad?

3. Pada tahun 1955, bumbung telah diganti daripada daun nipah kepada zink. Jadi
dengan penggantian itu dilakukan oleh komuniti penduduk atau pihak kerajaan
atau pihan tertentu.

4. Pada tahun 2005, banjir besar telah berlaku di Langgar. Jadi, boleh
mengakibatkan tiang menara telah disekat ke satu arah disebabkan pergerakan
tanah dan dapat dilihat tiang akan menjadi senget. Jadi, tiang berkenaan
dibetulkan oleh pihak agensi berkenaan atau komuniti penduduk?.

5. Dari segi pemerhatian, bahagian ruangan solat wanita berlaku sedikit rosak dan
mengalami pereputan. Jadi, boleh diberitahu sudah lama bahagian ini mengalami
kerusakan?.

SOALAN TEMUBUAL BAGI OBJEKTIF KEDUA

2. (Mengkaji tipologi rekabentuk surau Tuan Guru Haji Ahmad di Langgar, Kedah)

1. Kayu apa yang digunakan untuk pembinaan ini dan juga sistem apa (seperti sistem tanggam atau sebagainya)

- I. Lantai
- II. Tiang
- III. Bumbung

2. Apakah persamaan elemen seni bina yang telah dilazimkan dengan seni bina rumah tradisional Kedah?

3. Penggunaan serambi sudah kita ketahui untuk tujuan beriadah dan menyambut tetamu. Jadi, serambi surau ini bertujuan untuk apa ?

4. Bagi bumbung surau digunakan antara gabungan apa jika ketahui?

- I. Bahan asal menggunakan apa
- II. Bahan apa yang digunakan sekarang

5. Untuk menghasilkan tapak menggunakan teknik apa?

6. Boleh beritahu di pintu utama mempunyai kaligrafi yang diukir bersama motif bunga boleh nyatakan mengapa kaligrafi ini diwujudkan dan jika tahu boleh beritahu maksud tersirat dan apa motif ukiran yang lain ?.

SOALAN TEMUBUAL BAGI OBJEKTIF KETIGA :

3.(Mengenalpasti usaha pemeliharaan yang dilakukan pihak berkaitan dalam memelihara pondok surau Tok janggut Tuan Guru Haji Ahmad di Langgar,Kedah)

1. Secara keseluruhan, jika mengetahui telah dilakukan oleh pihak agensikah atau komuniti?
2. Kawasan berwuduk telah diubahsuai pada tahun 2010 jadi tindakan berkenaan dilakukan oleh pihak?
3. Segala perbelanjaan dibuat oleh pihak?
4. Sebarang penyelenggaraan bila dilakukan? Adakah dilakukan secara berkala atau kerap diselenggara dan dilakukan oleh siapa?.
5. Adakah pihak agensi yang berkenaan ada memberi bantuan sumber kewangan?.

BORANG INVENTORI SUMBER SEJARAH

PENGENALAN

Nama hartanah(jika ada) _____

Alamat atau Lokasi Jalan _____

Negeri _____ Pekan/Bandar _____ Kampung: _____

Pemilik _____ Alamat _____

Penggunaan asal Penggunaan _____ semasa _____

Arkitek/Pembina, jika diketahui _____ Tarikh pembinaan, jika diketahui _____

PENERANGAN

Bahan -- sila semak bahan-bahan yang boleh dilihat

Dinding	<input type="checkbox"/>	papan kayu	<input type="checkbox"/>	sirap	<input type="checkbox"/>	papan	<input type="checkbox"/>	papan
Luaran:	<input type="checkbox"/>	papan	<input type="checkbox"/>	kayu	<input type="checkbox"/>	menegak	<input type="checkbox"/>	lapis blok
	<input type="checkbox"/>	vinil	<input type="checkbox"/>	sirap	<input type="checkbox"/>	dituang	<input type="checkbox"/>	konkrit
				bata		konkrit		lain: _____
				aluminium		simen-		
				menyebelahi		asbestos		

Bambung: asfalt, sirap gulung kayu logam sabak

Asas: batu bata dituangkan blok konkrit konkrit

Bahan lain dan lokasinya: _____

Perubahan, jika diketahui: _____ Tarikh: _____

Keadaan: bagus rosak pameran

Foto

Sediakan beberapa gambar asli yang jelas dan asli bagi hartanah yang dicadangkan untuk pencalonan. Pandangan yang dikemukakan harus mewakili harta secara keseluruhan. Untuk bangunan atau struktur, ini termasuk pemandangan luaran dan dalaman, tetapan umum, bangunan luar dan ciri landskap. Cetakan berwarna boleh diterima untuk penyerahan awal.

Sila stap satu gambar memberikan pandangan lengkap struktur atau harta benda ke hadapan helaian ini. Pandangan tambahan hendaklah dikemukakan dalam sampul yang berasingan atau dikotot pada helaian sambungan.

Peta

Lampirkan peta lokasi yang dicetak atau dilukis yang menunjukkan lokasi harta tanah yang berkaitan dengan jalan, persimpangan atau ciri lain yang dikenali secara meluas supaya harta itu boleh diletakkan dengan tepat. Tunjukkan anak panah utara. Sertakan skala atau anggaran jarak jika boleh.

Disediakan oleh: _____ alamat : _____

Telefon : _____ email : _____ Tarikh : _____

(Lihat Balik)



JABATAN WARISAN NEGARA
Kementerian Pelancongan dan Kebudayaan
Malaysia

LAPORAN RINGKAS LAWATAN DAN PEMERIKSAAN TAPAK

**BALAI NOBAT LAMA (MENARA AZAN) DI PERKARANGAN
SURAU HAJI AHMAD (PONDOK TOK JANGGUT),
LANGGAR, ALOR SETAR, KEDAH DARUL AMAN**

4 FEBRUARI 2020



Disediakan oleh :

**Cawangan Kajian Pemuliharaan
Bahagian Konservasi**



Temubual bersama (Encik Muhammad Tanzilul) penduduk kampung yang tinggal berdekatan dengan Kampung Tok Janggut, Langgar.



Temubual bersama Cik Amira Shahira merupakan pelajar UMK dan penduduk kampung Tok Janggut, Langgar.



Temubual bersama Puan Rahimah Binti Mat (Pegawai Muzium dalam bahagian
Konservasi Warisan)